

MEMORIA ANUAL DE CENTRO

CURSO 2023/2024



 <p>XUNTA DE GALICIA CONSELLERÍA DE EDUCACIÓN E ORDENACIÓN UNIVERSITARIA</p>	<p><i>I.E.S. Lama das Quendas</i> R./ Uxío Novoneyra s/n 27500 - Chantada (Lugo)</p> <p>Telf.: Telf.: 982870223 – Fax: 982870233 www.edu.xunta.gal/centros/ieslamaquendas ies.lama.quendas@edu.xunta.es</p>	
---	--	---

ÍNDICE XERAL

1. FINS E OBXECTIVOS	3
2. LIÑAS DE TRABALLO.....	9
3. MEDIDAS ORGANIZATIVAS.....	10
3.1. PLAN DE MELLORA NO FUNCIONAMENTO DO CENTRO	10
3.2. CLAUSTRO DE PROFESORADO	10
3.3. REPRESENTANTES DO CONSELLO ESCOLAR	11
3.4. COMISIÓNS	13
3.4.1. <i>Comisión de Coordinación Pedagóxica (C.C.P.)</i>	13
3.4.2. <i>Comisión de convivencia</i>	14
3.4.3. <i>Comisión Económica</i>	15
3.4.4. <i>Comisión da Biblioteca</i>	15
3.5. RELACIÓN DE TITORES/AS.....	15
3.6. SECCIÓN BILINGÜE	16
3.7. ACTIVIDADES DE INMERSIÓN LINGÜÍSTICA	17
3.8. BIBLIOTECA ESCOLAR	18
3.9. ORIENTACIÓN ACADÉMICA.....	18
3.10. EQUIPO DE DINAMIZACIÓN LINGÜÍSTICA	19
3.11. XUNTA DE DELEGADOS/AS	20
3.12. ACTIVIDADES PARA A MELLORA DA CALIDADE DO ENSINO	20
3.13. CALENDARIO DE AVALIACIÓNS.....	20
4. RECURSOS HUMANOS.....	22
5. RECURSOS ECONÓMICOS.....	23
6. RECURSOS MATERIAIS.....	25
7. ALUMNADO DO CENTRO.....	28
8. HORARIO XERAL DO INSTITUTO	30
9. SERVIZOS COMPLEMENTARIOS DE COMEDOR E TRANSPORTE	33
9.1. COMEDOR	33
9.2. TRANSPORTE ESCOLAR.....	33
10. ACTIVIDADES EXTRAESCOLARES E COMPLEMENTARIAS.....	34
10.1. ACTIVIDADES EXTRAESCOLARES 1º TRIMESTRE.....	34

10.2.	ACTIVIDADES EXTRAESCOLARES 2º TRIMESTRE.....	38
10.3.	ACTIVIDADES EXTRAESCOLARES 3º TRIMESTRE.....	46
10.4.	RESUMO ECONÓMICO DAS ACTIVIDADES	54
11.	PROGRAMA DE FORMACIÓN DO PROFESORADO DO CENTRO	55
12.	ANEXO I: AVALIACIÓN DO PROXECTO LECTOR.....	56
12.1.	COORDINACIÓN DO PROXECTO LECTOR.....	56
12.1.1.	<i>Avances ou dificultades do proxecto lector</i>	<i>56</i>
12.1.2.	<i>Grao de concreción do proxecto lector nos plans anuais de lectura</i>	<i>56</i>
12.1.3.	<i>Análise da competencia lectora do alumnado</i>	<i>61</i>
12.2.	O PROXECTO LECTOR NA BIBLIOTECA ESCOLAR.....	62
12.2.1.	<i>Estatísticas préstamos de libros.....</i>	<i>62</i>
12.2.2.	<i>Grao de cumprimento das actividades programadas e nivel de participación nelas</i>	<i>62</i>
12.2.3.	<i>Disponibilidade de profesorado con dedicación dun horario suficiente.....</i>	<i>65</i>
12.2.4.	<i>Avance na utilización das novas tecnoloxías.....</i>	<i>66</i>
12.2.5.	<i>Mellora da capacidade dos usuarios para a localización e uso dos recursos</i>	<i>66</i>
12.2.6.	<i>Valoración do uso biblioteca.....</i>	<i>67</i>
13.	ANEXO III: AVALIACIÓN DO PLAN DIXITAL DE CENTRO	73
1.1.	INDICADORES DE AVALIACIÓN.....	73
1.2.	AVALIACIÓN DOS OBXECTIVOS DO PLAN DIXITAL	79
14.	ANEXO IV: MEMORIA DO PLAN DE CONVIVENCIA.....	83
14.1.	GRAO DE CUMPRIMENTO DOS OBXECTIVOS DO PLAN DE CONVIVENCIA	83
14.2.	PARTICIPACIÓN DA COMUNIDADE EDUCATIVA NO DESENVOLVEMENTO DO PLAN	87
14.3.	ADECUACIÓN DOS ESPAZOS E DOS RECURSOS MATERIAIS AO PLAN DE ACTUACIÓN	87
14.4.	PROPOSTAS PARA MODIFICACIÓN E/OU MELLORA DO PLAN PARA O PRÓXIMO CURSO	88
15.	ANEXO V: PROXECTO E-DIXGAL.....	89

1. FINS E OBXECTIVOS

Os obxectivos e liñas de actuación xerais durante o curso 2023/2024 foron os seguintes:

I) Obxectivo 1: Revisión e elaboración dos documentos de funcionamento do centro.

Obxectivos específicos	Liñas de actuación
1.1.- Revisión dos documentos de funcionamento do centro (PEC, NOFC, ...)	<ul style="list-style-type: none"> a) Organizar as CCP para estudar posibles propostas de mellora. b) Adaptar os documentos á normativa educativa. c) Presentar todas as propostas realizadas na CCP, Consello Escolar e Claustro para conseguir a participación de toda a comunidade educativa. d) Aprobar os documentos, e realizar extractos dos mesmos para informar á comunidade educativa.

II) Obxectivo 2: Desenvolver o Plan Dixital do centro.

Obxectivos específicos	Liñas de actuación
2.1.- Potenciar o uso da Aula Virtual/E-DIXGAL do centro por parte do profesorado e alumnado	<ul style="list-style-type: none"> a) Realizar unha enquisa ao alumnado sobre a dispoñibilidade de recursos (ordenador, tablet, internet,...) no seu domicilio. b) Explicar a planificación e metodoloxía de cada materia, e o seu funcionamento para o uso da Aula Virtual/E-DIXGAL. c) Crear os cursos e matricular ao profesorado e alumnado na Aula Virtual/E-DIXGAL. d) Planificación/estrutura das materias na Aula Virtual/E-DIXGAL. e) Avaliar o número de materias desenvolvidas na Aula Virtual/E-DIXGAL durante todo o curso.

<p>2.2.- Potenciar a transmisión de información entre o profesorado a través do correo electrónico corporativo</p>	<p>a) Realizar a comunicación de información relacionada co alumnado para as persoas titoras a través do correo electrónico.</p> <p>b) Comunicar os problemas relacionados co mantemento de equipamento informático a través do correo electrónico.</p> <p>c) Comunicar a programación de actividades extraescolares ou complementarias a través do correo electrónico.</p> <p>d) Comunicar os problemas relacionados co mantemento de edificios ou instalacións.</p> <p>e) Avaliar o número o número de profesorado que utilizou o correo electrónico para transmitir/recibir información relacionada co funcionamento do centro.</p>
<p>2.4.- Crear un repositorio de recursos no centro para empregar nas materias da aula virtual/E-Dixgal</p>	<p>a) Crear copias de seguridade das materias da aula virtual/E-Dixgal para usar no curso seguinte.</p> <p>b) Explicar ao novo profesorado do centro como pode empregar os recursos da materia do curso pasado. Informar sobre outros bancos de recursos dispoñibles na rede.</p> <p>c) Empregar as materias da aula virtual/E-Dixgal do curso anterior como base para crear a materia do novo curso.</p>
<p>2.5.- Aumentar a presenza dixital do centro mediante a páxina Web</p>	<p>a) Explicar ao alumnado a información que pode encontrar na Web do centro: actividades complementarias e extraescolares, horarios de clase, horarios de atención do profesorado, programación das materias, etc.</p> <p>b) Explicar ao profesorado a información que pode encontrar na Web do centro: actividades complementarias e extraescolares, reunións da CCP, Claustros, Consello Escolar, documentos para aprobar, calendario de avaliacións.</p> <p>c) Manter actualizada a información da Web do centro e a galería de fotos de actividades.</p> <p>d) Recoller suxestións sobre os contidos e estrutura que debe ter a páxina Web.</p>

III) Obxectivo 3: Mellorar a coordinación do profesorado.

Obxectivos específicos	Liñas de actuación
3.1.- Mellorar a coordinación dentro dos departamentos didácticos.	<ul style="list-style-type: none"> a) Establecer un plan anual de departamento. b) Realizar as reunións de departamento. c) Levantar actas das reunións. d) Informar á comunidade educativa das programacións mediante resumos. e) Establecer o mesmo tipo de exames para a mesma materia, sobre todo nas convocatorias extraordinarias. f) Establecer os mesmos criterios de avaliación para alumnado do mesmo nivel.
3.2.- Mellorar a coordinación entre o profesorado do mesmo nivel/grupo.	<ul style="list-style-type: none"> a) Potenciar o traballo por proxectos (nas materias e entre materias). b) Informar sobre o protocolo da aula de convivencia para actuar de maneira coordinada no mesmo grupo. c) Recalcar a importancia de revisar o correo electrónico, a páxina web e os taboleiros.
3.3.- Establecer un protocolo para recibir e informar ao profesorado novo.	<ul style="list-style-type: none"> a) Elaborar un plan de acollida para o profesorado novo

IV) Obxectivo 4: Coordinación e cumprimento das funcións do equipo directivo.

Obxectivos específicos	Liñas de actuación
<p>4.1.- Dirixir os órganos de coordinación do centro (Claustro, Consello Escolar, ...).</p>	<p>a) Preparar a convocatoria coa orde do día de cada reunión. b) Entregar a documentación antes das reunións. c) Executar as decisións tomadas nas reunións.</p>
<p>4.2.- Controlar o respecto e cumprimento de normas superiores e das do centro.</p>	<p>a) Dar a coñecer a normativa educativa e as normas propias que regulan o funcionamento do centro. b) Velar polo seu cumprimento e actuar a nivel de centro en caso de incumprimentos leves. c) Informar á inspección educativa das faltas graves.</p>
<p>4.3.- Xestionar os recursos materiais e humanos do centro.</p>	<p>a) Asignar as funcións ao persoal do centro. b) Realizar o orzamento anual e velar o seu cumprimento. c) Actualizar os inventarios e coñecer as necesidades reais para realizar as peticións ou as compras oportunas. d) Velar polo coidado das instalacións e do material.</p>
<p>4.4.- Colaborar coa inspección educativa.</p>	<p>a) Planificar o curso coa Inspección Educativa. b) Colaborar no intercambio de información coa Inspección Educativa.</p>

V) Obxectivo 5: Traballar pola educación para igualdade entre mulleres e homes.

Obxectivos específicos	Liñas de actuación
5.1.- Fomentar a formación do profesorado.	a) Garantir a formación en temas de igualdade. b) Comunicar ao profesorado toda lexislación referida ao tema. c) Designar no Consello Escolar unha persoa que fomente medidas de igualdade. d) Revisar a linguaxe utilizada nas clases.
5.2.- Evitar os estereotipos sexistas nos documentos de funcionamento do centro	a) Revisar o proxecto educativo (PEC) e todos os documentos do centro para eliminar a linguaxe sexista. b) Revisar as programacións e o material didáctico de cada materia para eliminar estereotipos sexistas. c) Enriquecer o contido curricular coas contribucións ao coñecemento humano realizadas polas mulleres. d) Diseñar actividades no plan de acción tutorial (PAT) para traballar os temas de igualdade.
5.3.- Fomentar a igualdade na organización do centro.	a) Procurar equilibrar a presenza de alumnos e alumnas nos distintos grupos. b) Intentar promover que os postos de delegad@ e subdelegad@ sexan compartidos por un alumno e unha alumna. c) Realizar actividades variadas non sexistas, que favorezan as relacións igualitarias entre alumnos e alumnas. d) Celebrar actividades en datas sinaladas, como por exemplo, o 8 de marzo (Día Internacional da muller). e) Promover a oferta de materias optativas que traballan a igualdade de xénero

Outros obxectivos, que formaron parte do funcionamento ordinario do centro foron:

- Coordinar a elaboración das programacións de ESO e Bacharelato, mediante a aplicación PROENS, con apartados comúns que reflectan o proxecto educativo de centro.
- Aplicar o texto consolidado da *Lei Orgánica 2/2006, de 3 de maio, de Educación (LOE)* (B.O.E. Nº 106, 4 de maio de 2006) despois da súa última modificación, é dicir, da *Lei Orgánica*

3/2020, de 29 de decembro, pola que se modifica a Lei Orgánica 2/2006, de 3 de maio, de Educación. (LOMLOE) (B.O.E. N° 340, 30 de decembro de 2020).

- Implicar ao profesorado no funcionamento do centro.
- Dinamizar o funcionamento da Xunta de Delegados.
- Continuar coa mellora do funcionamento da biblioteca do centro.
- Acadar o pleno desenvolvemento da personalidade dos/as alumnos/as.
- Propiciar no alumnado a adquisición dos hábitos intelectuais e técnicas de traballo, así como dos coñecementos científicos, técnicos, humanísticos, históricos e estéticos.
- Capacitar ao alumnado para o exercicio de actividades profesionais.
- Mellorar e manter as boas relacións coas institucións do entorno.

En xeral todos estes obxectivos se foron cumprindo a pesar das dificultadas provocadas pola continua publicación de modificacións na normativa educativa, ou constantes tarefas burocráticas que dificultan continuamente o funcionamento do centro.

2. LIÑAS DE TRABALO

As liñas de traballo do centro foron:

1.- **Manter os trazos de identidade** do centro, establecidos no seu proxecto educativo, adaptándose ás novas realidades da sociedade.

2.- **Impulsar proxectos** que permitan unha nova forma de detectar problemas no centro, planificar estratexias de mellora e solucións, e avaliar o traballo realizado.

3.- **Traballar en equipo** dentro do propio grupo do equipo directivo e en todas as reunións que coordinen os seus membros. Coordinación, reparto de tarefas, achega de ideas, esforzo común nos obxectivos compartidos, redacción das actas dos acordos, ..., debe facerse mediante unha metodoloxía establecida.

4.- **Promover a participación** de toda a comunidade educativa, facilitando a comunicación entre os seus membros, potenciando os canles institucionais de participación, solicitando opinións e recollendo suxestións e iniciativas.

5.- **Apoiar as iniciativas** que xurdan dos membros da comunidade educativa que supoñan unha mellora para o alumnado ou para o funcionamento do centro.

6.- **Potenciar a convivencia e o bo clima de relacións** entre os membros da comunidade educativa, e traballar pola integración de todos os alumnos e alumnas, sen ningún tipo de exclusión.

3. MEDIDAS ORGANIZATIVAS

3.1. PLAN DE MELLORA NO FUNCIONAMENTO DO CENTRO

Durante o curso 2023/2024 volveuse a levar a cabo o plan de mellora establecido que se concretou nos seguintes puntos:

- Análise dos resultados académicos do curso anterior por parte do Claustro de Profesorado e polo Consello Escolar.
- Seguir a guía/protocolo para a realización das sesións de avaliación.
- Aumento do uso das TIC no profesorado.
- Inclusión nesta memoria final de propostas de mellora do PEC e concreción curricular.
- Elaboración dun plan anual de funcionamento do departamento (elaboración de memorias segundo normativa, libro de actas dixitalizado, ...).

3.2. CLAUSTRO DE PROFESORADO

Os membros do Claustro de Profesorado que finalizaron o curso foron os seguintes:

Nº	APELIDOS E NOME
1	Abeleira Casás, María Vanesa (Substituta de González Nieto, Laura)
2	Alvaredo Maceda, Ángel
3	Álvarez Regal, Paula
4	Campos Vaz, Francisco Luis
5	Carballo Varela, M ^a de la Paz
6	Conde Vázquez, Javier
7	Díaz Iglesias, Gladys
8	Domarco Dopazo, Gerardo
9	Espín Arias, Pablo
10	Fente Parada, Antonio
11	Fernández Rodríguez, Tania
12	Fernández Vázquez, M ^a Paz
13	Ferreiro Fernández, Marta
14	Fresco Ramil, María Isabel

15	Gago Martínez, María
16	García Costa, Xosé Lois
17	Gómez Neira, María Asunción
18	Gómez Nogueira, M ^a Begoña
19	González Lemos, Jorge
20	López Carretero, Laura (Substituta de López Díaz de Freijo, Román)
21	López Romero, Andrea
22	López Tallón, Marta
23	Mariño Rodríguez, Ángela
24	Muñíos Conde, Arantxa
25	Núñez Méndez, Ricardo
26	Núñez Pereira, José Antonio
27	Octavio de Toledo Delgado, Ana
28	Pavón Freire, Miguel
29	Pereira Domínguez, Laura
30	Redondo Ameijeiras, Juan
31	Rey Piñeiro, Berta (Substituta de Doval Fernández, Rosa María)
32	Rigueira Rey, Susana
33	Rodríguez Iglesias, José
34	Rodríguez Pérez, Roberto
35	Rodríguez Puente, José Luis
36	Sampayo Fernández, María de la Paz
37	Sánchez Labandeira, Andrés
38	Sanmartín Varela, Luis Ángel
39	Varela Pallas, Azucena
40	Vázquez Vázquez, Ana Belén
41	Vázquez Vázquez, Juan Manuel
42	Vázquez Vázquez, María Teresa
43	Villamarín Fernández, Ainhoa

As súas competencias están recollidas no artigo 129 do texto consolidado da **LOE** despois da súa última modificación, é dicir, da **Lei Orgánica 3/2020, de 29 de decembro, pola que se modifica a Lei Orgánica 2/2006, de 3 de maio, de Educación. (LOMLOE)** (B.O.E. N° 340, 30 de decembro de 2020).

3.3. REPRESENTANTES DO CONSELLO ESCOLAR

A composición do Consello Escolar foi a seguinte:

<i>PROFESORES/AS</i>
Espín Arias, Pablo
Fernández Vázquez, M ^a Paz
Gómez Nogueira, M ^a Begoña
Pavón Freire, Miguel
Rodríguez Pérez, Roberto
Sampayo Fernández, M ^a de la Paz
Vázquez Vázquez, M ^a Teresa
<i>ALUMNOS/AS</i>
Losada Fernández, Alicia (3 ^o ESO A)
González Jorge, Vanessa (3 ^o ESO B)
Mazaira García, Andrea (3 ^o ESO A)
Mirabedini Álvarez, Armán Aimar (1 ^o Bacharelato B)
<i>PAIS/NAIS</i>
Fernández Ratón, Esmeralda
García García, Marta
Suárez Lale, Iria
<i>P.A.S.</i>
Rey Rodríguez, Sonia
<i>REPRESENTANTE DO CONCELLO</i>
Vázquez Caseiro, Belén
<i>PRESIDENTE</i>
Conde Vázquez, Javier
<i>XEFE/XEFA DE ESTUDOS</i>
Gómez Neira, María Asunción
Rodríguez Iglesias, José
<i>SECRETARIA</i>
Ferreiro Fernández, Marta

As súas competencias están recollidas no artigo 127 do texto consolidado da **LOE** despois da súa última modificación, é dicir, da **Lei Orgánica 3/2020, de 29 de decembro, pola que se modifica a Lei Orgánica 2/2006, de 3 de maio, de Educación. (LOMLOE)** (B.O.E. N^o 340, 30 de decembro de 2020).

3.4. COMISIÓNS

3.4.1. Comisión de Coordinación Pedagóxica (C.C.P.)

Os membros desta comisión durante o curso foron os seguintes:

Nº	APELIDOS E NOME	DEPARTAMENTO/CARGO
1	Alvaredo Maceda, Ángel	Debuxo
2	Campos Vaz, Francisco Luis	Filosofía
3	Carballo Varela, Mª de la Paz	Lingua Castelá e Literatura
4	Conde Vázquez, Javier	Director
5	Díaz Iglesias, Gladys	Física e Química
6	Domarco Dopazo, Gerardo	Grego
7	Fente Parada, Antonio	Lingua e Literatura Galega
8	Ferreiro Fernández, Marta	Xeografía e Historia
9	Gago Martínez, María	Francés
10	Gómez Neira, María Asunción	Xefa de Estudos Adultos
11	Gómez Nogueira, Mª Begoña	Orientación Educativa
12	López Tallón, Marta	Matemáticas
13	Mariño Rodríguez, Ángela	Economía
14	Núñez Méndez, Ricardo	Educación Física
15	Núñez Pereira, José Antonio	Tecnoloxía
16	Pavón Freire, Miguel	Bioloxía e Xeoloxía
17	Rey Piñeiro, Berta (<i>Substituta de Doval Fernández, Rosa María</i>)	Pedagogía Terapéutica
18	Rodríguez Iglesias, José	Xefe de Estudos
19	Sampayo Fernández, María de la Paz	Inglés
20	Sánchez Labandeira, Andrés	Dinamización Lingua Galega
21	Vázquez Vázquez, Juan Manuel	Música Responsable biblioteca escolar
22	Vázquez Vázquez, María Teresa	Relixión
23	Villamarín Fernández, Ainhoa	Pedagogía Terapéutica

Na medida do posible, realizouse unha reunión cada mes, intentando levar a cabo as funcións que se recollen no artigo 77 do Decreto 324/1996, do 26 de xullo, polo que se aproba o Regulamento orgánico dos Institutos de educación secundaria (D.O.G. Nº 156, 9-agosto-1996).

3.4.2. Comisión de convivencia

Estivo integrada por:

Director	
<i>Javier Conde Vázquez</i>	
Xefe de estudos	
<i>José Rodríguez Iglesias</i>	
Orientadora-Persoa dinamizadora da convivencia no centro	
<i>M^a Begoña Gómez Nogueira</i>	
Representante do alumnado	
<i>Vanessa González Jorge</i>	
Representante pais e nais	
<i>Esmeralda Fernández Ratón</i>	
Representante do persoal non docente	
<i>Sonia Rey Rodríguez</i>	
Representantes do profesorado	
<i>Pablo Espín Arias</i>	<i>M^a Paz Fernández Vázquez (secretaria)</i>
<i>Roberto Rodríguez Pérez</i>	<i>Miguel Pavón Freire</i>
Representante do concello	
<i>Belén Vázquez Caseiro</i>	

Realizouse unha reunión trimestral despois das reunións de avaliacións onde se analizaron temas relacionados con:

- Dinamización do plan de convivencia do centro.
- Coordinación de actuacións conxuntas dos ámbitos implicados relacionados coa mellora do clima de convivencia.
- Medidas disciplinarias aplicadas ao alumnado do centro.

3.4.3. Comisión Económica

Estivo integrada por:

- ▶ Director: *Javier Conde Vázquez.*
- ▶ Secretaria: *Marta Ferreiro Fernández.*
- ▶ Profesora: *M^a de la Paz Sampayo Fernández.*
- ▶ Nai: *Marta García García.*
- ▶ Alumna: *Alicia Losada Fernández.*

Na reunión celebrada en xaneiro, avalíouse satisfactoriamente a memoria económica do ano 2023 que se presentou para a súa avaliación ao Consello Escolar, e estableceuse o orzamento para o ano 2024. Tanto a memoria como o orzamento foron avaliados positivamente por unanimidade dos asistentes na reunión do Consello Escolar.

3.4.4. Comisión da Biblioteca

Aínda que non se celebrou este curso ningunha reunión, esta comisión estivo formada por:

- ▶ Xefe de Estudos que actuará como presidente: *José Rodríguez Iglesias.*
- ▶ Encargado da biblioteca que actuará como secretario: *Juan Manuel Vázquez Vázquez.*
- ▶ Representante do Concello: *Belén Vázquez Caseiro.*
- ▶ Profesora: *M^a Teresa Vázquez Vázquez.*
- ▶ Nai: *Iria Suárez Lale.*
- ▶ Alumna: *Andrea Mazaira García.*

3.5. RELACIÓN DE TITORES/AS

A asignación de titores/as para os diferentes cursos durante este curso móstrase na seguinte táboa:

Nome e apelidos	Grupo
María Gago Martínez	1º E.S.O. A
José Luís Rodríguez Puente	1º E.S.O. B
Arantxa Muños Conde	2º E.S.O. A
Juan Redondo Ameijeiras	2º E.S.O. B
Andrea López Romero	3º E.S.O. A
Ángel Alvaredo Maceda	3º E.S.O. B
Tania Fernández Rodríguez	3º P.D.C.
Azucena Varela Pallas	4º E.S.O. A
Xosé Lois García Costa	4º E.S.O. B
Luis Ángel Sanmartín Varela	4º P.D.C.
Paz Fernández Vázquez	1º Bacharelato A
Francisco Campos Vaz	1º Bacharelato B
Asunción Gómez Neira	2º Bacharelato A
Jorge González Lemos	2º Bacharelato B
Marta Ferreiro Fernández	Módulo III/IV E.S.A.

3.6. SECCIÓN BILINGÜE

A sección bilingüe estivo implantada na materia troncal de opción *Economía*, impartida polo Departamento de Economía do centro.

O grupo de alumnado foi de 1º curso de Bacharelato, que escolleu a materia de Economía como materia de modalidade de Humanidades e Ciencias Sociais, e o idioma estranxeiro elixido para o desenvolvemento da sección bilingüe foi o inglés.

O equipo de profesorado participante na sección bilingüe estivo formado por:

- **Ángela Mariño Rodríguez** como profesora da materia de Economía de 1º de Bacharelato.
- O profesorado do departamento de Inglés, que impartirá a materia de inglés ao alumnado participante na sección bilingüe, coordinado por **Asunción Gómez Neira**.

3.7. ACTIVIDADES DE INMERSIÓN LINGÜÍSTICA

Durante o curso 2023/2024 a principal actividade de inmersión lingüística foi organizada polo departamento de Inglés, con alumnado de 1º e 3º de ESO, facendo unha viaxe ao Reino Unido durante o mes de xuño de 2024.

O obxectivo principal desta actividade foi:

- Preparación lingüística do alumnado para garantir que posúan un dominio da lingua inglesa.
- Mellorar a competencia lingüística e fomentar a aprendizaxe de idiomas (inglés).
- Motivación do alumnado no que respecta á aprendizaxe dunha lingua estranxeira e á súa utilización como medio de comunicación.
- Reclamo turístico e proxección internacional de Chantada e comarca.
- Difusión da cultura e linguas galegas.
- Valorar a lingua inglesa como instrumento de acceso á información e como ferramenta para a aprendizaxe de contidos, como medio de comunicación e promover a convivencia e integración entre todo o alumnado, evitando calquera tipo de discriminación ou estereotipo lingüístico e cultural.
- Fomentar o traballo en equipo dos estudantes e docentes participantes.
- Mellorar a autonomía do noso alumnado á hora de enfrontarse a situacións reais, como poden ser viaxar por traballo ou turismo, e fomentar un espírito crítico e libre de prexuizos.

3.8. BIBLIOTECA ESCOLAR

A organización do profesorado da biblioteca foi o seguinte:

Responsable da Biblioteca escolar: *Juan Manuel Vázquez Vázquez.*

Equipo da Biblioteca.

Integrado por:

- *Juan Manuel Vázquez Vázquez.*
- Todos os profesores e profesoras que fan gardas de biblioteca: *Francisco Luis Campos Vaz, María Gago Martínez e María Teresa Vázquez Vázquez.*

O equipo da biblioteca realizou unha reunión semanal.

As súas funcións foron:

- Participar xunto co responsable da biblioteca na organización e dinamización da mesma.
- Recompilar informacións, materiais e recursos necesarios para o bo funcionamento do servizo, co fin de facilitárllelos aos usuarios da biblioteca.
- Cooperar no deseño, organización e posta en marcha das actividades programadas.
- Elaborar un listado de adquisicións de material que recolla as suxestións dos diferentes departamentos, así como dos alumnos e alumnas, establecendo prioridades en función dunha actualización equilibrada dos fondos.
- Recoller as propostas do alumnado para desenvolver as actividades da biblioteca.
- Reunirse periodicamente para avaliar a consecución dos obxectivos previstos no Proxecto de Biblioteca e modificar o que sexa necesario.

3.9. ORIENTACIÓN ACADÉMICA

A orientación de estudos realizouse polo Departamento de Orientación coordinado pola persoa

orientadora do centro, dona ***M^a Begoña Gómez Nogueira***, en colaboración coas persoas titoras e co equipo directivo.

O Departamento de Orientación tivo unha reunión mensual e estivo composto por:

- *M^a Begoña Gómez Nogueira*, orientadora do centro.
- *Rey Piñeiro, Berta (Substituta de Doval Fernández, Rosa María)*, mestra de Pedagogía Terapéutica (P.T.).
- *Ainhoa Villamarín Fernández*, mestra de Pedagogía Terapéutica (P.T.).
- *M^a de la Paz Carballo Varela*, representante do ámbito social-lingüístico.
- *Marta López Tallón*, representante do ámbito científico-tecnolóxico.

Houbo unha reunión semanal entre titores/as de distintos niveis, a xefatura de estudos e a orientadora. Nela analizouse a problemática que poden presentar certos alumnos e alumnas, e entregáronse plans de traballo para as horas de titoría.

O período semanal asignado ás anteriores reunións, de non existir temas que tratar, dedicouse a funcións de titoría ou a colaborar co profesorado que nese momento se encontre de garda.

3.10. EQUIPO DE DINAMIZACIÓN LINGÜÍSTICA

Estivo formado polos seguintes membros da comunidade educativa:

Coordinador	Andrés Sánchez Labandeira
Profesorado	Antonio Fente Parada Andrés Sánchez Labandeira
Persoal non docente	Sonia Rey Rodríguez

3.11. XUNTA DE DELEGADOS/AS

Tratouse de potenciar a xunta de delegados/as para que a través dos representantes dos alumnos e alumnas no Consello Escolar colaboren no bo funcionamento do centro, pero a actividade desta xunta foi practicamente nula.

3.12. ACTIVIDADES PARA A MELLORA DA CALIDADE DO ENSINO

Este ano seguiu a implantación e desenvolvemento dos distintos programas do centro (Plan Lector, Plan T.I.C., Plan de Convivencia, ..), etc. Deste xeito algúns membros do profesorado, dentro do seu horario lectivo ordinario e horas complementarias fixas, realizaron as seguintes funcións:

- *Coordinador de tecnoloxías da información e comunicación: Roberto Rodríguez Pérez.*
- *Coordinador do Proxecto E-DIXGAL: José Antonio Núñez Pereira.*
- *Coordinador de biblioteca: Juan Manuel Vázquez Vázquez.*
- *Coordinadora de benestar e convivencia: M^a Begoña Gómez Nogueira.*
- *Coordinadora do Club de Lectura: Tania Fernández Rodríguez.*

3.13. CALENDARIO DE AVALIACIÓNS

O alumnado e as familias puideron coñecer os criterios de avaliación de cada departamento didáctico dentro da respectiva programación da materia a través da páxina web do centro (www.edu.xunta.es/centros/ieslamaquendas).

Levou a cabo unha avaliación inicial para o alumnado de E.S.O. os días 4 e 5 de outubro de 2023.

As avaliacións ordinarias para E.S.O. e Bacharelato celebráronse nas seguintes datas:

- **Primeira avaliación:** 19 e 20 de decembro de 2023.
- **Segunda avaliación:** 20 e 21 de marzo de 2024.

- **Final ordinaria 2º Bacharelato**: 14 de maio de 2024.
- **Final ordinaria 1º Bacharelato e extraordinaria 2º Bacharelato**: 11 de xuño de 2024.
- **Terceira avaliación e final ordinaria ESO**: 24 de xuño de 2024.
- **Extraordinaria 1º Bacharelato**: 24 de xuño de 2024.

No caso de Educación Secundaria de Adultos, o calendario foi o seguinte:

Avaliación Inicial

O alumnado que non acreditaba estudos tivo unhas probas de avaliación inicial nas datas:

- 11, 12, e 13 de setembro de 2023 para o primeiro cuadrimestre.
- 18, 18 e 19 de xaneiro de 2024 para o segundo cuadrimestre.

1ª Avaliación

- 23 de novembro 2023 para o primeiro cuadrimestre.
- 11 de abril 2024 para o segundo cuadrimestre.

Avaliación final

- 8 de febreiro de 2024 para o primeiro cuadrimestre.
- 11 de xuño de 2024 para o segundo cuadrimestre.

Avaliación extraordinaria

- 9 de maio de 2024 para o primeiro cuadrimestre.
- 24 de xuño de 2024 para o segundo cuadrimestre.

Tamén se informou ao alumnado e ás familias dos criterios de avaliación das materias pendentes de cursos anteriores, e estableceuse un calendario para a superación das mesmas.

4. RECURSOS HUMANOS

O cadro de persoal que finalizou o curso estaba composto por **43 profesores/as e mestres/as**. De todo o profesorado de secundaria, 28 persoas tiñan destino definitivo, unha persoa estivo en comisión de servizos, 2 foron permutas, unha persoa estaba en expectativa de destino e 8 eran interinos/substitutos, dos cales 7 estiveron a media xornada. Ademais, traballaron no centro 1 profesora de Relixión e dúas mestres de Pedagogía Terapéutica. Este curso mantívose a redución do número de profesorado con respecto ao curso 2019/2020, antes da pandemia provocada pola COVID-19, o que provocou no seu momento a eliminación dos módulos I e II da ESA.

En canto ao número de profesores/as debemos dicir que foi suficiente para cubrir o horario de ensinanzas do alumnado, *e durante este curso cumpriuse o obxectivo de que en cada período lectivo do horario de E.S.O. e Bacharelato existiran polo menos dous/dúas profesores/as de garda. Ademais, debido á necesidade de controlar ao alumnado, houbo ata 4 profesores/as de garda a primeira hora de todos os días, e tamén os luns pola tarde, e no tempo de lecer, o centro tivo 6 profesores/as de garda. Nesta situación, o protocolo da aula de convivencia, onde participa o profesorado de garda, funcionou de maneira correcta.*

O centro contou para a limpeza con dúas persoas a tempo total e outra a media xornada.

Na conserxería o servizo estivo desempeñado por dúas persoas, e na secretaría do centro existiu unha persoa traballando de auxiliar administrativa. A Consellería rexeitou no seu momento a petición para incorporar unha persoa substituta no outro posto de auxiliar administrativa que tivo unha xubilación anticipada, cando habitualmente nunca houbo ningún tipo de problema en anos anteriores, alegando que para o número de alumnado do centro é suficiente só unha persoa auxiliar administrativa.

5. RECURSOS ECONÓMICOS

En canto aos ***recursos económicos***, indicar que foron suficientes para cubrir as necesidades durante o curso académico. *A continuación recóllense os gráficos que mostran a evolución dos recursos, orzamentos, gastos e remanentes dos últimos doce anos:*

CONTABILIDADE XERAL

Concepto	2012	2013	2014	2015	2016	2017	2018	2019	2020	2021	2022	2023
Total recursos	97.737,18 €	115.507,56 €	107.540,72 €	100.804,95 €	100.863,23 €	149.109,53 €	163.088,04 €	118.400,44 €	145.809,12 €	156.771,67 €	127.938,42 €	146.160,63 €
Orzamento	61.674,91 €	79.574,75 €	89.095,00 €	75.550,00 €	84.175,00 €	85.991,32 €	98.524,06 €	120.016,25 €	98.896,27 €	111.204,16 €	114.638,83 €	100.055,49 €
Total gastos	75.506,61 €	79.666,80 €	80.073,07 €	84.894,21 €	83.912,22 €	116.865,17 €	142.467,30 €	97.360,20 €	100.076,06 €	94.533,10 €	88.889,84 €	112.468,57 €
Remanente	22.230,57 €	35.840,76 €	27.467,65 €	15.910,74 €	16.951,01 €	32.244,36 €	20.620,74 €	21.040,24 €	45.733,06 €	62.238,57 €	39.048,58 €	33.692,06 €

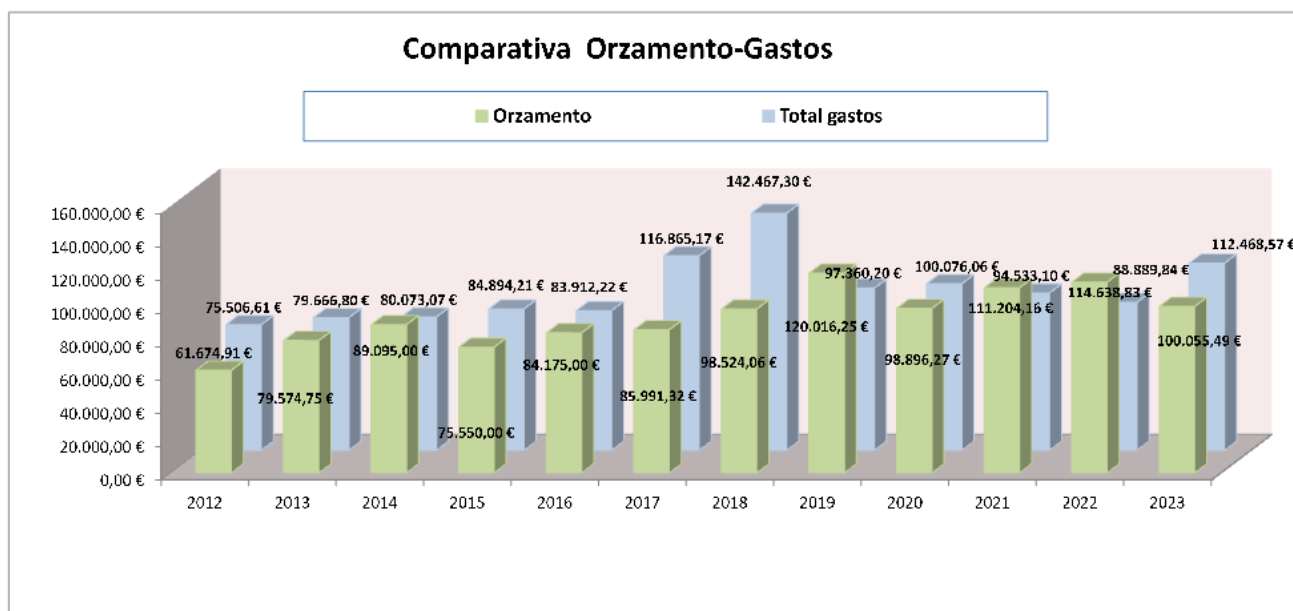
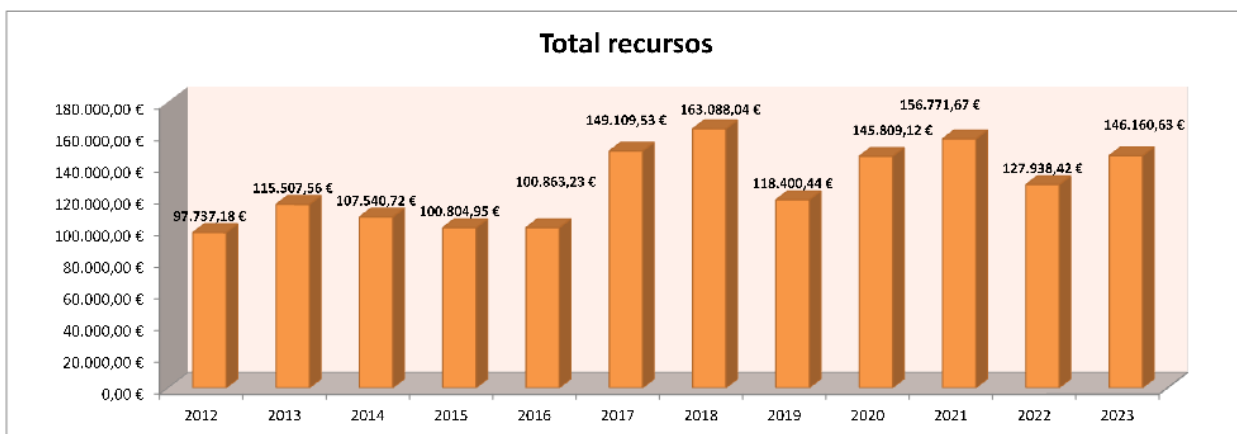

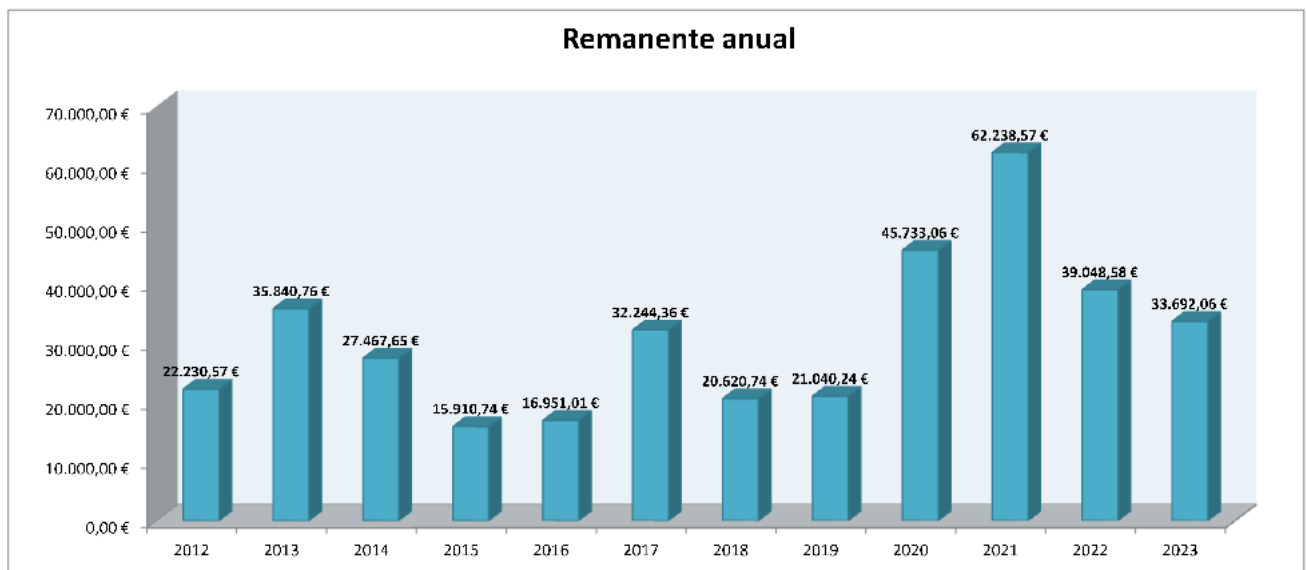

Existe unha memoria económica anual na secretaría do centro onde se recollen todos os gastos do centro, e que está a disposición de calquera membro da comunidade educativa, tal e como se informou no Consello Escolar que avaliou positivamente e aprobou os gastos e o orzamento do centro en xaneiro de 2024.

Esta memoria económica xa foi enviada á inspección educativa.

6. RECURSOS MATERIAIS

Durante o curso funcionou unha **aula multimedia e outra de informática** con 16 ordenadores cada una, e un laboratorio de idiomas equipado con capacidade para 30 alumnos/as. Tamén existiron varios portátiles e proxectores distribuídos por todo o centro. A biblioteca escolar contou con 10 ordenadores. Nas aulas de E.S.O. levouse a cabo o proxecto E-DIXGAL, que supón a implantación definitiva do libro dixital en moitas das materias desta ensinanza. Desde o curso 2013/2014 todas as aulas do centro dispoñen de encerado dixital interactivo (EDI).

Durante todo o curso estivo operativa a **aula de convivencia**.

A distribución das aulas nos distintos edificios foi a seguinte:

Planta baixa - Edificio principal



Planta primeira - Edificio principal

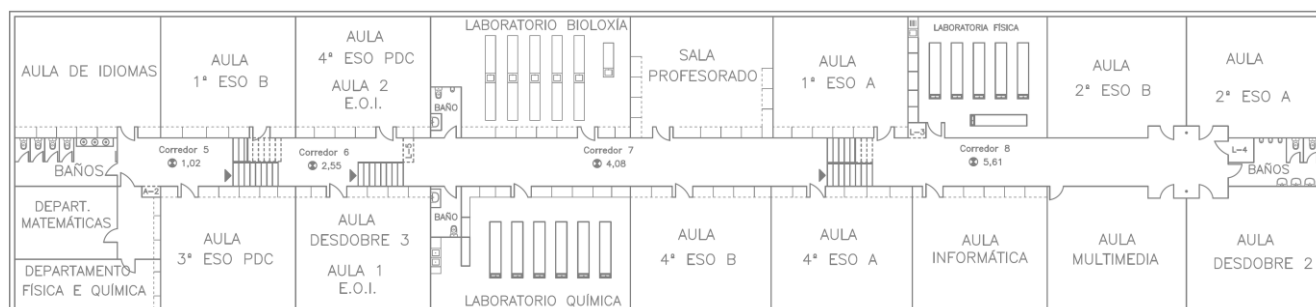

Planta baixa - Edificio anexo



Planta primeira - Edificio anexo

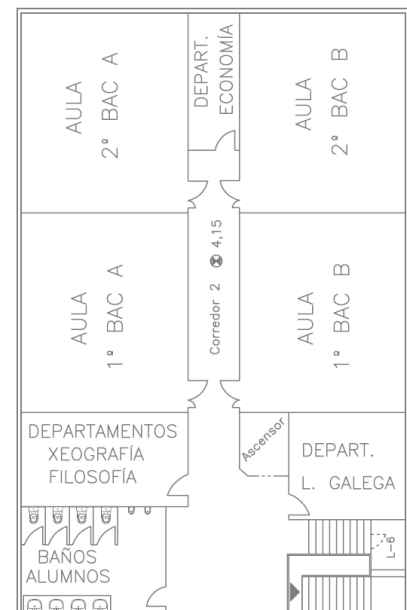

Pavillón

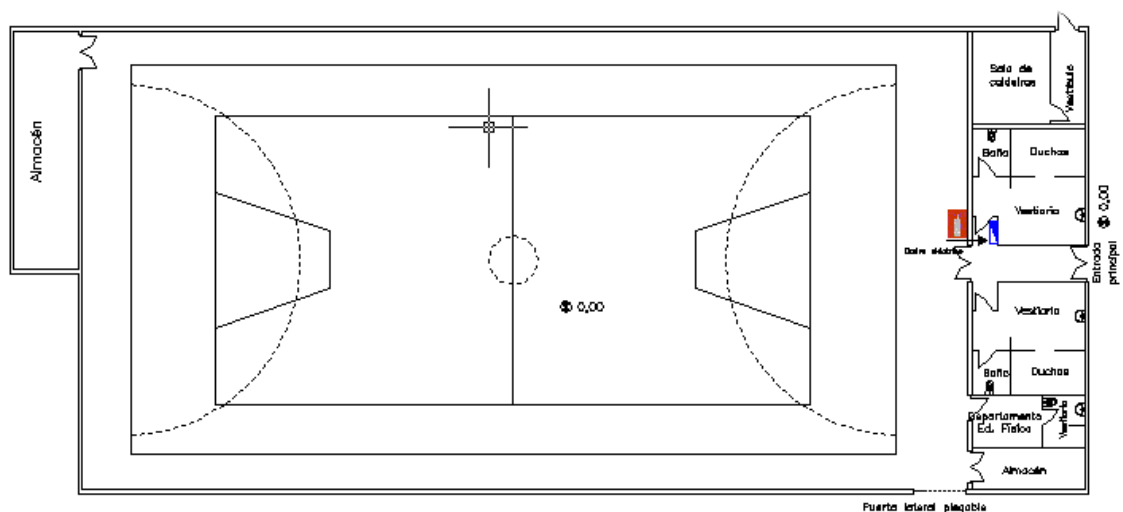

Desde a dirección do centro continuouse na procura de inversións da Xefatura Territorial de Educación para a mellora dos edificios, **centrándose na construción do salón de actos para o centro, que empezará durante o verán do 2024.**

Todos os espazos comúns, como a biblioteca, a aula multimedia ou o salón de actos, xunto cos seus recursos técnicos (ordenadores, proxectores, etc.), estiveron á disposición de toda a comunidade educativa, e para a súa utilización había que cubrir unha táboa de reserva trimestral.

Os medios técnicos situados nas aulas ordinarias podían ser utilizados polo profesorado cando impartía clases nelas. En cada aula había un armario onde se gardaban os equipos informáticos, o mando do proxector e calquera outro material que se consideraba oportuno. Eses armarios tiñan unha mesma chave, da cal podía ter copia todo o profesorado.

Aquelas aulas específicas de cada materia (Música, Idiomas, Debuxo, Informática, etc.), salvo excepcións, foron de uso exclusivo do departamento correspondente.

Calquera problema que existía no manexo dos recursos T.I.C. ou nos espazos onde se encontraban estes recursos, tiña que ser comunicado ao responsable das T.I.C. do centro, ou ao coordinador do proxecto E-DIXGAL, segundo correspondese.

7. ALUMNADO DO CENTRO

No curso 2023/2024 o alumnado que rematou o curso foi o seguinte:

Educación Secundaria Obrigatoria (E.S.O.)		
ENSINANZA	Nº DE GRUPOS	Nº DE ALUMNOS/AS
1º E.S.O.	2	48
2º E.S.O.	2	46
3º E.S.O.	2	50
4º E.S.O.	2	57

Bacharelato			
ENSINANZA	Nº DE GRUPOS		Nº DE ALUMNOS/AS
1º Bacharelato	2	Científico-Tecnolóxico	15
		Humanidades e Ciencias Sociais	22
2º Bacharelato	2	Científico-Tecnolóxico	18
		Humanidades e Ciencias Sociais	17

Este curso, en 1º e 2º de Educación Secundaria Obrigatoria aplicáronse medidas de reforzo ao alumnado que presentaba grandes dificultades de aprendizaxe. Tamén nestes dous cursos aplicouse a exención de Francés ao alumnado con dificultades na área de lingua. Existiu un Programa de Diversificación Curricular en 3º de ESO con 10 alumnos/as, y en 4º de ESO con 5 alumnos/as.

En canto á *Educación Secundaria para Adultos (E.S.A.)*, este ano creouse un grupo só para os dous últimos módulos, coas seguintes características:

E.S.A.	Número de alumnos/as	Temporalización
Modulos I (nivel I)	0	---
Modulos II (nivel I)	0	---
Modulos III (nivel II)	12	Primeiro cuadrimestre
Modulos IV (nivel II)	19	Segundo cuadrimestre

Tamén existiu un grupo de *Ensinanzas Básicas Iniciais* para adultos con 11 alumnos/as.

En canto ás ensinanzas non regradas, ofertouse *Galego/Castelán para Inmigrantes*, asistindo un total de 19 persoas.

Referente á ensinanza de idiomas, o centro pertence á rede de centros autorizados no *Programa Cuale*, rematando o curso coa seguinte matrícula:

Modalidade Cuale	Número de alumnos/as
Cuale A1-Inglés	30
Cuale A2-Inglés	20
Cuale B1-Inglés	16
Cuale B2-Inglés	27

A asistencia ás modalidades B1 e B2 normalmente foi moi baixa.

Por último, este curso continuou a implantación da sección da Escola Oficial de Idiomas de Monforte, con matrícula nos seguintes niveis:

Grupo y nivel	Alumnado
Nivel A1	4
Nivel A1- A2	11
Nivel B1	10
Nivel B2.1	5
Nivel B2.2.	12
Nivel C1.1	6
Nivel C1.2	3
Monográficos – Grupo 1 e 2	2
Total alumnado	53

8. HORARIO XERAL DO INSTITUTO

Durante o curso 2023/2024, na educación secundaria obrigatoria e no bacharelato, as actividades lectivas realizáronse entre os *días 11 de setembro de 2023 ao 21 de xuño de 2024*, ambos os dous inclusive. Non obstante, para o segundo curso de bacharelato as actividades lectivas ordinarias remataron de acordo coas datas previstas para as probas de aptitude para o acceso á universidade.

O centro, a proposta do Claustro de profesores/as, elixiu como días non lectivos o *13 de outubro de 2023* e o *20 de maio de 2024*.

As clases desenvolvéronse segundo o esquema de xornada continuada de 8:45 horas a 14:15 horas todos os días, cun total de seis períodos lectivos de 50 minutos entre os que se intercalaba un período de lecer de 30 minutos. Nas tardes do luns, de 16:15 horas ás 17:55 horas, houbo dúas sesións lectivas para E.S.O. e Bacharelato. Todas estas ensinanzas contaron con 32 períodos lectivos.

O alumnado de E.S.A. tivo as súas clases en xornada de tarde, desde as 18:00 ata as 22:00 horas, de luns a xoves, cun período de lecer de 15 minutos (de 20:15 horas ás 20:30 horas). Os períodos lectivos foron de 45 minutos.

Para a ensinanza de *Galego/Castelán para Inmigrantes*, impartíronse 2 períodos lectivos durante as tardes dos martes.

Un obxectivo para o curso 2024/2025 sería ter dispoñibilidade horaria no profesorado, para poder impartir polo menos 4 períodos lectivos para esta ensinanza non regrada.

Isto sería moi importante xa que este tipo de ensinanzas abordan contidos e habilidades lingüísticas de grande interese para persoas inmigrantes, que non buscan á obtención dun título académico, xa que moitos xa o teñen, senón un coñecemento das nosas linguas. E no caso da comarca de Chantada, o número de estas persoas foi aumentando ano tras ano.

O programa CUALE impartiuse segundo o seguinte horario:

<i>Hora/Día</i>	Luns	Martes	Mércores	Xoves
16:15 h-17:00 h			<i>Inglés Cuale A1</i>	<i>Inglés Cuale A2</i>
17:00 h-17:45 h			<i>Inglés Cuale A1</i>	<i>Inglés Cuale A2</i>
18:00 h-18:45 h	<i>Inglés Cuale A1</i>		<i>Inglés Cuale B1/B2</i>	<i>Inglés Cuale B1/B2</i>
18:45 h-19:30 h	<i>Inglés Cuale A2</i>		<i>Inglés Cuale B1/B2</i>	

As aulas de Multimedia, Informática e a de Idiomas tiveron un acceso controlado para favorecer o coidado do material alí existente.

A biblioteca permaneceu aberta 13 períodos lectivos e 5 do recreo. Nos recreos facilitáronse os préstamos de libros e consultas. O coordinador da Biblioteca tamén axudou á coordinadora do Club de lectura “A *Quenda do Libro*”, na realización das súas actividades. O horario foi o seguinte:

Horas	Luns	Martes	Mércores	Xoves	Venres
8:45 h-9:35 h		Juan Manuel Vázquez Vázquez		Juan Manuel Vázquez Vázquez	
9:35 h-10:25 h			Reunión Biblioteca		
10:25 h-11:15 h	María Gago Martínez	Francisco Campos Vaz	Teresa Vázquez Vázquez	María Gago Martínez	Teresa Vázquez Vázquez
Recreo	Juan Manuel Vázquez Vázquez	Juan Manuel Vázquez Vázquez	Juan Manuel Vázquez Vázquez	Juan Manuel Vázquez Vázquez	Juan Manuel Vázquez Vázquez
11:45 h-12:35 h	Teresa Vázquez Vázquez		María Gago Martínez	Francisco Campos Vaz	
12:35 h-13:25 h	María Gago Martínez	Francisco Campos Vaz			
13:25 h-14:15 h					

Para os grupos da sección da Escola Oficial de Idiomas de Monforte, o horario de cada nivel foi de 120 minutos dous días á semana, de luns a xoves, en horario de tarde, segundo o seguinte cadro:

OFERTA GRUPOS INGLÉS SECCIÓN CHANTADA CURSO 2023-2024			
Código do grupo	Curso e nivel	Horario	Días da semana
IN-A1-1	Nivel Básico A1	16:30 – 18:30	Luns-Mércores
IN-A1-A2-1	Nivel Básico A1 e A2	16:30 – 18:30	Martes-Xoves
IN-B1-1	Nivel intermedio B1	17:30 – 19:30	Martes-Xoves
IN-B2.1-1	1º Curso Nivel Intermedio B2	17:30 – 19:30	Luns-Mércores
IN-B2.2-1	2º Curso Nivel Intermedio B2	19:30 – 21:30	Luns-Mércores
IN-C1.1-1	1º Curso Nivel Avanzado C1	19:30 – 21:30	Martes-Xoves
IN-C1.2-1	2º Curso Nivel Avanzado C1	19:30 – 21:30	Luns-Mércores

En canto aos monográficos da EOI, o horario foi o seguinte:

Idioma	Nome do curso	Nivel	Duración (horas)	Horario	Día da semana
Inglés	English for travelling and tourism	B1	30	18:30 – 19:30	Mércores
Inglés	British and American culture	C1	30	18:30 – 19:30	Martes

Fóra do horario escolar, o Pavillón foi utilizado polo Concello para as Escolas Deportivas, segundo acordo do Consello Escolar do centro. Devandito horario móstrase a continuación:

Pavillón Polideportivo do I.E.S. "Lama das Quendas"

IES Lama das Quendas							
	L	M	Me	X	V	S	D
15:30							
16:00		PATINAXE 1	Fútbol Sala Benxamín 1º ano	PATINAXE 1	DEPORTE ESCOLAR DA XUNTA DE GALICIA	DEPORTE ESCOLAR DA XUNTA DE GALICIA	DEPORTE ESCOLAR DA XUNTA DE GALICIA
16:30		PATINAXE 2	Fútbol Sala Benxamín 2º ano	PATINAXE 2			
17:30	18:15 Multideporte	Fútbol Sala Prebenxamín	Multideporte	Fútbol Sala Prebenxamín			
18:30	LIMPEZA	LIMPEZA	LIMPEZA	LIMPEZA			
19:30		Fútbol Sala Adultos	Fútbol Sala Adultos		20:30 Fútbol Sala Veteranos		
20:30							
21:30							
22:30							

A secretaría, dende o 1 de setembro ao 30 de xuño, tivo horario de atención ao público das 08:45 ás 14:15 horas.

9. SERVICIOS COMPLEMENTARIOS DE COMEDOR E TRANSPORTE

9.1. COMEDOR

Ese curso académico rematou cunha asistencia ao comedor en torno a 13 alumnos/as da E.S.O., aínda que inicialmente comezaron 18.

O alumnado foi trasladado ao I.E.S. Val do Asma de Chantada onde xantou todos os luns. Desde as 14:15 horas ata as 16:15 horas sempre estiveron acompañados por coidadores ou coidadoras contratados/as para tal fin. O seu comportamento foi correcto. O Director acompañou a este alumnado durante a comida para axudar a manter a orde.

Durante este curso, desde a dirección se comunicou á Inspección Educativa e aos servizos centrais na Consellería de Educación os problemas que existían no comedor, derivados da falta dun coidador durante todo o curso, que está recollido no prego de condicións, e tamén polo servizo deficiente das comidas durante os meses de abril e maio de 2024.

9.2. TRANSPORTE ESCOLAR

As rutas do transporte escolar correron a cargo de dúas UTE (Unións Temporais de Empresas), e realizáronse todas no servizo integrado de transporte, cuxos contratos son xestionados pola Dirección Xeral de Mobilidade da Consellería de Infraestruturas e Mobilidade.

Nelas viaxaron 82 nenos e nenas da E.S.O., aínda que en ocasións algúns destes alumnos ou alumnas eran traídos ao centro polos seus pais ou nais. Este ano tamén o alumnado de Bacharelato puido viaxar, utilizando para elo a tarxeta de transporte público “TARXETA XENTE NOVA”, que solicitaban nas oficinas de Abanca.

10. ACTIVIDADES EXTRAESCOLARES E COMPLEMENTARIAS

As actividades extraescolares e complementarias foron coordinadas pola Vicedirección do centro, cargo asumido por don **Roberto Rodríguez Pérez**

O resume das actividades que se realizaron durante o curso 2023/2024 móstrase nas seguintes táboas agrupadas por trimestres e por departamentos:

10.1. ACTIVIDADES EXTRAESCOLARES 1º TRIMESTRE

DEPARTAMENTO: INGLÉS								
Descrición breve da actividade	Lugar ou espazo	Data e horario previstos	Data e horario exactos	Duración	Horario lectivo		Cursos	Departamentos colaboradores
					Si	Non		
CHARLA: "CULTURE CLASSES"	Salón de actos	Outubro	11 de outubro de 13:25 a 14:15	50 minutos	X		1º e 2º BAC	
DIGITAL WEEK	Peares		26 de novembro ao 2 de decembro		X	X	4º ESO	
DEPARTAMENTO: MÚSICA								
Descrición breve da actividade	Lugar ou espazo	Data e horario previstos	Data e horario exactos	Duración	Horario lectivo		Cursos	Departamentos colaboradores
					Si	Non		
INFORMACIÓN OBRADOIRO DE RADIO DO ESPAZO XOVE DE CHANTADA	Aulas dos grupos		25 de novembro 16:15 a 17:55	10 minutos en cada aula	X		Toda a ESO	Biblioteca
VISITA Á EXPOSICIÓN FOTOGRÁFICA BALEIRADA DO COLECTIVO <i>O POTIÑOS</i> .	Espazo Xove de Chantada		2 de outubro 10:25 a 11:15		X		4º ESO B 4º PDC	Biblioteca Relixión
VISITA Á EXPOSICIÓN FOTOGRÁFICA <i>OFICIO DE LABREGOS</i> DE ÁNGEL UTRERA.	Espazo Xove de Chantada		18 de outubro de 10:25 a 11:15		X		4º ESO A	Biblioteca Relixión
VICEDIRECCIÓN								
Descrición breve da actividade	Lugar ou espazo	Data e horario previstos	Data e horario exactos	Duración	Horario lectivo		Cursos	Departamentos colaboradores
					Si	Non		
MAGOSTO	Pavillón e espazos exteriores do IES		10 de novembro 11:45 a 14:15		X		Todos	Educación Física
DEPARTAMENTO: ORIENTACIÓN								
Descrición breve da actividade	Lugar ou espazo	Data e horario previstos	Data e horario exactos	Duración	Horario lectivo		Cursos	Departamentos colaboradores
					Si	Non		
TALLER: "A VIOLENCIA DE XÉNERO NOS NOVOS ENTORNOS DIXITAIS"	Salón de actos	Novembro	24 de novembro 11:45 a 14:00		X		2º ESO	
PROGRAMA DE PREVENCIÓN DE CONDUTAS ADICTIVAS	Aulas dos grupos		14 e 15 de decembro		X		2º ESO	
DEPARTAMENTO: EDUCACIÓN FÍSICA								
Descrición breve da actividade	Lugar ou espazo	Data e horario previstos	Data e horario exactos	Duración	Horario lectivo		Cursos	Departamentos colaboradores
					Si	Non		
FINAL DO TORNEO DE FUTBOL SALA	Pavillón do IES	Decembro	21 de decembro 11:45 a 14:15		X		Todo o alumnado	

DEPARTAMENTO DE INGLÉS

CHARLA: "CULTURE CLASSES"

- **Carácter da actividade:** complementaria.
- **Persoas ou órgano/s responsable/s e colaborador/es:** Departamento de Inglés
- **Data, duración e lugar de celebración:** Luns, 3 de outubro. 2º ESO de 9:35 a 10:25 e 1º ESO, de 10:25 a 11:15. Salón de actos do Instituto.
- **Alumnado a quen vai dirixida:** Alumnado de 1º e 2º de ESO.

DIXITAL WEEK

- **Carácter da actividade:** extraescolar.
- **Persoas ou órgano/s responsable/s e colaborador/es:** Departamento de Inglés
- **Data, duración e lugar de celebración:** 26 de novembro ao 2 de decembro no centro. No Centro de inmersión lingüística de Peares.
- **Alumnado a quen vai dirixida:** Alumnado de 4º de ESO.

DEPARTAMENTO DE MÚSICA

INFORMACIÓN OBRADOIRO DE RADIO DO ESPAZO XOVE DE CHANTADA

- **Carácter da actividade:** complementaria.
- **Persoas ou órgano/s responsable/s e colaborador/es:** Departamento de Música.
Colabora Biblioteca
- **Data, duración e lugar de celebración:** 25 de novembro de 16:15 a 17:55, nas aulas dos grupos.
- **Alumnado a quen vai dirixida:** Toda a ESO.

VISITA Á EXPOSICIÓN FOTOGRÁFICA BALEIRADA DO COLECTIVO O POTIÑOS.

- **Carácter da actividade:** complementaria.
- **Persoas ou órgano/s responsable/s e colaborador/es:** Departamento de Música.
Colabora Biblioteca e Relixión.
- **Data, duración e lugar de celebración:** 2 de outubro de 10:25 a 11:15, no Espazo Xove de Chantada.

- **Alumnado a quen vai dirixida:** 4º ESO B e 4º PDC

VISITA Á EXPOSICIÓN FOTOGRÁFICA OFICIO DE LABREGOS DE ÁNGEL

UTRERA

- **Carácter da actividade:** complementaria.
- **Persoas ou órgano/s responsable/s e colaborador/es:** Departamento de Música. Colabora Biblioteca e Relixión.
- **Data, duración e lugar de celebración:** 18 de outubro de 10:25 a 11:15, no Espazo Xove de Chantada.
- **Alumnado a quen vai dirixida:** 4º ESO A.

VICEDIRECCIÓN

MAGOSTO

- **Carácter da actividade:** complementaria.
- **Persoas ou órgano/s responsable/s e colaborador/es:** Vicedirección. Colabora Educación Física.
- **Data, duración e lugar de celebración:** 10 de novembro de 11:45 a 14:15. Pavillón e espazos exteriores do IES.
- **Alumnado a quen vai dirixida:** Todo o do centro.

DEPARTAMENTO DE ORIENTACIÓN

TALLER: “A VIOLENCIA DE XÉNERO NOS NOVOS ENTORNOS DIXITAIS”

- **Carácter da actividade:** complementaria.
- **Persoas ou órgano/s responsable/s e colaborador/es:** Departamento de Orientación.
- **Data, duración e lugar de celebración:** 24 de novembro de 11:45 a 14:00, no salón de actos.
- **Alumnado a quen vai dirixida:** 2º ESO

PROGRAMA DE PREVENCIÓN DE CONDUTAS ADICTIVAS

- **Carácter da actividade:** complementaria.

- **Persoas ou órgano/s responsable/s e colaborador/es:** Departamento de Orientación.

- **Data, duración e lugar de celebración:**

2º ESO A: Mércores, 14 de decembro de 10:25 a 11:15 e xoves, 15 de decembro de 12:35 a 13:25. Aula de 2º ESO A.

2º ESO B: • Mércores, 14 de decembro de 11:45 a 12:35 e xoves, 15 de decembro de 11:45 a 12:35. Aula de 2º ESO B.

- **Alumnado a quen vai dirixida:** 2º ESO

DEPARTAMENTO DE EDUCACIÓN FÍSICA

FINAL DO TORNEO DE FUTBOL SALA

- **Carácter da actividade:** complementaria.

▪ **Persoas ou órgano/s responsable/s e colaborador/es:** Departamento de Educación Física.

▪ **Data, duración e lugar de celebración:** Xoves, 21 de decembro. De 11:45 a 14:00. No pavillón de deportes do Instituto.

- **Alumnado a quen vai dirixida:** Todo o alumnado.

10.2. ACTIVIDADES EXTRAESCOLARES 2º TRIMESTRE

DEPARTAMENTO: LINGUA CASTELÁ								
Descrición breve da actividade	Lugar ou espazo	Data e horario previstos	Data e horario exactos	Duración	Horario lectivo		Cursos	Departamentos colaboradores
					Si	Non		
TEATRO: "BODAS DE SANGRE"	Lugo		16 de xaneiro 8:45 a 14:15		X		4º ESO 2º BAC	
TEATRO E RUTA LITERARIA POR PONTEVEDRA	Pontevedra		28 de febreiro 8:45 a 20:00		X	X	3º ESO 1º BAC	
DEPARTAMENTO: ORIENTACIÓN								
Descrición breve da actividade	Lugar ou espazo	Data e horario previstos	Data e horario exactos	Duración	Horario lectivo		Cursos	Departamentos colaboradores
					Si	Non		
TALLER DE EDUCACIÓN AFECTIVO SEXUAL	Aulas dos grupos		19 de xaneiro 9:35-13:25 26 de xaneiro 9:35-13:25	100 minutos	X		3º ESO 4º ESO	
PLAN DIRECTOR: CHARLA SOBRE ACOSO E CIBERACOSO	Salón de actos		7 de febreiro 1º ESO: 11.45-12.35 2º ESO: 12.35-13.25	50 minutos	X		1º ESO 2º ESO	
TALLER SOBRE O ACOSO E REDES SOCIAIS	Aulas dos grupos		19 de febreiro 1º ESO A 9:35-11:35 1º ESO B 11:45-13:25 26 de febreiro 2º ESO A 9:35-11:35 2º ESO B 11:45-13:25	100 minutos	X		1º ESO 2º ESO	
PLAN DIRECTOR: EDUCACIÓN VIAL	Salón de actos		20 de febreiro 8:45 a 10:25	100 minutos	X		1º BAC	
PLAN DIRECTOR: CHARLA SOBRE ALCOHOL E DROGAS	Salón de actos		22 de febreiro 11:45 a 12:35	50 minutos	X		4º ESO	
DEPARTAMENTO: TECNOLOXÍA								
Descrición breve da actividade	Lugar ou espazo	Data e horario previstos	Data e horario exactos	Duración	Horario lectivo		Cursos	Departamentos colaboradores
					Si	Non		
CHARLA: "IA E APLICACIÓNS"	Salón de actos	xaneiro	23 de xaneiro 11:45 a 12:35	50 minutos	X		Alumnado de IA, TIC e Tecnoloxía 4º ESO 1º e 2º BAC	
CHARLA: "INTERNET DE LAS COSAS (IOT)"	Salón de actos		23 de febreiro 9:35 a 10:25	50 minutos	X		Alumnado de IA, TIC e Tecnoloxía 4º ESO 1º e 2º BAC	
VIDEOCONFERENCIA: "INTELIXENCIA ARTIFICIAL"	Salón de actos		20 de marzo 12:00 a 13:00	60 minutos			Alumnado de IA, TIC e Tecnoloxía 4º ESO 1º e 2º BAC	
DEPARTAMENTO: MÚSICA								
Descrición breve da actividade	Lugar ou espazo	Data e horario previstos	Data e horario exactos	Duración	Horario lectivo		Cursos	Departamentos colaboradores
					Si	Non		
CEOS GALEGOS	Espazo Xove de Chantada		26 de xaneiro 11:45 a 12:35	50 minutos	X		Alumnado de linguaxe e práctica musical de 1º BAC	Club de lectura Biblioteca

VICEDIRECCIÓN								
Descrición breve da actividade	Lugar ou espazo	Data e horario previstos	Data e horario exactos	Duración	Horario lectivo		Cursos	Departamentos colaboradores
					Si	Non		
COMPARSAS DE ENTROIDO	Pavillón		9 de febreiro 12:35 a 14:15	2 horas	X		Todo o alumnado	Música
TORNEO DE XADREZ 2024	Salón de actos e Biblioteca		Recreos de febreiro e marzo		X		Todo o alumnado	Biblioteca
DÍA DA ÁRBORE	Carballeira do IES	21 de marzo	21 de marzo 8:45 a 9:35	50 minutos	X		1º ESO	
DEPARTAMENTO: LATÍN E GREGO								
Descrición breve da actividade	Lugar ou espazo	Data e horario previstos	Data e horario exactos	Duración	Horario lectivo		Cursos	Departamentos colaboradores
					Si	Non		
VIAXE CULTURAL A ROMA	Roma	Febreiro	10 ao 17 de febreiro		X	X	Alumnado de Latín e Grego 4º ESO 1º BAC 2º BAC	
DEPARTAMENTO: BIOLOXÍA								
Descrición breve da actividade	Lugar ou espazo	Data e horario previstos	Data e horario exactos	Duración	Horario lectivo		Cursos	Departamentos colaboradores
					Si	Non		
CHARLA: "XENÉTICA, MUTACIÓN E DIVERSIDADE"	Salón de actos		27 de febreiro 13:15 a 14:15	60 minutos	X		Alumnado de Biología 4º ESO 1º BAC	
CHARLA: "A QUÍMICA DA NOSA VIDA"	Salón de actos		18 de marzo 13:25 a 14:15	50 minutos	X		Alumnado de Biología 4º ESO 1º BAC	
DEPARTAMENTO: FILOSOFÍA								
Descrición breve da actividade	Lugar ou espazo	Data e horario previstos	Data e horario exactos	Duración	Horario lectivo		Cursos	Departamentos colaboradores
					Si	Non		
XI OLIMPIADA FILOSÓFICA DE GALICIA	Santiago		14 de marzo 10:25 a 19:00		X	X	1º BAC	
DEPARTAMENTO: MÚSICA								
Descrición breve da actividade	Lugar ou espazo	Data e horario previstos	Data e horario exactos	Duración	Horario lectivo		Cursos	Departamentos colaboradores
					Si	Non		
CONCERTO NO CENTRO DE DÍA DE CHANTADA	Centro de día de Chantada		21 de marzo febreiro 10:25 a 13:25		X		2º ESO Alumnado de linguaxe e práctica musical de 1º BAC	Biblioteca
DEPARTAMENTO: EDUCACIÓN FÍSICA								
Descrición breve da actividade	Lugar ou espazo	Data e horario previstos	Data e horario exactos	Duración	Horario lectivo		Cursos	Departamentos colaboradores
					Si	Non		
NATACIÓN	Piscina municipal de Chantada	2º trimestre	Mércores e xoves 9:35 a 11:00		X		1º BAC	

DEPARTAMENTO DE LINGUA CASTELÁ

TEATRO: "BODAS DE SANGRE"

- **Carácter da actividade:** extraescolar.
- **Persoas ou órgano/s responsable/s e colaborador/es:** Departamento de Lingua Castelá.
- **Data, duración e lugar de celebración:** 16 de xaneiro, de 9:00 ata 14:15. Auditorio

Gustavo Freire de Lugo

- **Alumnado a quen vai dirixida:** 4º ESO e 2º BAC.

TEATRO E RUTA LITERARIA POR PONTEVEDRA

- **Carácter da actividade:** extraescolar.
- **Persoas ou órgano/s responsable/s e colaborador/es:** Departamento de Lingua Castelá.
- **Data, duración e lugar de celebración:** 28 de febreiro, de 9:00 ata 20:00. Teatro principal de Pontevedra e cidade de Pontevedra.

- **Alumnado a quen vai dirixida:** 3º ESO e 1º BAC.

DEPARTAMENTO DE ORIENTACIÓN

TALLER DE EDUCACIÓN AFECTIVO SEXUAL

- **Carácter da actividade:** complementaria.
- **Persoas ou órgano/s responsable/s e colaborador/es:** departamento de Orientación.
- **Data, duración e lugar de celebración:** Aulas dos grupos, nos horarios:
 - 19 de xaneiro, de 9:35 ata 11:15 para 3º ESO A.
 - 19 de xaneiro, de 11:45 ata 13:25 para 3º ESO B e PDC.
 - 26 de xaneiro, de 9:35 ata 11:15 para 4º ESO A.
 - 26 de xaneiro, de 9:35 ata 11:15 para 4º ESO B e PDC.
- **Alumnado a quen vai dirixida:** 3º e 4º ESO.

PLAN DIRECTOR: CHARLA SOBRE ACOSO E CIBERACOSO

- **Carácter da actividade:** complementaria.
- **Persoas ou órgano/s responsable/s e colaborador/es:** departamento de Orientación.
- **Data, duración e lugar de celebración:** Salón de actos, nos horarios:
 - 7 de febreiro, de 11:45 ata 12:35 para 1º ESO.
 - 7 de febreiro, de 12:35 ata 13:25 para 2º ESO.
- **Alumnado a quen vai dirixida:** 1º e 2º ESO.

TALLER SOBRE O ACOSO E REDES SOCIAIS

- **Carácter da actividade:** complementaria.

- **Persoas ou órganos responsable/s e colaborador/es:** departamento de Orientación.
- **Data, duración e lugar de celebración:** Aulas dos grupos, nos horarios:
19 de febreiro, de 9:35 ata 11:15 para 1º ESO A.
19 de febreiro, de 11:45 ata 13:25 para 1º ESO B.
26 de febreiro, de 9:35 ata 11:15 para 2º ESO A.
26 de febreiro, 11:45 ata 13:25 para 2º ESO B.
- **Alumnado a quen vai dirixida:** 1º e 2º ESO.

PLAN DIRECTOR: EDUCACIÓN VIAL

- **Carácter da actividade:** complementaria.
- **Persoas ou órganos responsable/s e colaborador/es:** departamento. de Orientación.
- **Data, duración e lugar de celebración:** Salón de actos. 20 de febreiro 8:45 a 10:25.
- **Alumnado a quen vai dirixida:** 1º BAC.

PLAN DIRECTOR: CHARLA SOBRE ALCOHOL E DROGAS

- **Carácter da actividade:** complementaria.
- **Persoas ou órganos responsable/s e colaborador/es:** departamento. de Orientación.
- **Data, duración e lugar de celebración:** Salón de actos. 22 de febreiro 11:45 a 12:35.
- **Alumnado a quen vai dirixida:** 4º ESO.

DEPARTAMENTO DE TECNOLOXÍA

CHARLA: “IA E APLICACIÓN S”

- **Carácter da actividade:** complementaria.
- **Persoas ou órganos responsable/s e colaborador/es:** Departamentos de Tecnoloxía.
- **Data, duración e lugar de celebración:** Salón de actos. 23 de xaneiro 11:45 a 12:35.
- **Alumnado a quen vai dirixida:** Alumnado de IA, TIC e Tecnoloxía de 4º ESO, 1º e 2º

BAC.

CHARLA: “IA E APLICACIÓN S”

- **Carácter da actividade:** complementaria.

- **Persoas ou órganos responsables e colaboradores/es:** Departamentos de Tecnoloxía.
- **Data, duración e lugar de celebración:** Salón de actos. 23 de febreiro 9:35 a 10:25.
- **Alumnado a quen vai dirixida:** Alumnado de IA, TIC e Tecnoloxía de 4º ESO, 1º e 2º BAC.

VIDEOCONFERENCIA: “INTELIXENCIA ARTIFICIAL”

- **Carácter da actividade:** complementaria.
- **Persoas ou órganos responsables e colaboradores/es:** Departamentos de Tecnoloxía.
- **Data, duración e lugar de celebración:** Salón de actos. 20 de marzo 12:00 a 13:00.
- **Alumnado a quen vai dirixida:** Alumnado de IA, TIC e Tecnoloxía de 4º ESO, 1º e 2º BAC.

DEPARTAMENTO DE MÚSICA

CEOS GALEGOS

- **Carácter da actividade:** complementaria.
- **Persoas ou órganos responsables e colaboradores/es:** Departamento de Música, colabora a Biblioteca.
 - **Data, duración e lugar de celebración:** 26 de xaneiro, de 11:45 a 12:35. Domus, Espazo Xove de Chantada.
 - **Alumnado a quen vai dirixida:** Alumnado de linguaxe e práctica musical de 1º BAC.

VICEDIRECCIÓN

COMPARSAS DE ENTROIDO

- **Carácter da actividade:** complementaria.
- **Persoas ou órganos responsables e colaboradores/es:** Vicedirección coa colaboración de todo o profesorado do centro.
 - **Data, duración e lugar de celebración:** 9 de febreiro, de 12:35 ata 14:15. No Pavillón de deportes do Instituto.
 - **Alumnado a quen vai dirixida:** Todo o alumnado.

DÍA DA ÁRBORE

- **Carácter da actividade:** complementaria.
- **Persoas ou órgano/s responsable/s e colaborador/es:** Vicedirección coa colaboración do Concello de Chantada.
- **Data, duración e lugar de celebración:** 21 de marzo, de 8:45 ata 9:35. Na carballeira do Instituto. Sesión de 50 minutos.
- **Alumnado a quen vai dirixida:** 1º de ESO.

TORNEO DE XADREZ 2024

- **Carácter da actividade:** complementaria.
- **Persoas ou órgano/s responsable/s e colaborador/es:** Vicedirección e Biblioteca.
- **Data, duración e lugar de celebración:** Recreos do meses de febreiro e marzo, no salón de actos e na biblioteca.
- **Alumnado a quen vai dirixida:** Todo o alumnado.

DEPARTAMENTO DE LATÍN E GREGO

VIAXE CULTURAL A ROMA

- **Carácter da actividade:** extraescolar.
- **Persoas ou órgano/s responsable/s e colaborador/es:** Departamento de Latín e Grego.
- **Data, duración e lugar de celebración:** do 10 ao 17 de febreiro.
- **Alumnado a quen vai dirixida:** Alumnado de Latín e Grego de 4º ESO, 1º e 2º BAC.

DEPARTAMENTO DE BIOLOXÍA

CHARLA: "XENÉTICA, MUTACIÓN E DIVERSIDADE"

- **Carácter da actividade:** complementaria.
- **Persoas ou órgano/s responsable/s e colaborador/es:** Departamento de Bioloxía.
- **Data, duración e lugar de celebración:** 27 de febreiro 13:15 a 14:15 no Salón de actos.
- **Alumnado a quen vai dirixida:** Alumnado de Bioloxía de 4º ESO e 1º BAC.

CHARLA: "A QUÍMICA DA NOSA VIDA"

- **Carácter da actividade:** complementaria.
- **Persoas ou órgano/s responsable/s e colaborador/es:** Departamento de Bioloxía.
- **Data, duración e lugar de celebración:** 18 de marzo 13:25 a 14:15 no Salón de actos.
- **Alumnado a quen vai dirixida:** Alumnado de Bioloxía de 4º ESO e 1º BAC.

DEPARTAMENTO DE FILOSOFÍA**XI OLIMPIADA FILOSÓFICA DE GALICIA**

- **Carácter da actividade:** extraescolar.
- **Persoas ou órgano/s responsable/s e colaborador/es:** Departamento de Filosofía.
- **Data, duración e lugar de celebración:** Santiago, 14 de marzo 10:25 a 19:00.
- **Alumnado a quen vai dirixida:** Alumnado de 1º BAC.

DEPARTAMENTO DE MÚSICA**CONCERTO NO CENTRO DE DÍA DE CHANTADA**

- **Carácter da actividade:** complementaria.
- **Persoas ou órgano/s responsable/s e colaborador/es:** Departamento de Música, colabora Biblioteca.
- **Data, duración e lugar de celebración:** 21 de marzo 10:25 a 13:25, no Centro de día de Chantada.
- **Alumnado a quen vai dirixida:** 2º ESO Alumnado de linguaxe e práctica musical de 1º BAC

DEPARTAMENTO DE EDUCACIÓN FÍSICA**NATACIÓN**

- **Carácter da actividade:** complementaria.
- **Persoas ou órgano/s responsable/s e colaborador/es:** Departamento de Educación Física.
- **Data, duración e lugar de celebración:** durante o segundo trimestre, no horario da

materia de Educación Física, 1º BAC A os xoves de 9:35 a 11:00 e 1º BAC B os mércores de 9:35 a 11:00.

- **Alumnado a quen vai dirixida:** alumnado 1º BAC

10.3. ACTIVIDADES EXTRAESCOLARES 3º TRIMESTRE

DEPARTAMENTO: XEOGRAFÍA E HISTORIA								
Descrición breve da actividade	Lugar ou espazo	Data e horario previstos	Data e horario exactos	Duración	Horario lectivo		Cursos	Departamentos colaboradores
					Si	Non		
MUSEO XEOLÓXICO DE QUIROGA E PAZO DE TOR	Quiroga Monforte		3 de abril 9:00 a 18:15		X	X	2º BAC	
EXCURSIÓN AO COMPLEXO ARQUEOLÓXICO DE SAN CIBRAO DE LÁS	San Amaro		10 de maio 8:45 a 14:15		X		1º ESO	
EXCURSIÓN A SANTIAGO	Santiago		23 de maio 8:45 a 19:00		X	X	4º ESO	
FRAGAS DO EUME E MUSEO NAVAL DE FERROL	Monfero Ferrol		29 de maio 7:30 a 20:30		X	X	3º ESO	
DINAMIZACIÓN DA LINGUA GALEGA								
Descrición breve da actividade	Lugar ou espazo	Data e horario previstos	Data e horario exactos	Duración	Horario lectivo		Cursos	Departamentos colaboradores
					Si	Non		
CONFERENCIA: "CIENCIA EN GALEGO"	Salón de actos		9 de abril 11:45 a 12:35	50 minutos	X		2º ESO	
CONFERENCIA: "A MULLER NAS CANTIGAS MEDIEVAIS"	Salón de actos		15 de abril de 13:25 a 14:15	50 minutos	X		1º BAC	
DEPARTAMENTO: TECNOLOXÍA								
Descrición breve da actividade	Lugar ou espazo	Data e horario previstos	Data e horario exactos	Duración	Horario lectivo		Cursos	Departamentos colaboradores
					Si	Non		
VII COMPETICIÓN DE ROBÓTICA DA ESCOLA DE ENXEÑERÍA INDUSTRIAL	Vigo	abril	19 de abril de 8:00 a 18:30		X	X	alumnado de TIC, IA Tecnoloxía 4º ESO 1º BAC	
NAVEGA CON RUMBO	Salón de actos		26 de abril 9:35 a 10:25	50 minutos	X		1º ESO	Vicedirección
DEPARTAMENTO: ECONOMÍA								
Descrición breve da actividade	Lugar ou espazo	Data e horario previstos	Data e horario exactos	Duración	Horario lectivo		Cursos	Departamentos colaboradores
					Si	Non		
CHARLA: "FOMENTANDO O EMPRENDEMENTO"	Salón de actos		10 de abril 10:25 A 11:45	50 minutos	X		Economía 4º ESO	
CHARLA: "FOMENTANDO A CREATIVIDADE"	Salón de actos		10 de maio 11:45 a 13:25	100 minutos	X		Economía 4º ESO	
VISITA AO GRUPO EMPRESARIAL RAMÓN GARCÍA	Ordes Mesía		28 de maio 8:45 a 18:00		X	X	Economía 4º ESO	
DEPARTAMENTO: LINGUA GALEGA								
Descrición breve da actividade	Lugar ou espazo	Data e horario previstos	Data e horario exactos	Duración	Horario lectivo		Cursos	Departamentos colaboradores
					Si	Non		
INTERCAMBIO CO IES AS BIZOCAS	Chantada O Grove		29 de abril 11:45 a 14:15 28 de maio 8:45 a 20:30		X	X	2º ESO 3º PDC	Dinamización da Lingua
EXCURSIÓN A PORTUGAL	Portugal		17 de xuño 8:45 a 21:00		X	X	2º ESO e Alumnado de Portugués	
DEPARTAMENTO: FILOSOFÍA								
Descrición breve da actividade	Lugar ou espazo	Data e horario previstos	Data e horario exactos	Duración	Horario lectivo		Cursos	Departamentos colaboradores
					Si	Non		
FINAL DA OLIMPIADA FILOSÓFICA	Bilbao		19 ao 21 de abril		X	X	Alumnado finalista 1º BAC	

DEPARTAMENTO: MÚSICA								
Descrición breve da actividade	Lugar ou espazo	Data e horario previstos	Data e horario exactos	Duración	Horario lectivo		Cursos	Departamentos colaboradores
					Si	Non		
OBRADOIRO DE DANZA "DANZAR O SENTIR"	Espazo Xove de Chantada		26 de abril 1º ESO de 11:45 a 12:35	50 minutos	X		Alumnado de Linguaxe musical 1º BAC	Biblioteca
LAMAÑAZO ROCK 2024	Exteriores do IES	Xuño	6 de xuño 16:00 a 21:00			X	Todo o alumnado	Debuxo
DEPARTAMENTO: INGLÉS								
Descrición breve da actividade	Lugar ou espazo	Data e horario previstos	Data e horario exactos	Duración	Horario lectivo		Cursos	Departamentos colaboradores
					Si	Non		
VIAXE CULTURAL A PARÍS	París		10 ao 13 de maio		X	X	1º BAC 2º BAC	
INMERSIÓN LINGÜÍSTICA	Reino Unido		6 ao 15 de xuño		X	X	1º ESO 3º ESO	
VICEDIRECCIÓN								
Descrición breve da actividade	Lugar ou espazo	Data e horario previstos	Data e horario exactos	Duración	Horario lectivo		Cursos	Departamentos colaboradores
					Si	Non		
EXCURSIÓN 4º ESO	Mallorca		29 de abril ao 5 de maio		X	X	4º ESO	
DEPARTAMENTO: DEBUXO								
Descrición breve da actividade	Lugar ou espazo	Data e horario previstos	Data e horario exactos	Duración	Horario lectivo		Cursos	Departamentos colaboradores
					Si	Non		
EXCURSIÓN A SANTIAGO	Santiago		18 de xuño de 8:45 a 19:00		X	X	4º ESO	
DEPARTAMENTO: EDUCACIÓN FÍSICA								
Descrición breve da actividade	Lugar ou espazo	Data e horario previstos	Data e horario exactos	Duración	Horario lectivo		Cursos	Departamentos colaboradores
					Si	Non		
SURF	Barreiros		12 de xuño 8:00 a 18:00		X	X	1º BAC	
CARREIRA SAVE THE CHILDREN 2024	Exteriores do IES		19 de xuño 1º, 2º, 3º ESO 12:35 a 13:25 4º ESO, BAC 11:45 a 12:35	50 minutos	X		Todo o alumnado	

DEPARTAMENTO DE XEOGRAFÍA E HISTORIA

MUSEO XEOLÓXICO DE QUIROGA E PAZO DE TOR

- **Carácter da actividade:** extraescolar.
- **Persoas ou órgano/s responsable/s e colaborador/es:** departamento de Xeografía e Historia.
- **Data, duración e lugar de celebración:** 3 de abril de 9:00 a 18:15, en Quiroga e Monforte de Lemos.
- **Alumnado a quen vai dirixida:** 2º BAC.

EXCURSIÓN AO COMPLEXO ARQUEOLÓXICO DE SAN CIBRAO DE LÁS

- **Carácter da actividade:** extraescolar.
- **Persoas ou órgano/s responsable/s e colaborador/es:** departamento de Xeografía e Historia.
- **Data, duración e lugar de celebración:** 10 de maio de 8:45 a 14:15, en San Amaro.
- **Alumnado a quen vai dirixida:** 1º ESO.

EXCURSIÓN A SANTIAGO

- **Carácter da actividade:** extraescolar.
- **Persoas ou órgano/s responsable/s e colaborador/es:** departamento de Xeografía e Historia.
- **Data, duración e lugar de celebración:** 23 de maio de 8:45 a 19:00, en Santiago de Compostela.
- **Alumnado a quen vai dirixida:** 4º ESO.

EXCURSIÓN FRAGAS DO EUME E MUSEO NAVAL DE FERROL

- **Carácter da actividade:** extraescolar.
- **Persoas ou órgano/s responsable/s e colaborador/es:** departamento de Xeografía e Historia.
- **Data, duración e lugar de celebración:** 29 de maio de 7:30 a 20:30, en Monfero e Ferrol..
- **Alumnado a quen vai dirixida:** 3º ESO.

DINAMIZACIÓN DA LINGUA GALEGA

CONFERENCIA: “CIENCIA EN GALEGO”

- **Carácter da actividade:** complementaria.
- **Persoas ou órgano/s responsable/s e colaborador/es:** Dinamización da Lingua Galega.
- **Data, duración e lugar de celebración:** 9 de abril de 11:45 a 12:35 no salón de actos.
- **Alumnado a quen vai dirixida:** alumnado de 2º ESO.

CONFERENCIA: “A MULLER NAS CANTIGAS MEDIEVAIS”

- **Carácter da actividade:** complementaria.

- **Persoa/s ou órgano/s responsable/s e colaborador/es:** Dinamización da Lingua Galega.
- **Data, duración e lugar de celebración:** 9 de abril de 13:25 a 14:15 no salón de actos.
- **Alumnado a quen vai dirixida:** alumnado de 1º BAC.

DEPARTAMENTO DE TECNOLOXÍA

VII COMPETICIÓN DE ROBÓTICA DA ESCOLA DE ENXEÑERÍA INDUSTRIAL

- **Carácter da actividade:** extraescolar
- **Persoa/s ou órgano/s responsable/s e colaborador/es:** Departamento de Tecnoloxía.
- **Data, duración e lugar de celebración:** 19 de abril de 8:00 a 18:30 na escola de Enxeñaría Industrial de Vigo.
- **Alumnado a quen vai dirixida:** alumnado de TIC, IA e Tecnoloxía de 4º ESO e 1º BAC.

NAVEGA CON RUMBO

- **Carácter da actividade:** complementaria
- **Persoa/s ou órgano/s responsable/s e colaborador/es:** Departamento de Tecnoloxía, colabora Vicedirección.
- **Data, duración e lugar de celebración:** 26 de maio de 9:35 a 10:25 no salón de actos.
- **Alumnado a quen vai dirixida:** 1º ESO

DEPARTAMENTO DE ECONOMÍA

CHARLA: "FOMENTANDO O EMPRENDEMENTO"

- **Carácter da actividade:** complementaria.
- **Persoa/s ou órgano/s responsable/s e colaborador/es:** departamento de Economía.
- **Data, duración e lugar de celebración:** 10 de abril de 10:25 a 11:15 no salón de actos.
- **Alumnado a quen vai dirixida:** alumnado de Economía de 4º ESO.

CHARLA: "FOMENTANDO A CREATIVIDADE"

- **Carácter da actividade:** complementaria.
- **Persoa/s ou órgano/s responsable/s e colaborador/es:** departamento de Economía.
- **Data, duración e lugar de celebración:** 10 de maio de 11:45 a 13:25 no salón de actos.

- **Alumnado a quen vai dirixida:** alumnado de Economía de 4º ESO.

CHARLA: "FOMENTANDO A CREATIVIDADE"

- **Carácter da actividade:** extraescolar.
- **Persoas ou órganos responsable/s e colaborador/es:** departamento de Economía.
- **Data, duración e lugar de celebración:** 28 de maio de 8:45 a 18:00 en Ordes, Mesía e Santiago.
- **Alumnado a quen vai dirixida:** alumnado de Economía de 4º ESO.

DEPARTAMENTO DE LINGUA GALEGA

INTERCAMBIO CO IES AS BIZOCAS

- **Carácter da actividade:** extraescolar.
- **Persoas ou órganos responsable/s e colaborador/es:** departamento de Lingua Galega, colabora Dinamización da Lingua Galega.
- **Data, duración e lugar de celebración:** 29 de abril 11:45 a 14:15, visita do alumnado do IES As Bizocas ao noso centro. 28 de maio de 8:45 a 20:30, visita do noso alumnado ao IES As Bizocas e a O Grove.
- **Alumnado a quen vai dirixida:** 2º ESO e 3º PDC.

EXCURSIÓN A PORTUGAL

- **Carácter da actividade:** extraescolar.
- **Persoas ou órganos responsable/s e colaborador/es:** departamento de Lingua Galega.
- **Data, duración e lugar de celebración:** 17 de xuño de 8:45 a 21:00, visitando Ponte de Lima, Guimarães e Braga.
- **Alumnado a quen vai dirixida:** 2º ESO e alumnado de Portugués.

DEPARTAMENTO DE FILOSOFÍA

FINAL DA OLIMPIADA FILOSÓFICA

- **Carácter da actividade:** extraescolar.
- **Persoas ou órganos responsable/s e colaborador/es:** departamento de Filosofía.

- **Data, duración e lugar de celebración:** do 19 ao 21 de abril en Bilbao.
- **Alumnado a quen vai dirixida:** alumnado finalista de 1º BAC.

DEPARTAMENTO DE MÚSICA

OBRADOIRO DE DANZA “DANZAR O SENTIR”

- **Carácter da actividade:** complementaria.
- **Persoas ou órgano/s responsable/s e colaborador/es:** departamento de Música, colabora Biblioteca.
- **Data, duración e lugar de celebración:** 26 de abril de 11:45 a 12:35 no Espazo Xove de Chantada.
- **Alumnado a quen vai dirixida:** Alumnado de Linguaxe musical de 1º BAC.

LAMAÑAZO ROCK 2024

- **Carácter da actividade:** extraescolar.
- **Persoas ou órgano/s responsable/s e colaborador/es:** departamento de Música, colabora departamento de Debuxo.
- **Data, duración e lugar de celebración:** 6 de xuño de 16:00 a 21:00 nos espazos exteriores do Instituto.
- **Alumnado a quen vai dirixida:** organiza alumnado de Música de 4º ESO, dirixida a toda a comunidade do centro.

DEPARTAMENTO DE INGLÉS

VIAXE CULTURAL A PARÍS

- **Carácter da actividade:** extraescolar
- **Persoas ou órgano/s responsable/s e colaborador/es:** departamento de Inglés.
- **Data, duración e lugar de celebración:** do 10 ao 13 de maio en París.
- **Alumnado a quen vai dirixida:** alumnado de 1º e 2º BAC.

INMERSIÓN LINGÜÍSTICA

- **Carácter da actividade:** extraescolar

- **Persoa/s ou órgano/s responsable/s e colaborador/es:** departamento de Inglés.
- **Data, duración e lugar de celebración:** do 6 ao 15 de xuño en Canterbury, Reino Unido.
- **Alumnado a quen vai dirixida:** alumnado de 1º e 3º ESO.

VICEDIRECCIÓN

EXCURSIÓN 4º ESO

- **Carácter da actividade:** extraescolar.
- **Persoa/s ou órgano/s responsable/s e colaborador/es:** Vicedirección.
- **Data, duración e lugar de celebración:** do 29 de abril ao 5 de maio en Mallorca
- **Alumnado a quen vai dirixida:** 4º ESO.

DEPARTAMENTO DE DEBUXO

EXCURSIÓN A SANTIAGO

- **Carácter da actividade:** extraescolar.
- **Persoa/s ou órgano/s responsable/s e colaborador/es:** departamento de Debuxo
- **Data, duración e lugar de celebración:** 18 de xuño de 8:45 a 19:10. Santiago de Compostela.
- **Alumnado a quen vai dirixida:** alumnado de Expresión Artística de 4º ESO.

DEPARTAMENTO DE EDUCACIÓN FÍSICA

SURF

- **Carácter da actividade:** extraescolar.
- **Persoa/s ou órgano/s responsable/s e colaborador/es:** departamento de Educación Física.
- **Data, duración e lugar de celebración:** 12 de xuño de 8:00 a 18:00. Praia de Lóngara en Barreiros.
- **Alumnado a quen vai dirixida:** alumnado de 1º BAC.

CARREIRA SAVE THE CHILDREN 2024

- **Carácter da actividade:** complementaria.
- **Persoa/s ou órgano/s responsable/s e colaborador/es:** departamento de Educación Física.
- **Data, duración e lugar de celebración:** 19 de xuño: 1º, 2º, 3º ESO de 12:35 a 13:25
4ºESO, BAC de 11:45 a 12:35
- **Alumnado a quen vai dirixida:** todo o do centro.

11. PROGRAMA DE FORMACIÓN DO PROFESORADO DO CENTRO

Este curso o centro realizou un Plan de Formación Permanente do Profesorado (PFPP) co nome “*Uso didáctico dos recursos audiovisuais dos polos creativos*”, asociado aos “Polos Creativos”, que foi coordinado por parte do responsable TIC, don **Roberto Rodríguez Pérez**. Participaron neste plan de formación 5 persoas.

Por outro lado, unha das funcións da dirección foi exercer a dirección pedagóxica, e promover a innovación educativa, e neste sentido considerouse importante a formación do profesorado para o que nun futuro será a carreira docente.

En consecuencia, fomentouse que o profesorado mellorara a súa formación non só a través do plan de formación do profesorado da Consellería de Educación, senón a través doutras plataformas como poden ser os cursos MOOC (*Massive Online Open Courses* ou *Cursos online masivos e abertos*) ou os de Aula Mentor do Ministerio de Educación.

Recomendáronse dúas plataformas para estes cursos:

- <https://es.coursera.org/>
- <https://miriadax.net/home>

En canto aos cursos de Aula Mentor aportouse toda a información ao respecto para a convocatoria deste ano académico.

12. ANEXO I: AVALIACIÓN DO PROXECTO LECTOR

12.1. COORDINACIÓN DO PROXECTO LECTOR

12.1.1. Avances ou dificultades do proxecto lector

Ao ser un proxecto con moi pouca concreción na lexislación, e moita liberdade nos centros para programalo e poñelo en práctica, fai que dalgún xeito se podan cometer erros na planificación e concreción das actividades deseñadas.

12.1.2. Grao de concreción do proxecto lector nos plans anuais de lectura

a) Dos distintos departamentos

	Valoración				
	E.S.O.				
	1º	2º	3º	4º	Global
1. Grao de consecución dos obxectivos iniciais	A	MA	A	A	A
2. Adecuación das actividades aos obxectivos propostos	A	A	A	A	A
3. Grao de cumprimento do fomento da lectura	A	MA	A	A	A
4. Grao de satisfacción na realización ou participación en actividades propostas no plan lector	M	MA	A	A	A

Se facemos unha comparativa cos datos do curso 2022/2023 vemos que en 1º aumenta de Media a Alta no *Grao de cumprimento do fomento da lectura* e baixa de Alta a Media no *Grao de satisfacción na realización ou participación en actividades propostas no plan lector*. En 2º sube de Media a Alta en todos os epígrafes, manténdose tamén en Alta a *Adecuación das actividades aos obxectivos propostos*. No resto mantéñense os mesmos parámetros, sendo a valoración global da ESO Alta.

b) Do club de lectura

O Club de Lectura "A Quenda do Libro" tivo un ano cheo de actividades e lecturas enriquecedoras. Dividido en tres subgrupos: alumnos, profesores e pais, traballamos para fomentar o hábito da lectura e crear espazos de discusión e aprendizaxe. A continuación, presentamos o balance do ano.

Club de Alumnos

Este ano, o club de alumnos contou coa participación habitual de 10 alumnas, principalmente de 3ºESO. Enfocamos as nosas lecturas no xénero de fantasía, que é o seu preferido, aínda que tamén houbo un pequeno grupo que leu poesía. Reunímonos todos os xoves no recreo para discutir as lecturas e compartir impresións. Estes son os libros lidos:

- *La historia interminable* de Michael Ende: Elixido por ser un clásico da fantasía, este libro resultou ser unha lectura difícil para a maioría das alumnas.
- *La escuela del bien y el mal* de Soman Chainani: Tivo unha excelente recepción e foi desfrutado por todas.
- En poesía limos *Saudade* de Antonio Seijas e *Miedo a los perros que me han dicho que no muerden* de Javier García Rodríguez, con boas impresións.

Club de Profesores

O club de profesores foi un éxito rotundo coa participación constante de 10 membros. As lecturas seleccionadas foron moi ben recibidas e as discusión, que realizamos de xeito trimestral, foron moi enriquecedoras. Libros lidos:

- *A vida secreta de Úrsula Bas* de Arantza Portabales.
- *Las hijas de la criada* de Sonsoles Ónega.
- *La paciente silenciosa* de Alex Michaelides.

Club de Nais e Amigas

O club de nais e amigas tivo unha participación menor, con só 5 nais inscritas e 2 asistindo regularmente ás reunións trimestrais. Todas as lecturas realizáronse en galego, con distintas impresións.

- *Os seres queridos* de Berta Dávila.
- *A vida secreta de Úrsula Bas* de Arantza Portabales.
- *A madriña* de Nones Araújo.

Actividades realizadas

Ademais das reunións dos distintos clubs, levamos a cabo diversas actividades para fomentar a lectura e a participación de todos os membros:

- **Exposición de poemas favoritos de Rosalía de Castro:** Polo 23 de febreiro, Día de Rosalía, celebramos unha exposición cos nosos poemas favoritos da autora.
- **Lectura colectiva de *Crónica de una muerte anunciada*:** No aniversario do nacemento de Gabriel García Márquez.
- **"Amigo invisible" de libros:** Realizado en versión dixital para evitar gastos por parte dos alumnos polo Día do Libro.
- **Lectura colectiva dos poemas de Luísa Villalta:** Para celebrar o Día das Letras Galegas.
- **Enquisa de gustos literarios:** Para coñecer as preferencias dos nosos compañeiros do centro.
- **Exposición de recomendacións literarias:** Na biblioteca e baseada nos resultados da enquisa.
- **Investigación sobre científicas galegas:** Alumnos de 1ºESO buscaron información entre os libros da Biblioteca como *Estrelas galegas da ciencia* de Andrea Bures e realizaron traballos sobre as científicas galegas máis importantes para celebrar o Día da Muller e da Nena na Ciencia.

Xunto con todas estas actividades realizadas, tamén quedaron algunhas programadas que finalmente non se puideron levar a cabo:

- **Sesión de cine baseado en libros:** Non puido realizarse debido á falta de dispoñibilidade dos alumnos para asistir polas tardes ao centro.

- **Charla con algunha autora:** Para profesores e pais, aínda pendente de concretar.

De todo isto, fomos deixando constancia nunha conta de “bookgram” (@aquendadolibroclub).

Conclusión

O balance global do ano reflicte tanto éxitos como certas áreas de mellora. Por unha banda, o club de profesores foi todo un éxito, probablemente debido á boa promoción entre os compañeiros ao inicio do curso. As lecturas seleccionadas foron ben recibidas e as discusións resultaron de grande interese para todos. Pola contra, o club de alumnos enfrontou dificultades para lograr unha lectura conxunta debido aos gustos variados das participantes. A pesar diso, a lectura de *La escuela del bien y el mal* calou moi ben entre todas elas. Así mesmo, no club de nais e amigas, só dous dos cinco inscritos asistiron regularmente ás reunións e participaron activamente na comunicación habitual.

Isto sinala a necesidade de atopar formas máis efectivas para involucrar tanto aos rapaces como as súas familias. Para o próximo ano, propoñemos os seguintes obxectivos e actividades para mellorar a participación e o interese no club de lectura:

- **Club de Alumnos:**
 - o Realizar actividades que chamen máis a atención, como excursións temáticas e retomar xogos de rol relacionados coas lecturas.
 - o Seleccionar libros máis accesibles e realizar votacións para elixir as lecturas, asegurando que se adapten aos gustos diversos das alumnas.
 - o Propoñer actividades literarias conxuntas con outros centros.
- **Club de Profesores:**
 - o Manter o formato actual de reunións trimestrais e seguir promovendo o club entre os novos profesores.
 - o Considerar a inclusión de autores invitados para charlas e debates.
- **Club de Nais e Amigas:**
 - o Implementar estratexias para aumentar a participación, como encontros en horarios máis convenientes e actividades familiares relacionadas coa lectura.
 - o Promover a lectura conxunta de libros xuvenís para que os pais poidan compartir a experiencia cos seus fillos.

En resumo, este ano foi un período de aprendizaxe moi significativo, especialmente para min, a coordinadora, xa que é o primeiro ano que me encamiño nesta andaina. Aínda que enfrontamos algúns desafíos, identifico as áreas clave para mellorar e moitas ideas novas para implementar nos próximos cursos. Dende o centro, estamos comprometidos a facer que o club de lectura "A Quenda do Libro" sexa máis atractivo e accesible para todos os membros da nosa comunidade escolar, asegurando que máis persoas poidan desfrutar do pracer da lectura e das actividades literarias.

c) Da biblioteca

Podemos considerar que se cumpriron a maioría dos obxectivos propostos para este curso. Aqueles que aínda están en proceso teñen que ver, por un lado, co proceso de migración do programa de xestión Meiga ao actual Koha iniciado o pasado curso, e que nos levou a facer trocas nos andeis da sala de préstamos para optimizar espazos e recursos. Continuamos tamén coa reorganización total do arquivo histórico que fora reformado durante o verán 2018.

Por outro lado seguimos traballando para que a biblioteca sexa un espazo máis empregado e aproveitado, xa non só de aula dalgunhas materias, senón tamén como lugar de reunión e traballo de diferentes grupos en calquera área educativa, pensándoa como un fervedoiro de inqedanzas que nos motive, xunto co resto da comunidade educativa, á realización de actividades e proxectos que contribúan á compensación das desigualdades sociais e á calidade do ensino que se imparte no centro. Seguimos a desenvolver actividades e materiais que sirvan como ferramentas e boas prácticas que axuden a loitar contra a desinformación, e coa axuda de membros do claustro e especialmente o Departamento de Orientación, seguimos traballando e tentando avanzar cara unha biblioteca verdadeiramente inclusiva.

Este curso seguimos empregando a Biblioteca para a realización de recitais, lecturas compartidas, obradoiros de radio, encontros con autoras, reunións dos grupos do club de lectura e as súas actividades paralelas... Dende o primeiro trimestre tivemos actividades de conversa e inmersión lingüística cunha alumna e un alumno (irmáns ambos, recentemente chegados da Inglaterra) durante unha hora semanal.

12.1.3. Análise da competencia lectora do alumnado

	Número de alumnos/as							
	1º E.S.O.		2º E.S.O.		3º E.S.O.		4º E.S.O.	
	A	B	A	B	A	B	A	B
Número total de alumnado en cada grupo:	24	24	23	21	25	25	29	28
1.- Lectura expresiva	81%	79%	71%	71%	69%	71%	89%	82%
2.- Comprensión lectora	78%	81%	71%	71%	81%	68%	88%	84%
3.- Expresión oral	81%	81%	74%	74%	82%	69%	88%	83%
4.- Expresión escrita	74%	73%	68%	69%	81%	66%	85%	77%
5.- Autonomía na busca de información	79%	84%	74%	74%	82%	73%	88%	82%
6.- Actitude do alumnado ante a lectura	73%	76%	67%	63%	76%	61%	76%	77%
7.- Progresión nas competencias básicas no ámbito lector	82%	82%	73%	74%	81%	73%	90%	86%

Facendo unha comparativa co curso 2022/2023, poderíamos subliñar que os datos melloran en 1º ESO e empeoran polo xeral en 3º de ESO (nalgúns epígrafes en case 20 puntos menos), manténdose máis ou menos estábeis nos outros cursos. O epígrafe máis discreto é o relacionado coa *Actitude do alumando ante a lectura*.

No apartado de observacións do documento recolléronse as seguintes anotacións:

- Economía: *O alumnado non se mostra colaborador en actividades propostas de carácter voluntario; salvo que se indique expresamente que van a influír na súa cualificación final.*
- Educación Física: *Debido al carácter eminentemente práctico de la asignatura de Educación Física, se hace complejo valorar el nivel de competencia lectora del alumnado en general. No obstante, tratamos de colaborar en este ámbito dentro de la medida de nuestras posibilidades.*
- Lingua Castelá e Literatura: *Para a realización dos cálculos en 2º de ESO B non computa unha alumna que se incorporou en maio. En 1º da ESO B, 2º B, 4ºB e 4ºC a presenza de alumnado estranxeiro supón unha competencia moi baixa no estudo do español. En 3º B tamén debemos sinalar as dificultades que presenta na expresión escrita o alumnado de incorporación tardía.*
- Lingua Galega e Literatura: *Hai un reducido número de alumnado que fai lecturas voluntarias en diferentes cursos para alén das obrigatorias da materia de LLG*
- Relixión: *O alumnado de 3º e 4º de PDC está incluído en 3ºB e 4º B.*

12.2. O PROXECTO LECTOR NA BIBLIOTECA ESCOLAR

12.2.1. Estatísticas préstamos de libros

▪ Respecto aos índices de lectura, nos movementos de fondos bibliográficos observamos que, do 1 de setembro de 2023 até o 1 de xuño de 2024, dun total de **615 empréstitos**, os títulos máis solicitados foron: *Mitos griegos*, *Ética para o meu fillo*, *Cousas*, *A vida secreta de Úrsula Bas* e *El Lector de Julio Verne*, todos eles lecturas propostas polo Departamento de Latín e Grego, o Departamento de Filosofía, o Departamento de Lingua Galega e Literatura, o Club de Lectura e o Departamento de Lingua Castelá e Literatura.

▪ Entre o alumnado, as cinco lectoras máis activas tiveron 23, 17, 14, 13 e 12 empréstitos, todas de 1º de Bacharelato. Entre o profesorado, as máis activas tiveron 27, 21, 15, 10 e 8 empréstitos. No referente ao apartado de nais, pais e amigas as estatísticas amosan a unha persoa con 2 empréstitos e outra con 1.

12.2.2. Grao de cumprimento das actividades programadas e nivel de participación nelas

A organización do espazo, a catalogación, a sinalización dos fondos, e o etiquetado foi unha actividade constante ao longo de todo o curso. A maiores realizáronse as seguintes:

▪ Mantívose na **páxina web do centro** (<http://www.edu.xunta.es/centros/ieslamaquendas>) os materiais elaborados de formación de usuarios/as e guías de lectura e o enlace directo ao novo catálogo KOHA logo da migración feita no primeiro trimestre.

<https://ieslamaquendas.edubib.xunta.gal/>

▪ Mantívose “**Biblioquendas**”, o blog da biblioteca para fomentar a lectura, o uso da biblioteca e para ser unha xanela de todas as actividades do centro. Dende a súa creación en xaneiro de 2011 conta con máis de 718000 visitas (<http://biblioquendas.blogspot.com>).

▪ Seguiuse co **préstamo de libros dixitais** e para iso fixéronse unhas normas de uso e tamén un listado de todos os libros dispoñibles para o préstamo. Todo este material foi colgado no blog da biblioteca:

<http://biblioquendas.blogspot.com.es/search/label/e-Book>

- Continuouse co blog de **catálogo de libros dixitais**.

<http://bibliodixital.blogspot.com.es>

- Elaborouse o **Plan anual de Lectura** coas achegas dos distintos Departamentos didácticos.

http://www.edu.xunta.gal/centros/ieslamaquendas/system/files/Plan%20de%20lectura%20anual%202023-2024_1.pdf

- Enquisas de avaliación do **Plan anual de lectura**.

▪ Continuamos coas tres seccións do **club de lectura**: alumnado, profesorado e persoal non docente, e nais, pais e amigas, a pesares de non ser admitidos no programa específico de Bibliotecas Escolares. A día de hoxe seguimos sen saber moi ben o que aconteceu entre decembro e xaneiro e o cambio de criterio para aceptar primeiro a nosa solicitude e despois denegala. Mais o proxecto, nas mans da profesora do departamento de Bioloxía e Xeoloxía **Tania Fernández Rodríguez**, seguiu o seu camiñar con lecturas nos diferentes grupos e actividades paralelas tirando, iso si, dos fondos PLAMBE e da asignación específica do centro para a Biblioteca.

<http://aquendadolibro.blogspot.com.es/>

- Difusión da **guía de normas e servizos da biblioteca** con información sobre a organización e busca de documentos.

▪ Fixéronse sesións de **formación de usuarias** para o alumnado de 1º e 2º de E.S.O. consistente na proxección dun vídeo sobre a nosa biblioteca, feito polo alumnado da materia de Investigación e Tratamento da Información. Esta actividade realizouse nas horas de titoría en cada aula.

https://youtu.be/Q4NN72_wZq8

- Elaboración de **10 guías de novidades** cos novos fondos que se incorporaron á biblioteca, e difundidas como habitualmente:

<http://www.edu.xunta.gal/centros/ieslamaquendas/taxonomy/term/80>

▪ **Formularios para que o alumnado faga suxestións de novas adquisicións**, tanto de material bibliográfico como en soporte dixital e nolas deixe na caixa de suxestións.

▪ Actividade de **conversa e inmersión lingüística** cunha alumna e un alumno (irmáns ambos) chegados da Inglaterra (martes a primeira hora) co coordinador da Biblioteca.

▪ No apartado de celebracións e conmemoracións ao longo do curso fixéronse as seguintes con exposición de libros axeitados á temática festexada no noso recuncho de conmemoracións, así como actividades paralelas:

- *Comezo de curso.*

- 16 de outubro: ***Día das escritoras***. Gravación de varios *podcast* conmemorativos para a nosa canle de Ivoox feitos nalgunhas aulas de Proxecto Competencial con textos de ***Emilia Pardo Bazán, Charlotte Brontë, Virginia Woolf, Mercedes Ron, Margaret Atwood, Annabella G, Joana Raspall, Ottessa Moshfegh, Antía Yáñez, Agatha Christie, Christine Nostlinger, María Cegarra e Emily Dickinson***.
https://www.ivoox.com/dia-das-escritoras-2023-i-audios-mp3_rf_117837524_1.html
https://www.ivoox.com/dia-das-escritoras-2023-ii-audios-mp3_rf_119038242_1.html
https://www.ivoox.com/dia-das-escritoras-2023-iii-audios-mp3_rf_119038287_1.html
- Do 18 ao 21 de decembro: ***Nadal e Aninovo***. Adorno da biblioteca e das súas fiestras.
- ***San Valentín 2024***, no que se celebrou o tradicional ***Concurso de cartas de amor e poesía***, organizado pola Biblioteca en colaboración co equipo de Dinamización Lingüística para festexar o día dos namorados.
- 23 de febreiro: ***Día de Rosalía***. Exposición de traballos feitos por alumnado de A Quenda do Libro e Proxecto Competencial nos corredores do centro na última quincena de febreiro..
- 23 de abril: ***Día Internacional do Libro***. En colaboración cos departamentos de Debuxo, Filosofía, Francés, Música e Relixión desenvolvemos a seguinte actividade para celebrar o Día do Libro.
 - ***Quen é quen?***. Concurso proposto ás titorías da ESO, no que cada aula durante o mes de maio tiña que acudir ao exterior da biblioteca e tentar descubrir os nomes das personaxes debuxadas e penduradas das fiestras, e investigar o libro ou libros onde aparecen e a súa autoría.
- 17 de maio: ***Día das Letras Galegas***.
 - Campaña ***Cólleme e lévame!!!***, na que unha escolma de textos de ***Luísa Villalta*** estivo dispoñíbel en varios espazos do Lama das Quendas para quen quixera collelos e levalos.
- **Outras actividades.**
 - Colaboración noutros proxectos con diferentes departamentos e entidades:
 - ***Baleirada***. Visita á exposición fotográfica do colectivo ***O Potiños*** no ***Espazo Xove de Chantada*** para alumnado de 4º ESO, en colaboración cos Dptos. De Música e Relixión, na mañá do 2 de outubro.

- **Oficio de labregos.** Visita á exposición fotográfica de *Ángel Utrera* no *Espazo Xove de Chantada* para alumnado de 4º ESO, en colaboración cos Dptos. De Música e Relixión, na mañá do 18 de outubro.
- **Ceos Galegos.** Visita á exposición de fotografía astronómica e explicación por parte do coordinador do proxecto *Dosi Veiga* para alumnado de LPM de 1º de Bacharelato, en colaboración co Dpto. de Música, na mañá do 26 de xaneiro de 2024..
- **Torneo de Xadrez,** celebrado nos tempos de lecer do mes de maio ao abeiro da lectura no club de lectura “A Quenda do Libro” de *Los reinos del ajedrez* de **Rafael Núñez** e **Aitor Vidaurreta**, en colaboración co Departamento de Tecnoloxía e Vicedirección.
- **Danzar o sentir.** Obradoiro impartido por **Paulo Blue Fernández** da *Compañía Kirenia Danza* no *Espazo Xove de Chantada* para alumnado de LPM de 1º de Bacharelato, en colaboración co Dpto. de Música, na mañá do venres 26 de abril.
- Colaboración cos *Departamentos de Música* e *Debuxo* na realización do *Lamañazo Rock*, festival organizado polo alumnado de Música de 4º ESO ao abeiro do senlleiro *Castañazo Rock* de Chantada, e celebrado na carballeira do centro na tarde do xoves 6 de xuño. Nel compartiron escenario bandas e proxectos de alumnado e profesorado do centro con bandas da bisbarra, formadas en moitos casos por antigas alumnas e alumnos do IES.

12.2.3. Disponibilidade de profesorado con dedicación dun horario suficiente

No curso 2023/2024 o horario da biblioteca do I.E.S. Lama das Quendas foi o seguinte:

HORARIO BIBLIOTECA					
HORA	LUNS	MARTES	MÉRCORES	XOVES	VENRES
8:45-9:35		Coordinador		Coordinador	
9:35-10:25			Reunión equipo biblioteca		
10:25-11:15	P.2	P.1	P.3	P.2	P.3
11:15-11:45	Coordinador	Coordinador	Coordinador	Coordinador	Coordinador
11:45-12:35	P.3		P.2	P.1	
12:35-13:25	P.2	P.1			
13:25-14:15					
16:15-17:05					
17:05-17:55					

Como se pode ver, a biblioteca estivo aberta un total de 17 períodos lectivos (que contan como 15 nos horarios –os 5 recreos computaron 3 horas-) ás usuarias e usuarios por parte do equipo, e sempre nos tempos de lecer, que é cando o alumnado pode acceder libremente á sala. Un curso máis non se puido abrir o espazo polas tardes.

Os membros do equipo de biblioteca foron:

- Coordinador: Juan Manuel Vázquez Vázquez.
- P.1: Francisco Campos Vaz.
- P.2: María Gago Martínez.
- P.3: María Teresa Vázquez Vázquez.

12.2.4. Avance na utilización das novas tecnoloxías

Neste apartado compre subliñar que durante o curso dispuxemos de 8 lectores de libros dixitais a disposición do público e séguese mantendo un blog, twitter e facebook para dar visibilidade aos fondos de que dispón a biblioteca neste formato. Tamén houbo 10 ordenadores con conexión a internet dispoñíbeis para os usuarios da biblioteca, sempre revisados e actualizados durante todo o curso.

Remitimos a avaliación do uso das novas tecnoloxías da información e comunicación que se faga na memoria do Plan TIC.

12.2.5. Mellora da capacidade dos usuarios para a localización e uso dos recursos

▪ No que afecta á formación de usuarios e educación documental proxectouse un traballo elaborado polo alumnado de **Investigación e Tratamento da Información** durante as horas de titoría do alumnado de 1º e 2º de ESO durante o primeiro trimestre.

▪ Para a difusión dos fondos entre toda a comunidade educativa, ademais do expositor das novidades, do de libros de lectura obrigada na propia sala, do blog da biblioteca e da publicación en internet do catálogo da biblioteca elaboráronse as guías de *novidades* que se expuxeron na biblioteca,

nos taboleiros de anuncios e tamén se colgaron na páxina *web* do centro na sección da biblioteca. Tamén se publicou no blog e se expuxo na propia biblioteca o catálogo de libros dixitais que se poñen á disposición dos usuarios e creouse un novo blog para dar visibilidade a este novo catálogo.

12.2.6. Valoración do uso biblioteca

Atendendo aos criterios de avaliación expostos no noso proxecto de biblioteca escolar, temos que destacar que a dispoñibilidade do profesorado de garda de biblioteca foi de 17 períodos lectivos (cinco deles correspondentes aos recreos). Este curso non puidemos continuar coa apertura nalgún horario de tarde para facilitar o acceso á biblioteca por parte sobre todo do alumnado da ESA así como do resto da comunidade educativa. A labor de préstamo fíxose en estreita colaboración co profesorado do nocturno mediante o emprego do espazo creado de *libros reservados*. Pensamos que é necesaria a creación, nos centros escolares, da figura dunha bibliotecaria con horario completo de dedicación á biblioteca e un equipo de biblioteca, formado por persoal docente, para dinamizar e organizar as actividades formativas e do proxecto lector.

Con relación aos usuarios, ao longo deste curso, tomando datos a través das enquisas realizadas durante o mes de maio podemos afirmar que, por parte do alumnado:

- Cento vinte alumnas e alumnos (de trescentos trinta e dous -36%-) contestaron a enquisa. O curso pasado foi un 37%.
- Das respostas do alumnado salientamos que o 23,1% contesta non ter ido nunca á Biblioteca do centro, mentres que un 6,8% fíxoo case todos os días.
- O 61% contesta non ter ido neste curso co seu profesorado á Biblioteca, e un 21,2% fíxoo algunha vez durante o curso.
- Un 40,2% responde que nunca consultou libros, enciclopedias e outros materiais para preparar o seu traballo de aula, fronte ao 0,9% que soe facelo a diario.
- Un 6% di non coñecer á persoa coordinadora da Biblioteca do centro.
- Das persoas que fixeron uso da Biblioteca, un 58,3% contesta que o que máis utiliza son libros de ficción (relatos, novelas, poesía e teatro), un 3,1% ensaios e manuais, un 15,6% revistas e xornais, un 18,8% banda deseñada e un 14,6% dicionarios e enciclopedias; ademais, un 4,1%

empregou CDs ou DVDs e un 30,2% outro tipo de materiais (CD-ROM multimedia, xogos de rol, xadrez...).

- Vólvenos chamar a atención que un 13,8% diga que non se pode conectar á rede dende a Biblioteca, un preocupante 58,5% non sabe como están colocados os materiais e arredor do 67% non sabe consultar o catálogo da Biblioteca do centro ou doutras da rede a través de internet.

- Sobre as actividades que o alumnado acostuma a facer cando vai á Biblioteca, as cinco principais son: estudar e facer traballos de clase (63%), levar libros en préstamo (40,7%), ler libros (35,2%), elaborar traballos empregando o ordenador (28,7%) e consultar información en internet (28,7%).

- Sobre as actividades organizadas dende a Biblioteca, un 13,8% non é coñecedor que se fixera algunha. Un 68,6% contesta que nunca participou activamente en ningunha proposta, fronte ao 9,3% que o soe facer case sempre.

- Chámanos a atención tamén que o 83,1% asegure non ter feito ningunha actividade para saber como buscar información nos recursos que ofrece a Biblioteca. Quizais o telas feito nas horas de titoría e principalmente na aula teña despistado ao alumnado.

- Un 20,5% contesta non saber buscar información nas enciclopedias, e un 1,7% en internet.

- O 42,7% non levou material en préstamo neste curso, e un 85,6% non o fixo nos períodos de vacacións.

- Con respecto ao tipo de material que se leva en préstamo, un 68,3% fíxoos de libros de lectura obrigatoria, un 18,3% de libros do seu gusto, e un 13,5% de material para realizar traballos. Máis do 67% das respostas apuntan aos departamentos de linguas como a áreas principais á hora de levar libros en préstamo.

- O 90,4% non colaborou coa Biblioteca durante este curso.

- Sobre as propostas de mellora, un 43% gustaría poder empregar o espazo da Biblioteca co seu profesorado, un 30,8% gustaría poder contar con máis libros do seu agrado, e un 22,4% cre que deberían facerse máis actividades sobre lectura. Un 20,6% considera que debería habilitarse máis espazo para a lectura e o traballo e un 17,8% preferiría poder facer máis traballos en grupo.

- Un de novo preocupante 29,6% contesta que non se poden suxerir ou pedir libros á Biblioteca que sexan do seu interese.

- Sobre hábitos lectores, un 15,3% contesta que lle gusta ler moitísimo, fronte a un 19,5% que contesta que non lle gusta ler nada. O 8,8% do alumnado contesta que o libro que está a ler no momento de facer a enquisa procede da Biblioteca escolar do centro, fronte a un 58,4% que está a ler

un libro da súa propiedade (un 34,7% responde que ten máis de 100 libros na súa casa; un 7,6% menos de 10).

- Un 38,4% contesta que o que máis lle inflúe á hora de escoller un libro é a recomendación de unha persoa amiga, un 26,8% do profesorado, un 21,4% da publicidade e o 13,4% da familia.

- Un amplo 65,3% contesta que soe ler un ou dous libros ao mes (16,9% ningún). Un de cada tres escolle a novela como o que máis gusta de ler fronte o 20% que contesta contos e relatos, 10,4% banda deseñada, e un 6,1% libros de coñecemento.

- O 25,4% acostuma a falar dos libros que le co seu profesorado ou coas compañeiras.

- E con respecto á lingua na que se acostuma ler, un 72,9% contesta o castelán (subindo), un 16,1% o galego (baixando) e o restante en outras linguas ou combinacións delas. E aínda haberá quen diga que o galego lle está a quitar terreo ao castelán no ámbito educativo...

Por parte do profesorado:

- Dezaoitto (de corenta e tres -42%-) contestaron a enquisa. Sube a participación (29% o curso pasado) mais aínda nin sequera se chega á metade do equipo docente.

- Das respostas do profesorado salientamos que o 11,1% contesta non ir nunca á Biblioteca do centro e un 22,2% vai algunha vez durante o curso.

- Un 29,4% responde que nunca consultou libros, enciclopedias e outros materiais da Biblioteca para preparar as súas aulas.

- Das persoas que fixeron uso da Biblioteca, un 87,5% contesta que o que máis utiliza son libros de ficción (relatos, novelas, poesía e teatro), un 31,3% ensaios e manuais, un 18,8% revistas e xornais, un 31,3% banda deseñada e un 6,3% dicionarios e enciclopedias; ademais, un 37,5% empregou DVDs e un 6,3% outro tipo de materiais (xogos de rol, xadrez...).

- O 70,6% non foi nunca durante este curso á Biblioteca co seu alumnado, e un 5,9% empregouna como aula todas as semanas.

- Un 16,7% non sabe como están colocados os materiais, o 16,7% non sabe consultar o catálogo da Biblioteca do centro e o 16,7% ao doutras da rede a través de internet.

- Das actividades feitas pola Biblioteca o 27,8% contesta que non participou nunca nelas, e un 22,2% fíxoo case sempre.

- Con respecto ao tipo de material que se leva en préstamo, o 55,6% contesta que leva libros do seu gusto, mentres que a outra parte leva libros para preparar as súas materias (ben libros de lectura obrigatoria, ben libros para realizar material educativo).

- Sobre as propostas de mellora, un 50% cre que debería estar aberta máis horas; un 37,5% considera que debería haber máis espazo para ler e traballar; un 31,3% considera que se debería empregar máis como aula co alumnado; un 25% cre que debería haber máis actividades como encontros con autoras ou presentación; e tamén un 18,8% estima que estaría ben poder facer traballos e proxectos entre varios grupos.

- Sobre hábitos lectores, un 27,8% contesta que lle gusta ler moitísimo, fronte a 16,7% que contesta algo (unha persoa contestou *nada*).

- Un 22,2% contesta que o libro que está a ler no momento de facer a enquisa procede da Biblioteca escolar do centro, fronte a un 61,1% que está a ler un libro da súa propiedade (un 77,8% responde que ten máis de 100 libros na súa casa).

- Un 61,1% contesta que o que máis lle inflúe á hora de escoller un libro é a recomendación de unha persoa amiga.

- O 44,4% das docentes escolle a novela como o que máis gusta de ler fronte o 16,7% que contesta libros de coñecemento ou o 11,1% de poesía.

- Un 61,1% acostuma a falar dos libros que le co resto do profesorado ou co alumnado.

- E con respecto á lingua na que se acostuma ler, un 55,6% contesta o castelán e un 22,2% o galego.

Por parte da comunidade educativa ninguén contestou a enquisa. Haberá que, no comezo do vindeiro curso, facer unha fonda reflexión xa non só desta non participación con respecto á comunidade educativa (algo que xa se viña fraguando nos últimos anos), senón tamén a considerábel baixada na do alumnado e na do profesorado, e tentar esclarecer as causas que as motivaron (acumulación e/ou exceso de traballo no mesmo período, fallas nas canles de comunicación...).

Con respecto á nosa labor como equipo de dinamización da biblioteca:

- Valoramos moi positivamente a reunión semanal do equipo, que consideramos IMPRESCINDÍBEL para seguir avanzando nos traballos do proxecto e coordinar os mesmos. Sen esa reunión tería sido imposible acadar moitos dos obxectivos. Grazas a ela conseguimos coordinar os traballos de fomento da lectura e formación de usuarios/as e reorganizar a biblioteca realizando o expurgo e a catalogación dos numerosos fondos dispoñibles.

- Este curso fixemos a migración do programa Meiga ao KOHA, polo que dende o comezo estivemos enleadas con cursos de formación, etiquetado, corrección de erros, expurgo..., labor que continuaremos no seguinte curso xa que preferimos ir lentas mais seguras.

- Respecto ao inventario dos fondos que están nos departamentos, segue habilitado un rexistro dende o XADE para facilitar a tarefa aos xefes de departamento.

- Catalogamos **153** novos documentos dende o 1 de setembro de 2023 até o 1 de xuño de 2024. Para as adquisicións, atendéronse absolutamente todas as peticións de libros dos distintos sectores implicados: alumnado, departamentos, club de lectura e aqueles seleccionados polo propio equipo da biblioteca.

- Respecto a dispoñibilidade dos documentos e o servizo de préstamo, non houbo dificultades salientables.

- Durante todo o curso foise incorporando ao sistema todo o alumnado e profesorado que ía chegando ao centro, sen dificultades salientábeis a tal efecto máis aló dalgún atraso na actualización dos listados.

- Respecto ao nivel de formación das usuarias temos que destacar a colaboración do profesorado titor nas súas horas de titoría do seu alumnado, así como o daquel (este curso pouco) que usou a biblioteca como aula traballando na localización e uso de documentos e recursos informáticos.

- Gustaríanos salientar a gran colaboración que tivemos este curso por parte dun maior número de docentes que en cursos pasados nas actividades programadas pola Biblioteca, así como nos recursos facilitados por ela.

- Este curso seguimos facendo recitais, lecturas compartidas, obradoiros de radio, encontros con autoras, reunións dos grupos do club de lectura e as súas actividades paralelas...

- Continuamos a nosa colaboración á hora de programar e argallar actividades co Espazo Xove de Chantada. Ademais continuamos co Lamañazo Rock xunto co departamento de Música e ao abeiro da organización do Castañazo Rock chantadino. Nel involucráronse o departamento de Debuxo, a cafetería do centro, a Casa de Música de Chantada e o FICH (Festival Independente de Chantada), e todo elo co gran apoio da directiva do IES.

- Abriuse unha *Sala de lectura* na aula de desdobre contigua á biblioteca, que funcionou durante os tempos de lecer.

- Dende o segundo trimestre tivemos actividades de conversa e inmersión lingüística cunha alumna e un alumno (irmáns ambos) chegadas da Inglaterra unha hora á semana na biblioteca (martes a primeira hora).

- A utilización na biblioteca das novas tecnoloxías da información foi constante ao longo do curso, o que permitiu facilitar e mellorar o proceso de ensino-aprendizaxe.

A valoración xeral do funcionamento do noso proxecto de biblioteca escolar por parte da comunidade educativa é moi positiva, e consideramos necesario continuar no PLAMBE para seguir acadando os obxectivos propostos.

13. ANEXO III: AVALIACIÓN DO PLAN DIXITAL DE CENTRO

Este curso 2023-2024 é o segundo ano de aplicación do Plan Dixital de centro (en adiante, PD), aprobado a finais do curso 2021-2022 polo Claustro e Consello Escolar. O PD ven a substituír o Plan de integración das TIC no ensino co que xa contaba o centro dende o curso 2009-2010.

Os obxectivos esenciais deste plan son afianzar o emprego das TIC nos procesos de ensinanza e aprendizaxe do centro e aumentar a competencia dixital da comunidade educativa. Con ditos obxectivos presentes, o PD establece unha serie de accións a desenvolver ao longo do curso e que se avalían no presente documento.

Para dita avaliación, entre outras fontes de información, solicitouse a opinión do profesorado do centro mediante unha enquisa. Nesta ocasión participaron 26 dos 43 profesores/as, supón un 60% de participación, mellorando o dato do curso anterior (46,3%).

1.1. INDICADORES DE AVALIACIÓN

Analízanse a continuación os seguintes indicadores de avaliación:

1.- Recursos económicos para a aplicación do plan TIC/ Plan Dixital

Considerase que os recursos económicos foron suficientes no curso 2023/2024, as necesidades puideron ser cubertas sen problemas.

Os recursos TIC do centro aumentaron neste curso, como se explicará nos puntos seguintes.

2.- Apoio do Claustro de profesores/as e do Consello Escolar.

O plan TIC e o PD contan coa aprobación do Claustro do Profesorado e do Consello Escolar.

3.- A xestión do centro está informatizada.

Mediante o programa XADE lévanse a cabo as xestións correspondentes ao alumnado: avaliacións, xestión de faltas de asistencia, expediente académico, etc.

Emprégase o correo electrónico e tamén a páxina web do centro como medios de comunicación de toda a información do centro a familias e profesorado: convocatorias de Claustros, CCP, Consello Escolar, documentación sobre a actividade do centro, información sobre as actividades complementarias/extraescolares e matrícula entre outras.

A plataforma E-Dixgal e a aula virtual do centro empréganse na docencia presencial e tamén a distancia, cando este é necesaria.

O volume de información de que se manexa dixitalmente está a aumentar continuamente: PROENS, ABALAR, Educualidade, Inventarios, etc.

4.- Os recursos T.I.C. do centro son suficientes.

Preguntouse na enquisa se o profesorado considera suficientes os recursos TIC cos que conta o centro. Os datos recollidos son similares aos de cursos anteriores e amósanse nos seguintes gráficos:

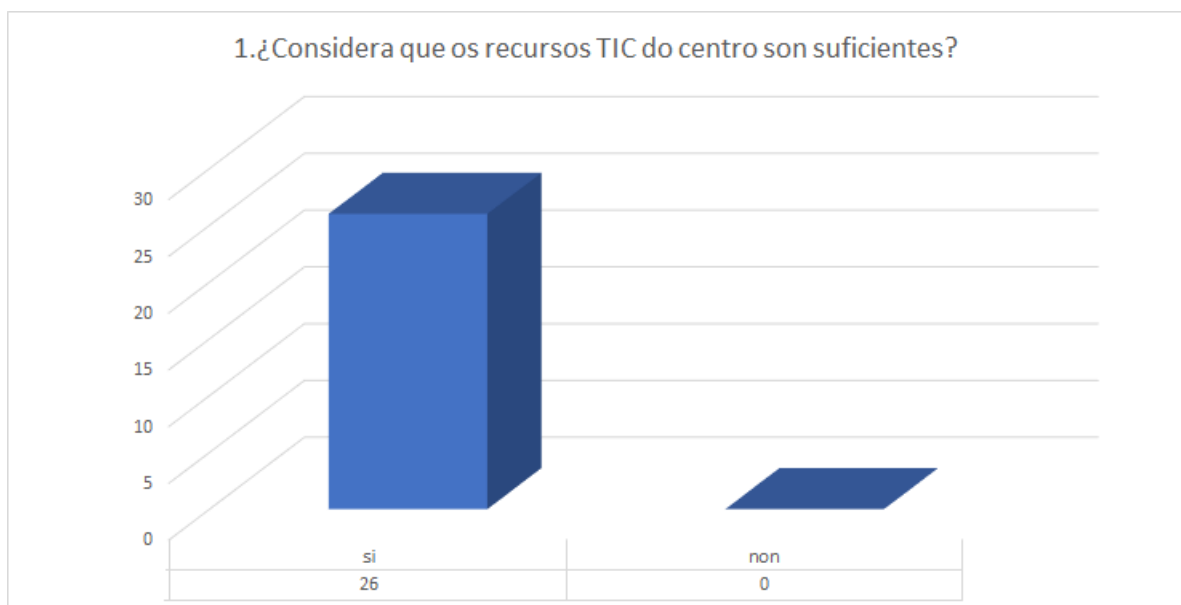

O 100% do profesorado considera que conta con recursos suficientes, datos moi similares aos do curso pasado e anteriores.

5.- O mantemento dos recursos T.I.C. foi axeitado.

Como xa pasaba no curso anterior, o 100% dos participantes considera que o estado de mantemento dos recursos TIC do centro é axeitado.

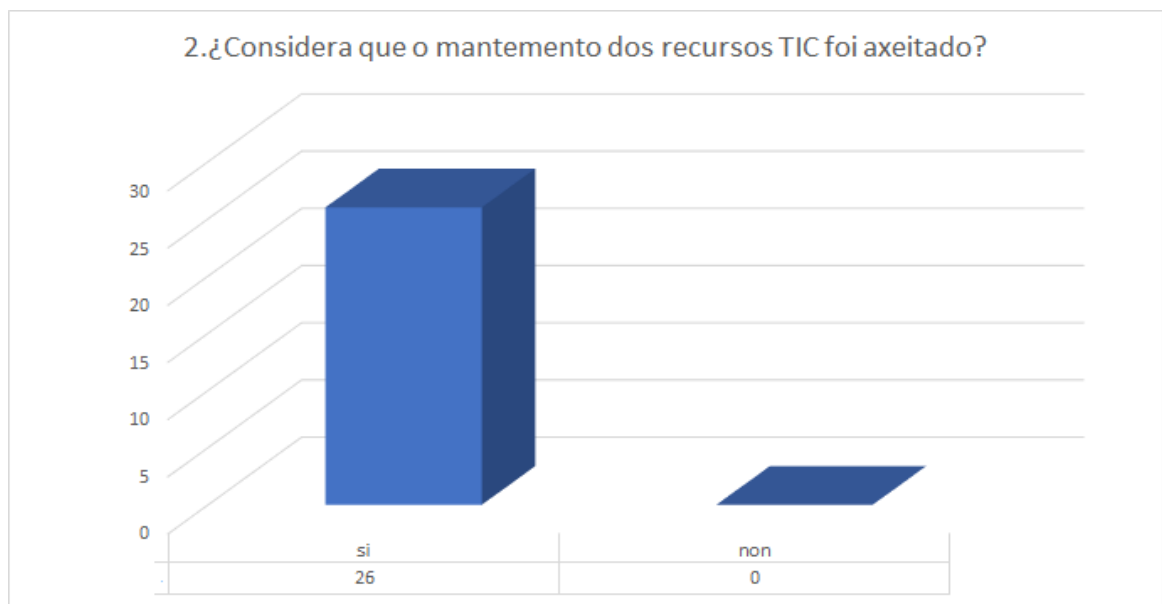

Cifras practicamente iguais ás enquisas de cursos anteriores.

6.- Incrementáronse os recursos T.I.C. durante o curso escolar.

Este curso instalouse no centro unha nova aula de informática, con 24 novos equipos de sobremesa e un novo proxector. A aula empregouse para cursos de capacitación dixital de persoas adultas e para uso xeral de alumnado do centro.

Adicionalmente o centro recibiu nova dotación TIC: pantallas dixitais interactivas para substituír os proxectores existentes nas aulas e novos equipos informáticos de sobremesa para renovar parte dos existentes.

O profesorado de materias E-Dixgal na ESO que así o desexara, podía solicitar un ordenador portátil para a docencia.

Esta prevista a chegada do material de Polos Creativos que, entre outros recursos, traerá ao centro unha impresora 3D, cortadora láser, plotter de corte e kits de robótica.

7.- A información da páxina Web do centro actualizouse periodicamente.

Este apartado forma parte dun dos obxectivos marcados dentro do Plan Dixital e será tamén explicado nun punto posterior.

Os responsables das TIC no centro encargáronse de actualizar a páxina Web con toda a información relevante para a comunidade educativa: horarios dos grupos, listado de titoras/es e horario de atención, programación das distintas materias, horarios de avaliacións, novidades da biblioteca, convocatorias, documentación, etc., como en anos anteriores.

A aula virtual do centro mantívose actualizada e dispoñible para todas as materias que necesitasen empregala.

8.- Existiron dúas persoas responsables da coordinación do plan, un coordinador TIC e un coordinador do programa E-Dixgal no centro.

9.- O profesorado incrementou o uso das T.I.C. na súa docencia con respecto o ano anterior.

Datos obtidos da enquisa ao profesorado, cuestión nº 3:

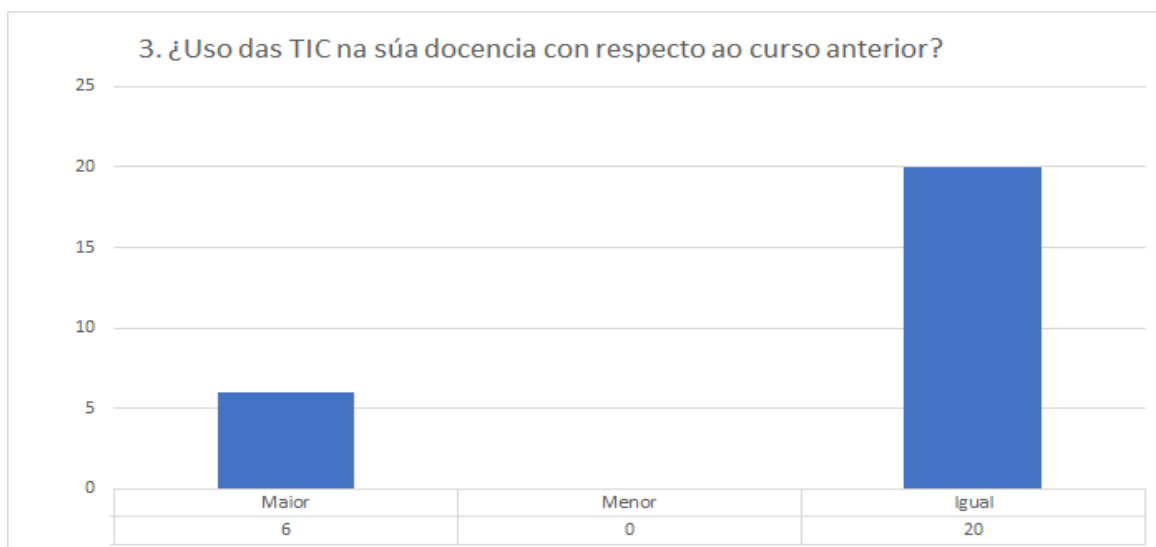

As outras cuestión da enquisa móstranse a continuación:

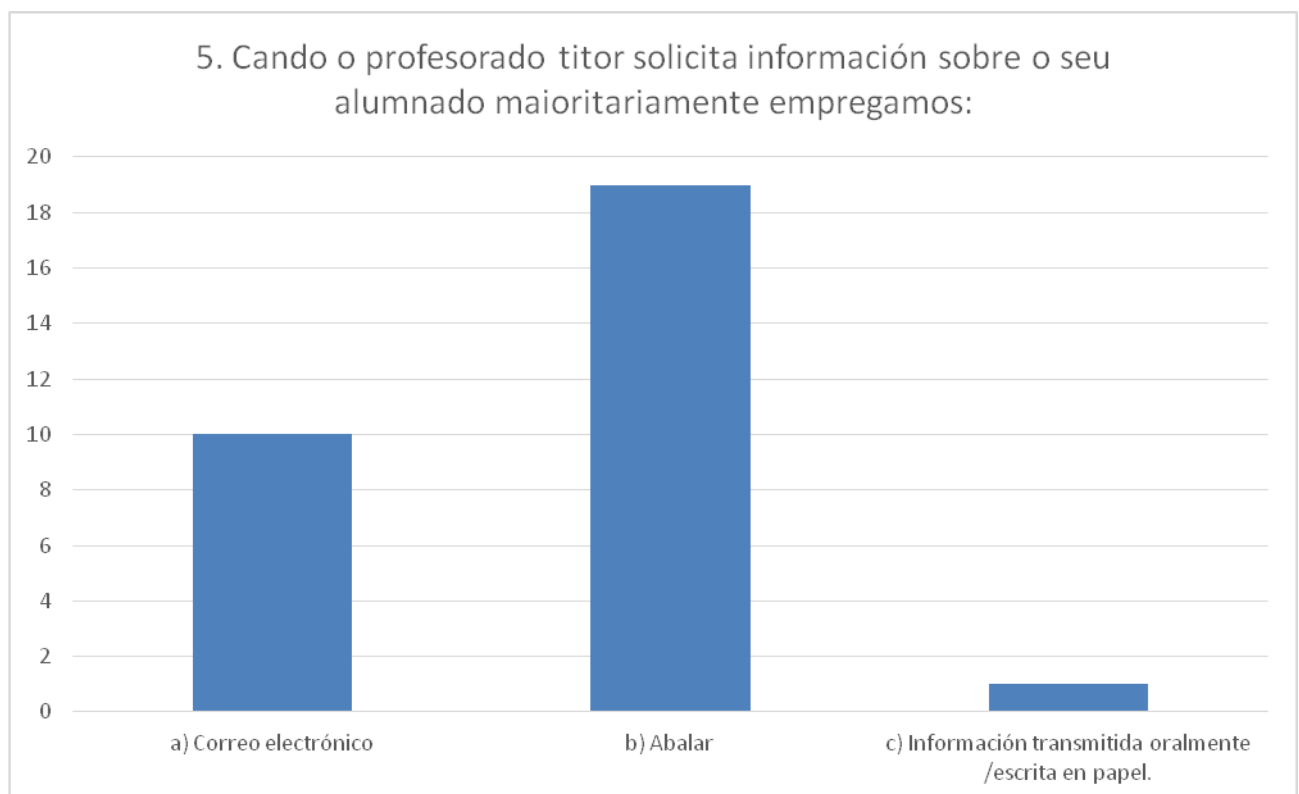
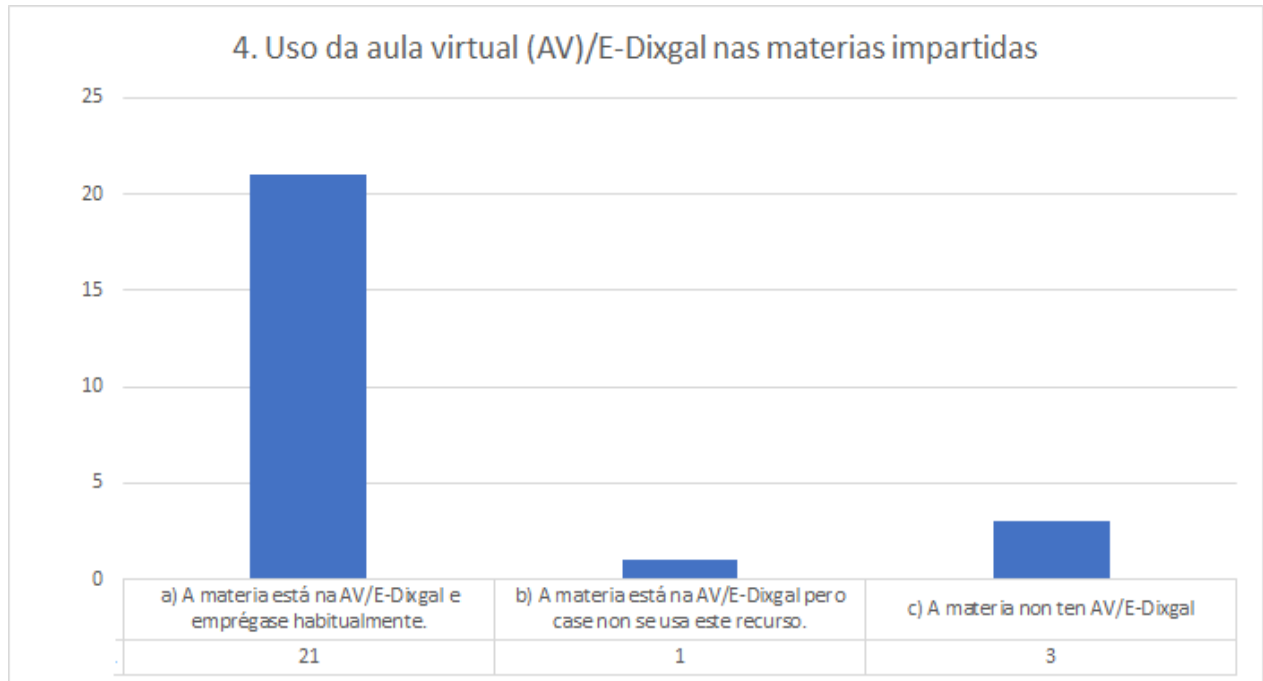

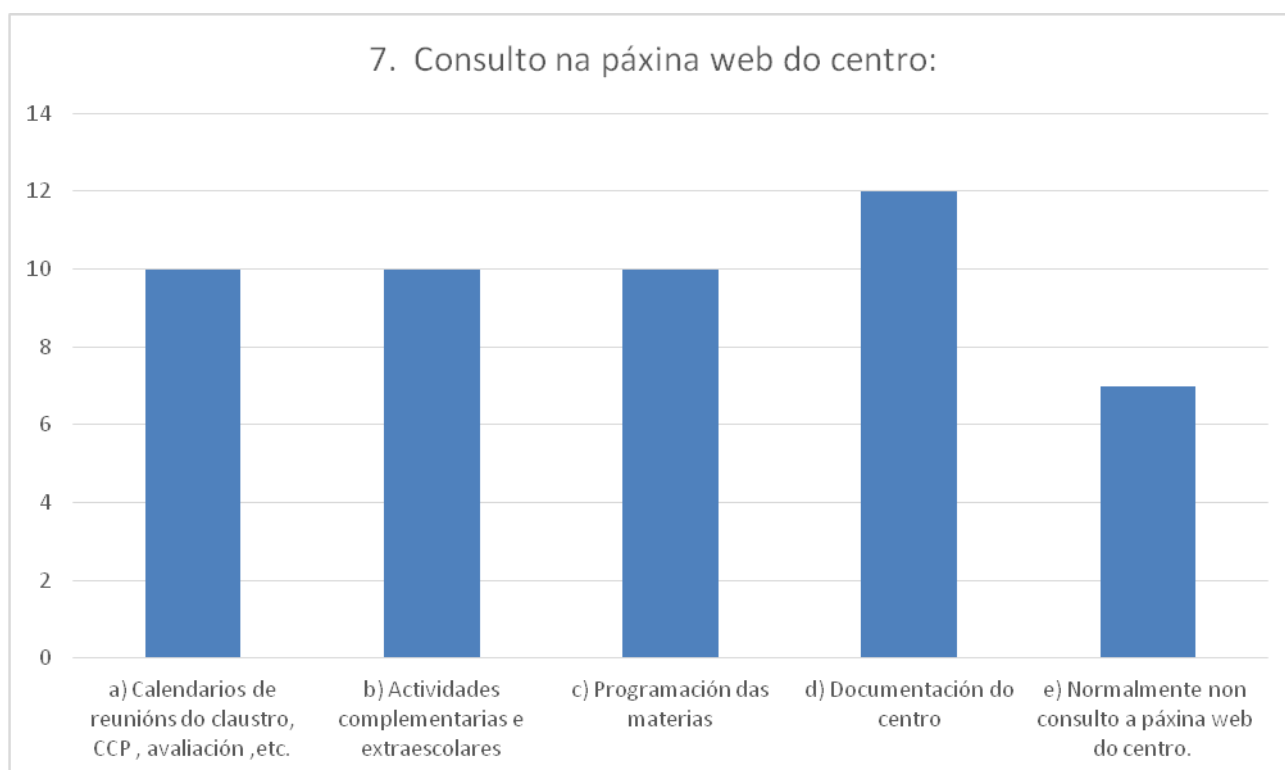
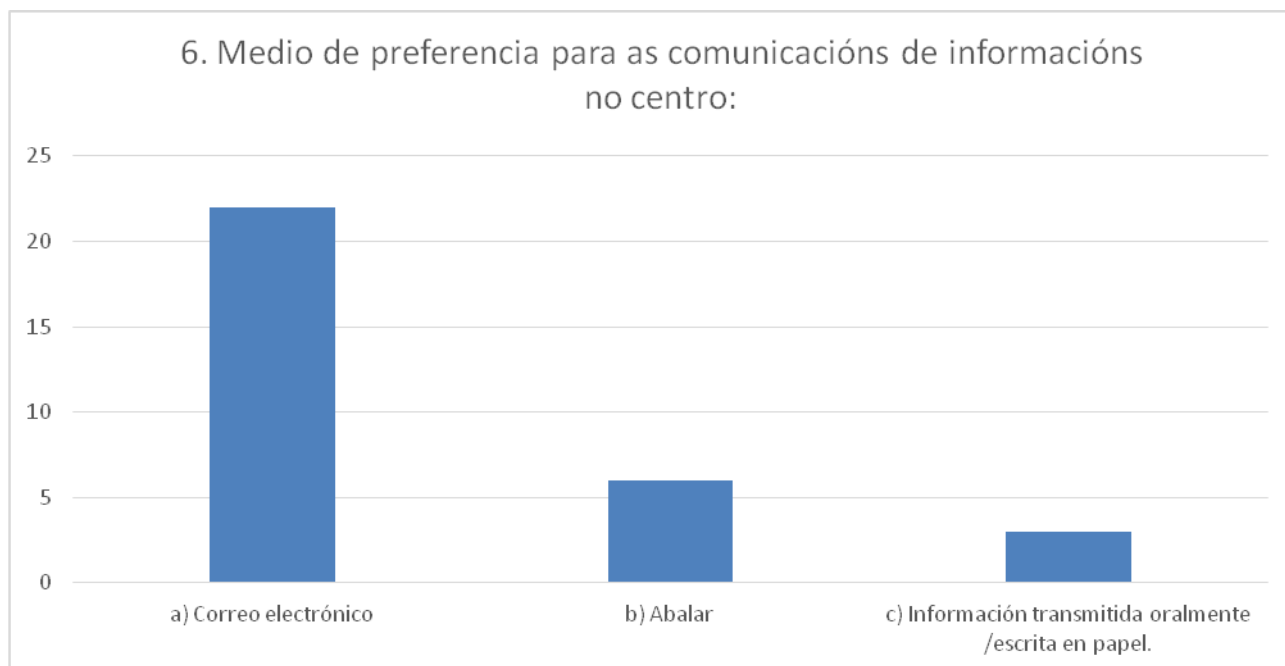

10.- Existiu horario para a formación do profesorado.

No curso 2023-2024 formouse un grupo de traballo, formado por 5 integrantes, co obxectivo principal de traballar na próxima implantación do programa de Polos Creativos no centro. A dotación de Polos Creativos aínda non chegou ao centro pero xa contamos con unha nova aula destinada a este equipamento.

A enquisa recolle tamén datos sobre outros programas de formación do profesorado, os resultados amósanse no gráfico:

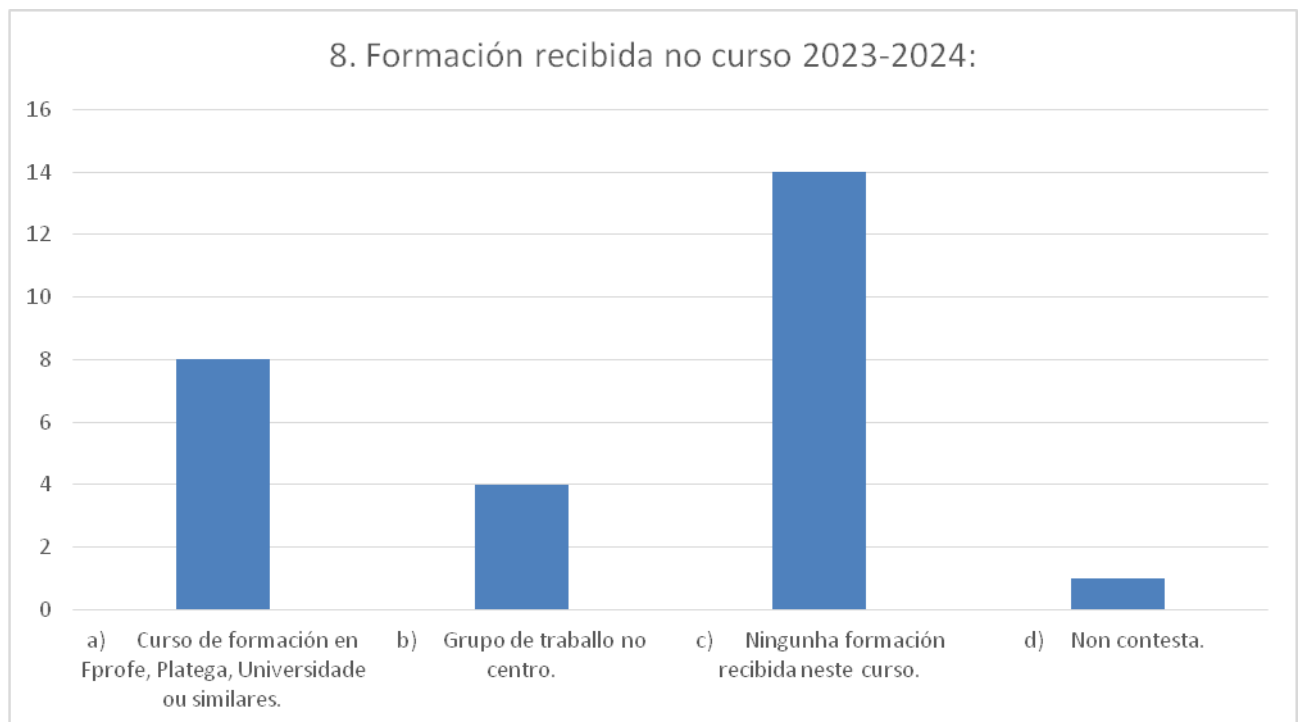

1.2. AVALIACIÓN DOS OBXECTIVOS DO PLAN DIXITAL

O PD, elaborado por un grupo de traballo no curso 2021-2022, establece cinco grandes obxectivos que buscan avanzar na dixitalización do ensino.

A modo de resumo, ditos obxectivos son:

1. Potenciar o uso da Aula Virtual/E-DIXGAL do centro por parte do profesorado e alumnado.

2. Potenciar a transmisión de información entre o profesorado a través do correo electrónico corporativo.
3. Crear un repositorio de recursos no centro para empregar nas materias da aula virtual / E-Dixgal
4. Aumentar a presenza dixital do centro mediante a páxina web.
5. Participar en actividades de formación do profesorado

O propio PD establece a avaliación periódica das actuacións, consecución de obxectivos e a presentación dos resultados ao Claustro e Consello Escolar.

Como fontes de información para dita avaliación empregamos a enquisa ao profesorado xa comentada anteriormente, a análise da aula virtual do centro, información solicitada as xefaturas de departamento a principio de curso e a información sobre participación en actividades de formación do profesorado.

Obxectivo 1: Potenciar o uso da Aula Virtual/E-DIXGAL do centro por parte do profesorado e alumnado.

O indicador empregado para medir a consecución deste obxectivo é a porcentaxe de materias por curso (ESO e Bacharelato) con uso da Aula Virtual/E-DIXGAL.

INDICADOR DO OBXECTIVO:	
Porcentaxe de materias por curso (ESO e Bacharelato) con uso da Aula Virtual/E-DIXGAL.	
Valor obxectivo	Valor acadado
90% das materias	Da análise da aula virtual semella que a maioría das materias empregan AV/E-Dixgal. A información recollida na enquisa amosa unha porcentaxe cercana ao obxectivo (88%) pero por debaixo do desexable e do nivel do curso anterior.

Obxectivo 2: Potenciar a transmisión de información entre o profesorado a través do correo electrónico corporativo.

INDICADOR DO OBXECTIVO:	
Porcentaxe de profesorado que fai uso do correo electrónico corporativo para a transmisión/recepción de información do funcionamento do centro	
Valor obxectivo	Valor acadado
80% do profesorado	<p>O curso pasado empregouse a modo de indicador numérico o intercambio de información por correo electrónico entre profesorado e titores dos grupos.</p> <p>Neste curso comprobouse que o correo é complementado coa ferramenta Abalar para este intercambio de información.</p> <p>Tendo en conta ambas ferramentas corporativas a porcentaxe de uso de profesorado, segundo datos da enquisa, é do 96%.</p>

Obxectivo 3: Crear un repositorio de recursos no centro para empregar nas materias da aula virtual / E-Dixgal

INDICADOR DO OBXECTIVO:	
Porcentaxe de materias da aula virtual / E-Dixgal que empregan recursos do repositorio.	
Valor obxectivo	Valor acadado
50% das materias de ESO e Bacharelato	<p>Dos datos aportados polas xefaturas de departamento, obtemos que polo menos o 51,4 % das materias con presenza na aula virtual/E-Dixgal construíronse a partir dunha copia previa da materia do curso anterior.</p> <p>Posiblemente a porcentaxe real sexa maior pero houbo cinco departamentos que non aportaron datos das súas materias.</p>

Obxectivo 4: Aumentar a presenza dixital do centro mediante a páxina web.

INDICADOR DO OBXECTIVO:	
Porcentaxe de comunicacións relevantes para a comunidade educativa publicadas na web do centro.	
Valor obxectivo	Valor acadado
100% de comunicacións publicadas.	Empregáronse como indicadores numéricos as convocatorias de reunións do centro e a información sobre actividades complementarias e extraescolares, resultando que o 100% destas fixéronse públicas por medio da web. De cara a próximos cursos e para poder contabilizar mellor o cumprimento do obxectivo, engadíranse á estatística máis elementos que tamén se publican na web.

Obxectivo 5: Participar en actividades de formación do profesorado

INDICADOR DO OBXECTIVO:	
Porcentaxe de profesorado que participa en algunha actividade de formación.	
Valor obxectivo	Valor acadado
25% do profesorado	A liña de formación do centro deste curso contaba con 5 participantes, contabilizando tamén outros tipos de formación a porcentaxe acadada é do 25,6%.

Cos datos obtidos, pódese afirmar que os obxectivos do PD continúan a cumprirse neste segundo ano de aplicación do plan. Nos vindeiros cursos, o equipo responsable do PD deberá buscar fontes de información máis completas e máis participación na recollida de datos para poder valorar o cumprimento de obxectivos en profundidade. En función do resultado de cada avaliación, tamén pode ser necesario revisar os obxectivos marcados, os indicadores numéricos ou os plans de actuacións.

14. ANEXO IV: MEMORIA DO PLAN DE CONVIVENCIA

14.1. GRAO DE CUMPRIMENTO DOS OBXECTIVOS DO PLAN DE CONVIVENCIA

O Plan de Convivencia do I.E.S. Lama das Quendas, aprobado no curso 2008/2009 e modificado a última vez en xuño de 2016, continuou desenvolvéndose neste ano académico, e os obxectivos cumpríronse.

Sen embargo, non debemos esquecer que estes son permanentes e constantes polo que cada ano deberemos traballar na súa procura para unha mellora da convivencia no noso centro.

Un ano máis realizáronse actividades co propósito de informar e formar ao alumnado, e que foron programadas dende o Departamento de Orientación do centro e dende a Vicedirección do centro.

Polo que se refire aos conflitos que xurdiron déronse entre iguais (alumnado-alumnado) e entre desiguais (profesorado-alumnado), e seguen a ser problemas de escasa importancia entre o alumnado, ou comportamentos disruptivos na aula ao non seguir as indicacións do profesorado.

No seguinte cadro amósanse o número de envíos á aula de convivencia por trimestres:

CURSOS	1ª Avaliación	2ª Avaliación	3ª Avaliación	TOTAL
1º E.S.O. A	4		7	11
1º E.S.O. B		1	2	3
2º E.S.O. A		3	3	6
2º E.S.O. B		3	3	6
3º E.S.O. A			1	1
3º E.S.O. B				0
4º E.S.O. A			1	1
4º E.S.O. B	1		1	2
1º Bacharelato A				0
1º Bacharelato B				0
2º Bacharelato A				0
2º Bacharelato B				0
Total	5	7	18	30

Por outro lado, a estatística de envíos por cursos académicos sería a seguinte:

Curso académico	Número de envíos
2013/2014	62
2014/2015	49
2015/2016	17
2016/2017	31
2017/2018	36
2018/2019	22
2019/2020	14 (pandemia)
2020/2021	16
2021/2022	14
2022/2023	37
2023/2024	30

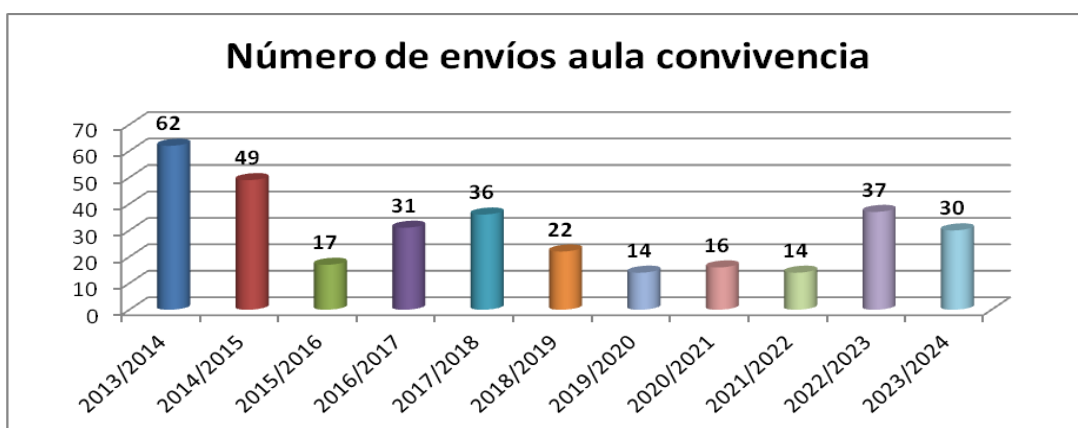

O profesorado (identificado cunha letra) que realizou os envíos dos diferentes cursos (9 mulleres e 8 homes) amósase na seguinte táboa na que se sinalan en negro, os envíos da primeira avaliación, en vermello, os da segunda, e en verde os da terceira:

Cursos	A	B	C	D	E	F	G	H	I	J	K	L	M	N	Ñ	O	P
1º E.S.O. A	1 5	1	2	2													
1º E.S.O. B		1					2										
2º E.S.O. A			1		1						1				1	1	1
2º E.S.O. B			2			1				1		1	1				
3º E.S.O. A									1								
3º E.S.O. B																	
4º E.S.O. A														1			
4º E.S.O. B					1			1									
1º Bacharelato A																	
1º Bacharelato B																	
2º Bacharelato A																	
2º Bacharelato B																	
TOTAL	6	2	5	2	2	1	2	1	1	1	1	1	1	1	1	1	1

Da análise das táboas anteriores concluímos que o curso máis conflitivo foi 1º ESO A con 11 envíos, dos 30 de todo o curso, que afectaron a 7 grupos da ESO, entre un total de 12 grupos nos que se distribuíu o alumnado. Facendo o cómputo de todo o ano/curso, foron enviados á AC (Aula de Convivencia) 21 persoas diferentes, 16 rapaces e 5 rapazas. Dous rapaces foron enviados en 3 ocasións, cinco rapaces foron enviados en 2 ocasións, e 14 foron enviados nunha ocasión. En referencia ao profesorado, observamos que hai 1 profesor que realizou 6 envíos, 1 profesor que realizou 5 envíos, 4 profesores/as que realizaron 2 envíos, e 11 profesores/as que realizaron un único envío. En canto aos motivos do envío foron diferentes, como se indica no seguinte gráfico:

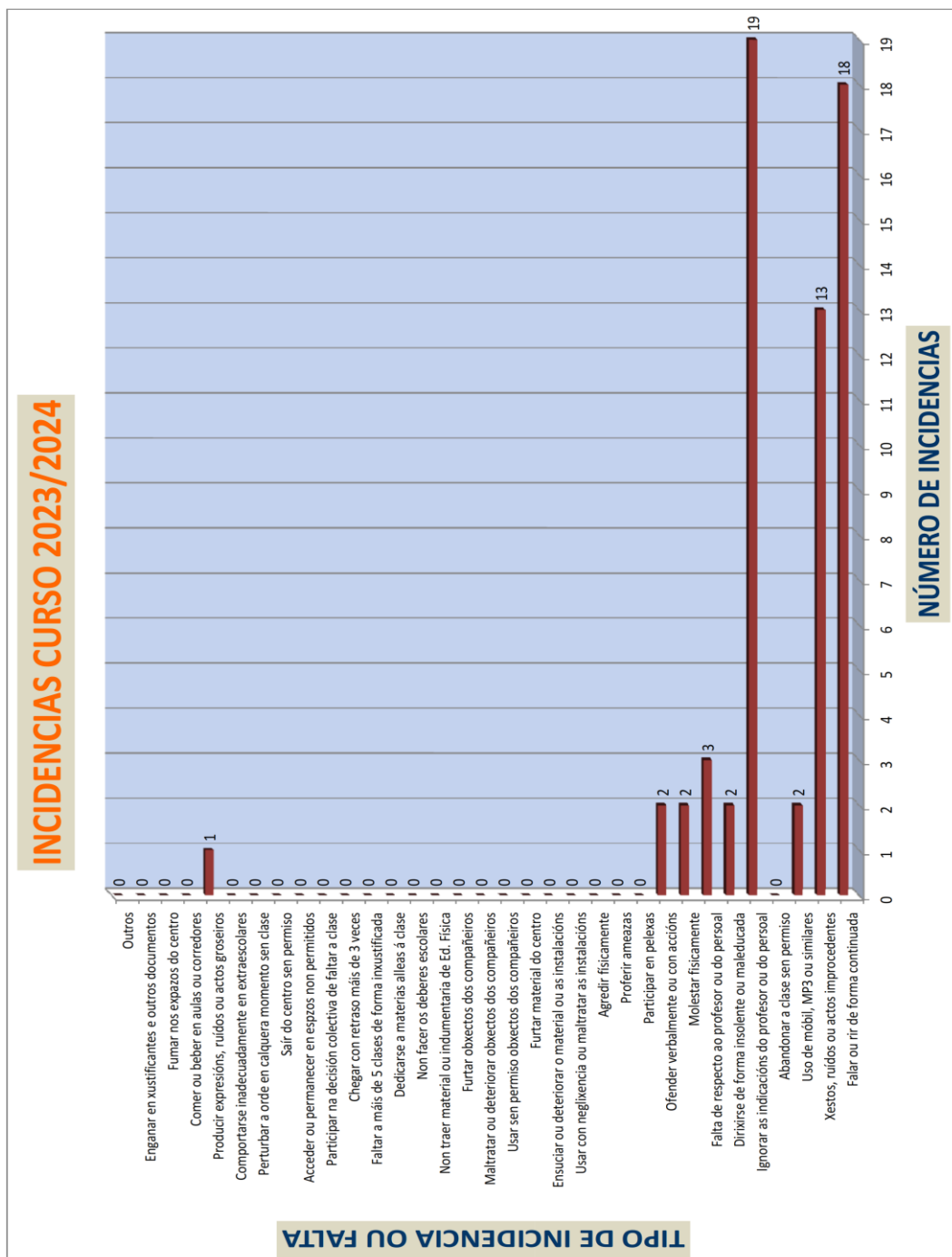

Ademais dos envíos á Aula de Convivencia, tomáronse as medidas correctoras, por eses envíos ou por outras conductas que non tiveron parte de incidencias. Sempre que houbo un envío a Aula de Convivencia ou unha conduta contraria ás normas de convivencia, fíxose una comunicación escrita ás familias por parte da dirección, indicándolle a medida disciplinaria aplicada en cada caso. Na seguinte táboa indícanse as medidas disciplinarias aplicadas:

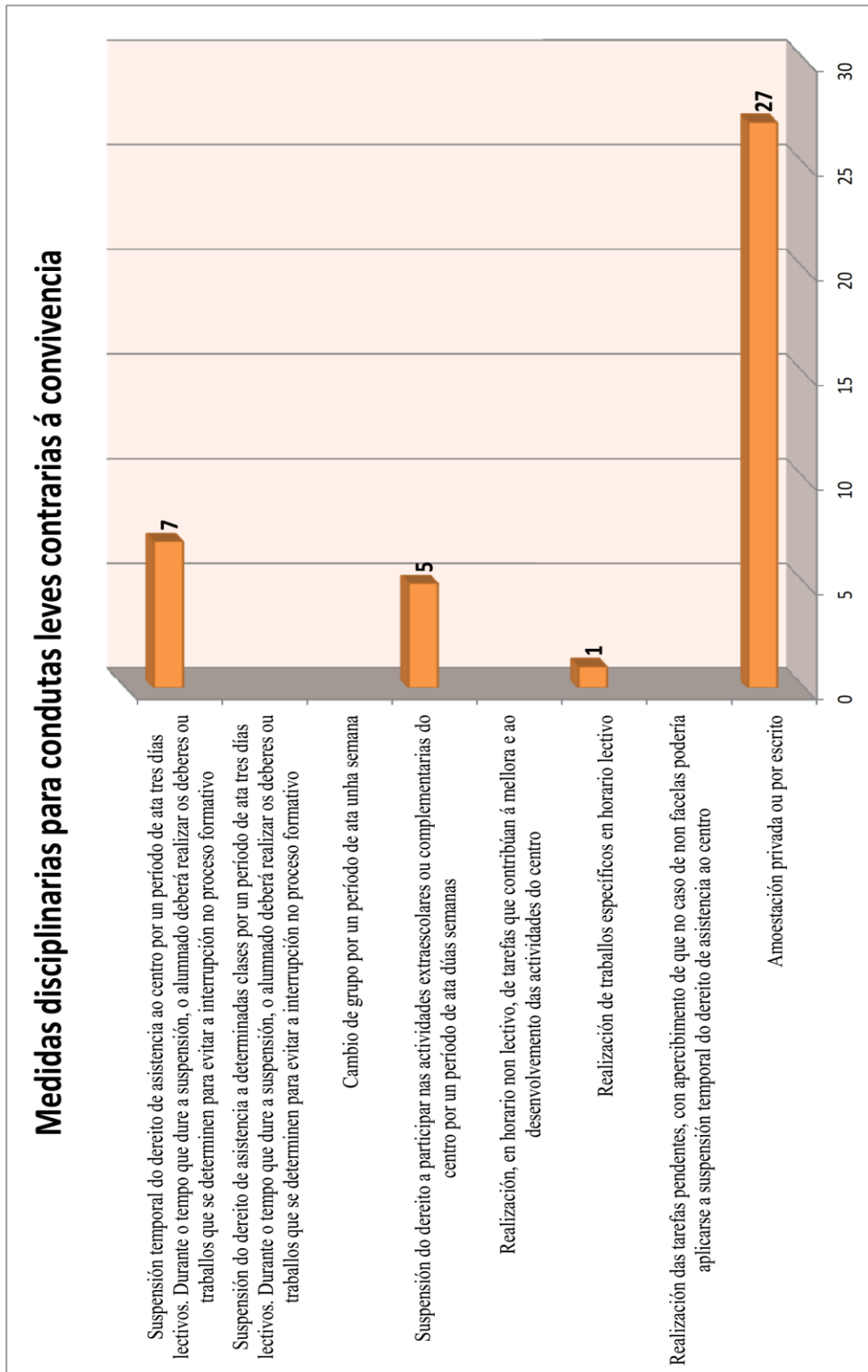

Como se aprecia na táboa anterior, durante o curso 2023/2024., producíronse 7 expulsións temporais de alumnado por condutas contrarias ás Normas de Organización, Funcionamento e Convivencia do centro. O número deste alumnado reflíctese na seguinte táboa:

CURSOS	Número de alumnado expulsado temporalmente 1ª AVALIACIÓN (Data da decisión)	Número de alumnado expulsado temporalmente 2ª AVALIACIÓN (Data da decisión)	Número de alumnado expulsado temporalmente 3ª AVALIACIÓN (Data da decisión)
2º ESO A			1 alumno (15/05/2024)
2º ESO B	3 alumnos (04/10/2023)		1 alumno (21/05/2024) 1 alumno (31/05/2024)

14.2. PARTICIPACIÓN DA COMUNIDADE EDUCATIVA NO DESENVOLVEMENTO DO PLAN

Compre sinalar que no curso actual 2023/2024 a participación da comunidade educativa neste eido foi satisfactoria, semellante á existente antes da Pandemia.

14.3. ADECUACIÓN DOS ESPAZOS E DOS RECURSOS MATERIAIS AO PLAN DE ACTUACIÓN

Os espazos seguen a ser un problema no noso centro como se sinala cada ano porque limitan as distintas actuacións que se queren realizar. Mesmo as medidas das aulas impiden certas actividades que serían interesantes para mellorar a convivencia polo excesivo rateo que complica incluso os desprazamentos polo interior das aulas. Esta situación mellorará previsiblemente coa construción dun novo Salón de Actos o vindeiro curso.

En canto aos recursos humanos, o profesorado titor, como cada ano, foi fundamental á hora de mellorar o clima escolar polo que é de xustiza recoñecerlle a tarefa realizada.

Debemos sinalar que o presente curso , a Consellería de Educación publicou o “*Plan Integral contra o Acoso*”, que supuxo no noso centro a creación do *Equipo Actuacións Contra o Acoso Escolar (ACAE)* e a posta en funcionamento do *punto laranxa*.

En canto ao traballo nas titorías, tras a modificación e adecuación do Plan de Acción Titorial (P.A.T.) e, en colaboración co Departamento de Orientación, programáronse actividades encamiñadas á mellora da convivencia e a educación en valores, tales como *Talleres de Educación Afectivo Sexual, Educación Vial, Sensibilización sobre Enfermidades de Transmisión Sexual, Uso Seguro de Internet, ou Promoción de relacións igualitarias entre o alumnado.*

En canto aos recursos materiais, pódese considerar que foron os axeitados.

14.4. PROPOSTAS PARA MODIFICACIÓN E/OU MELLORA DO PLAN PARA O PRÓXIMO CURSO

Como mellora, seguimos a propoñer que a Xunta de Delegados e Delegadas funcione polo que debemos manter actividades para a súa dinamización a través da Xefatura de Estudos e Persoa Coordinadora de Benestar e Convivencia.

En canto ao P.A.T. considérase a conveniencia de programar para o curso 2024/2025, para realizar nas titorías, algunhas actividades encamiñadas a fomentar a tolerancia e o respecto ás persoas diferentes para previr conflitos, actitudes machistas, homófobas, xenófobas, etc. Mesmo será necesario que, como é de lei, todo o profesorado do centro incida de xeito significativo na corrección deste tipo de condutas calquera que sexa a materia que imparta para colaborar na erradicación deste tipo de comportamentos.

15. ANEXO V: PROXECTO E-DIXGAL

Este curso continúa o proxecto E-Dixgal en todo o alumnado de ESO. As materias que se impartiron dentro do proxecto foron:

Primeiro curso da E.S.O.	Segundo curso da E.S.O.
Xeografía e Historia	Xeografía e Historia
Educación Física	Educación Física
Lingua Castelá e Literatura	Lingua Castelá e Literatura
Matemáticas	Matemáticas
Bioloxía e Xeoloxía	Física e Química
2ª lingua estranxeira Francés	Tecnoloxía
Relixión Católica	Música
Programación	2ª lingua estranxeira Francés
	Relixión Católica
	Programación

Terceiro curso da E.S.O.	Cuarto curso da E.S.O.
Xeografía e Historia	Xeografía e Historia
Educación Física	Educación Física
Bioloxía e Xeoloxía	Bioloxía e Xeoloxía
Matemáticas Académicas	Matemáticas Académicas
Matemáticas Aplicadas	Matemáticas Aplicadas
2ª lingua estranxeira Francés	2ª lingua estranxeira Francés
Relixión Católica	Relixión Católica
Tecnoloxía	Tecnoloxía
Música	Música
	TIC

Chantada, 28 de xuño de 2024

