

Autamira



Revista informativa do Concello de Brión

ANO IV

XANEIRO-89

Nº 12



- DANIEL PINO VICENTE: Urbanista responsable das Normas de Planeamento
- VICENTE SALVADO MARTINEZ: O mosteiro de Toxosoutos
- O PRESUPOSTO MUNICIPAL: Construcción dun polideportivo cuberto
- DIVULGACION: Problemas sanitarios das augas negras
- O XORNAL VERDE: Carta a un amigo cazador

SUMARIO

Editorial: No remate da década

Entrevista: Daniel Pino Vicente

Lembranzas: Vicente Salvado Martínez e o mosteiro de Toxosoutos

Dossier: O presuposto municipal de 1989

Noticieiro

Divulgación: Problemas Sanitarios das augas negras

Pasatempos

O Xornal Verde: Carta a un amigo cazador

Director:

Xoan R. Pais Andrade

Consello de Redacción:

Manuel Vidal Cajuso

Afrodiscio J. Montero Vieites

Xosé Freire Caamaño

Xácobe Pérez Paz

Dora Mirá Pérez

Luciano Pena Andrade

María Xosé Moldes Pose

Xosé Caramés Vázquez

EDITORIAL

NO REMATE DA DECADA

1989: fin dunha década e principio de outra.

Volve-la vista atrás é un san exercicio, porque o pasado é coma un interior (as cousas que pasan ó noso arredor sempre nos afectan de algún xeito e quedan dentro e van con nós).

Remoendo no que foron os anos oitenta, poderíamos enumerar aquí os feitos relevantes; pero isto xa o fan á súa comenencia os voceiros dos gobernos de turno, para louvarnos o que foi bo e tapa-lo que foi malo ou menos bo. Non cabe dúbida de que os anos oitenta coñeceron feitos importantes na vida do gran mundo e tamén na do noso pequeno mundo, que a uns nos influirían para ben e a outros para mal... e habería a quen non lle influiron para nada, porque andan no mundo por andar. Isto último xa é visto que non vale, porque as persoas, por seren persoas temos que andar co corazón aberto ás dimensións do mundo e nada do que nel pase nos debería de ser alleo.

Reflexionar sobre o pasado (e que non cunda o pesimismo) e tamén reflexionar no futuro... esa nova década dos noventa que está á porta anunciando o cambio de século.

Sí, lector, máis que lector, veciño, porque ALTAMIRA quere ser un pouco de todos. Os anos noventa van se-lo turno dos individuos: dentro desta década vaise produci-la integración completa do noso país no Mercado Común e obrigaranos a cambia-lo paso "de enterro" que levamos tradicionalmente polo paso "de marcha" que nos impondrán o resto dos países. Porque o Mercado é competitividade, ás veces demasiado crúa.

Por iso aquí ALTAMIRA ergue a voz para que esteas eleuto e preparado. Pero sen medo.



DANIEL PINO VICENTE: Urbanista responsable das normas de Planeamento

DANIEL PINO VICENTE é un home de mediana idade, natural de Forcadela (Baixo Miño) na provincia de Pontevedra. Aínda que ten estudos de Socioloxía e Economía, declárase de profesión URBANISTA: "O urbanismo como disciplina independente é unha ciencia moi recente, practicamente deste século. Xurde co crecemento acelerado das cidades e basicamente orientado a resolver problemas de tipo sanitario. A pesares da súa recente denominación como ciencia nova, o deseño das cidades (principal cometido do urbanismo) é unha actividade antiquísima que se veu practicando por moitas culturas anteriores á nosa".

Dende o ano 1978 é o Director da empresa CONSULTORA GALEGA, con sé na cidade de Pontevedra, na que se encontran agrupados distintos profesionais adicados ós traballos de arquitectura, enxeñaría, urbanismo e estudos socioeconómicos: "Antes de fundar esta empresa —explicanos— cada un de nós facía o seu traballo por separado. Logo, cando se empezou a vislumbrar o cambio político, supuxemos, acertadamente, que tódolos Concellos, tarde ou cedo, teríanse que encarar cos temas de Planeamento e Urbanismo e decidimos traballar conxuntamente nunha mesma empresa".

En Galicia, como no resto de toda España, a primeira Lei que obriga a facer Planificación Urbana data do ano 1956 e xa nace desfasada e obsoleta, a pesares de que era unha época en que España estaba moi anquilosada. O comezo dos anos 60, España enteira entra nun proceso de desenvolvemento acelerado e crecemento económico que deixa a esta primeira Lei totalmente arcaica e, polas lagoas en moitos puntos da súa normativa, vanse producir numerosos trastornos.

No ano 1973 —expón Daniel Pino, visiblemente afectado— xurde a primeira crise ó ver como se estaba practicamente destruíndo toda España. En pouco máis de dez anos asistese imperturbablemente a unha destrución de patrimonio urbano nacional, como consecuencia da expansión económica e falta dun regulamento adecuado, moi superior ós destrozos ocasionados pola guerra nas cidades europeas. Como consecuencia dos evidentes desmáns

A realidade galega careceu ata hai moi pouco de ningún tipo de Normas de Planeamento"

urbanísticos, son as propias Cortes franquistas quen toman a iniciativa de someter a revisión esta primeira Lei do Solo do ano 1956".

No ano 1976, publícase no Boletín Oficial do Estado un texto refundido e corrixido que recolle as leis do Solo do ano 1956 e a revisión do ano 1975 desa mesma Lei, vixente na actualidade, e na que se senta o principio básico, tan necesario para un equilibrio urbanístico, de que "O desenvolvemento tiña que prever tódalas necesidades e dotacións de servizos e saneamentos así como garantir que tódalas persoas reciban proporcionalmente as mesmas cargas e beneficios". ¿De qué instrumentos se vale esta Lei para aplicar este principio?

—Os peores técnicos que farán realidade este principio serán: primeiro, a clasificación do solo; e segundo, a creación de espazos denominados como solos URBANIZABLES. Con este estudo previo, a Lei pretende que, se unha Comunidade ten que crecer, creza dun xeito equilibrado. Logo, ademais, toda actividade promotora ten que facerse resolvendo de antemán o que necesariamente xurdirá como necesidades de tipo sanitario, deportivo, saneamento, ensino, etc.

Nos anos sesenta e setenta, en toda España, pero sobre todo na costa mediterránea (debido ó crecente interese turístico) e nas grandes urbes, (motivado pola escasez de solo urbanizable que disparou un rápido proceso especulativo,) asistíuse impasible a un expansionismo constructor que deu orixe ás maiores aberracións urbanísticas en cidades que, como no caso das capitales galegas, eran depositarias dun rico patrimonio arquitectónico e dunha tradición urbana equilibrada. ¿Cómo vai corrixir a actual Lei do solo do ano 1976, todos estes desmáns que se queren presentar como os logros dos anos do desenvolvemento, aínda que máis ben parecen que foron todo o contrario?

—A anterior Lei do solo do ano 1956, permitía crecer a base de pequenos plans parciais que non tiñan para nada en conta todo o resto do espazo construído. A actual Lei obriga a que cada Concello dispoña dunhas NORMAS SUBSIDIARIAS DE PLANEAMENTO cun plantexamento xeral no que estea incluído todo o término municipal como mínimo. Coa antiga Lei tampouco se facía unha previsión de necesidades, polo que despois a carga das mesmas revertía en tódolos cidadáns, cando os que se beneficiaban a base das plusvalías dos terreos e dos edificios eran uns poucos. Isto trouxo como consecuencia a formación de grandes fortunas en moi poucos anos.

En Galicia preto dun setenta por cen das persoas aínda viven no medio

rural. Toda a lexislación, incluída esta última do ano 1976, está pensada para facilita-lo crecemento das grandes cidades polo que, respecto á realidade rural galega, presenta numerosas lagoas. ¿Cómo se está a resolver na actualidade este serio problema?

—En xeral a realidade galega é moi deprimente, pois careceu ata hai moi pouco de ningún tipo de Planeamento. Na actualidade, curiosamente, aínda carecen de Normas de Planeamento as

A raíz da Autonomía, a Consellería de Ordenación Territorial fixo un gran esforzo para que tódolos municipios dispuxesen de Normas de Planeamento"

principais cidades (Pontevedra, Ourense, Santiago...). Nas vilas e municipios, só un dez por cento dispoñía de simples delimitacións de zona urbana; o resto nada.

Á raíz da Autonomía, a Consellería de Ordenación do Territorio e Obras Públicas (C.O.T.O.P.) fixo un gran esforzo para que tódolos municipios galegos dispuxesen de Normas de Planeamento. Na actualidade, a metade dos Concellos dispoñen deles, e outro coarenta por cen téñenas en trámite. Só queda un dez por cento de Concellos, dos máis atrasados, que carecen aínda dalgún tipo de planificación. O COTOP segue a facer cada ano un importante esforzo promovendo axudas destinadas a elaboración destas Normas nos Concellos que faltan.

No que respecta ó aspecto puramente técnico do problema plantexado, comezouse por crear un Plan de protección para zonas de monumentos. Logo, no capítulo da catalogación do solo, a Lei establecía só dous tipos: Urbanizable e non urbanizable, presentando este último como algo residual e de pouca importancia, cando, casualmente, viña a ser o solo máis importante de Galicia, adicado á principal actividade económica, a agricultura. Para suplir esta deficiencia, que parecía que restaba importancia ó solo non urbanizable, cambiouse a denominación como algo residual, por outra máis positiva e dacordo coa nosa realidade, chamándolle SOLO RURAL.

Finalmente tratouse de recoller e protexer algo tan característico da nosa realidade como son os núcleos rurais de poboación ou lugares, dotándoos nas Normas de Planeamento dun tratamento especial. Todo este esforzo quedou finalmente recollido na Lei Galega de adaptación da do solo a Galicia do ano 1985

A distribución da poboación galega foi tradicionalmente dispersa en moitos núcleos de poboacións pero organicamente relacionados. Este modelo que incluía a preto de trinta e dúas mil entidades de poboación organizados en base a seis ou sete modelos básicos, deu probas durante milenios de ser útil e adecuado á nosa realidade ¿Cómo afectou a Galicia o fenómeno do desarrollismo das dúas últimas décadas?

—Os prexuízos que o desarrollismo ocasiona a Galicia son múltiples e moi variados, afectando dunha maneira máis negativa ás zonas atlánticas por se-las máis dinámicas. En primeiro lugar, houbo un cambio brusco do modelo por ti exposto, pero para mal: o hábitat tradicionalmente disperso pasou a ser un hábitat totalmente diseminado e espallado, sen gardar relacións uns núcleos de poboación con outros. Esta ocupación anárquica do territorio trae consigo unha perda importante de recursos e unha adulteración do medio natural. En segundo lugar, asistimos a un auténtico ciscado de casas ó longo das vías de rodamento facendo das vías de comunicación necesitadas de fluidez, auténticas travesías que dificultan o transporte e limitan a actividade económica. Finalmente, asentouse a falta de conciencia da necesidade de abrir camiños e rúas que permitan o crecemento lateral dos núcleos de poboación asentados nas principais vías de comunicación, ocasionando un auténtico TERRITORICIDIO: as consecuencias estarémolas a pagar durante moitos anos.

A presentación e aprobación das Normas Subsidiarias de Planeamento de Brión foron un fito en toda Galicia, tanto pola claridade técnica como polo exhaustivo do seu estudo preliminar, merecen a felicitación da Comisión provincial. ¿Qué aspectos fundamentais destacaríais destas Normas?

—Fundamentalmente, despois dos case catro anos que as Normas de Planeamento de Brión levan en vigor, pódese observar que no noso Concello non existen os desastres doutros lugares. Isto permite, en primeiro lugar, encara-lo futuro sen ningún temor, pois non témo-las cargas doutros sitios que supoñen as cousas mal feitas. En segundo lugar, permite a súa revisión (que ser fará proximamente) para poder

Queremos que o noso Concello siga servindo de espello a outras comunidades no que respecta ó coidado e mantemento do territorio"

encara-lo reto que supón a proximidade de Santiago, cunha demanda de solo crecente que se vai extendendo paulatinamente a tódolos municipios colindantes, como o noso de Brión, xerando tensións entre intereses públicos e privados.

Ultimamente, coa saída da crise económica, vólvese a observar unha especie de epidemia constructora de bloques residenciais en concellos próximos a Santiago, e que, por poñer

En pouco máis de dez anos houbo unha destrución do Patrimonio Nacional superior ós destrozos ocasionados nas cidades europeas pola 2.ª Guerra Mundial"

un exemplo, pódese observar facilmente no de Ames. ¿Como vai resposta-lo noso Concello a esta demanda, tendo en conta que a distancia en tempo de nove minutos de Santiago, fai da nosa localidade unha zona moi atractiva para a ubicación destes tipos de urbanizacións.

—Xa dixen antes que estase pendente dunha revisión das Normas de Planeamento para dar resposta, precisamente a esta demanda. En principio recoñecemos-la existencia desta demanda porque, evidentemente, dáda-las condicións antes mencionadas, resulta máis agradable vivir aquí. ¿Cómo se vai resolver?; iso é o que trataremos de estudar, pero tendo en conta primeiro os intereses de toda a comunidade de Brión e non os intereses das PLUSVALIAS como fan noutros concellos. No que poidamos, imos tratar de non cambia-lo escenario habitual, ou medio natural, do Concello.

—Ata agora, o noso Concello de Brión, a pesares das posibles deficiencias das Normas de Planeamento, non presenta as barbaridades doutros lugares nos que se fixeron auténticas agresións ó territorio común. ¿Cómo se fai facer para que, sen sustraerse ó cambio que parece necesario, a entrada de construcións modernas non choque co preexistente como noutros lugares?

—Principalmente queremos que o noso Concello siga servindo como ata agora de espello a outras comunidades no que respecta ó coidado e mantemento dun territorio propio coas súas características peculiares. Despois, pretendemos que a maior parte dos beneficios do efecto urbanizador, porque sempre hai beneficios, revertan na colectividade e non só nos promotores. Para elo, buscarase que sexa o Concello quen máis se aproveite a traveso dos convenios de cesións de superficies

VICENTE SALVADO MARTINEZ E O MOSTEIRO DE TOXOSOUTOS

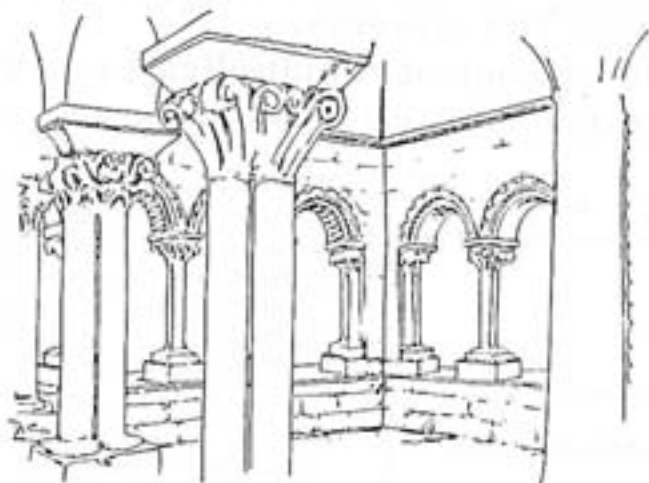

Claustro románico TOXOSOUTOS, actualmente como patio interior do Pazo de Pena Douro (Noia).

En outubro de 1945, concluída unha laboriosa tarefa de transcripción e anotación, verdadeiramente beneditina a dicir de Filgueira Valverde, preparaba Vicente Salvado Martínez os últimos detalles para a presentación da súa tese doutoral sobre o "Tumbo de Toxosoutos".

Faltáballe redactar un limiar a este extenso traballo de investigación e síntese dunha diversidade polifacética de datos: históricos, xurídicos, toponímicos, citas bíblicas, etc., que de ve-la luz sería exemplar e modélico, segundo estimación de ilustres medievalistas, neste tipo de publicacións.

Cando dun xeito increíble, inesperado, apagouse a chama vigorosa da súa xuventude, como lle cantou o plectro dorado dun amigo poeta:

"Y a Brión lo llevaron. A reposar eternamente al lado de la melancólica pantalla de unos pinares, a vivir la muerte en esta tierra cercana a Compostela, en donde Vicente pronunció las primeras palabras. El la amaba mucho". (Xoán Casqueiro Martínez, no diario "CIUDAD" de Pontevedra).

O Dicionario bibliográfico de Escritores de Antonio C. Freijomil dedícalle estas liñas: "Salvado Martínez, Vicente.- Natural de Brión. Catedrático de Geografía e Historia, morto en 1945. Publicó entre outros un traballo sobre Suero de Sotomayor".

A Abadía cisterciense de Toxosoutos (Lousame) florece no primeiro tercio do século XII, nun remanso da severa orografía, que invita á contemplación ascética, nas derivacións montañosas do Treito e do Confurco, por onde corre o limpo cristal dun afluente do Traba, e onde, nunha furna, existían as ruínas dun antigo oratorio adicado ós santos Xusto e Pastor.

Ano 1129.- Fundación polos

cabaleiros da corte de Alfonso VII, Froila Alonso e Pedro Muñiz Carnota, que sería o primeiro Abade do Mosteiro.

Ano 1135.- 5 de Nadal: consagración da igrexa por Xelmírez. 7 de Nadal: Alfonso VII decláralo exento de toda xurisdicción, así civil como eclesiástica, por Diploma Real.

Ano 1138.- 9 de nadal: entre outras liberalidades uníalle o lugar de Gomariz, que continuou sometido á xurisdicción civil e criminal do Mosteiro deica principios do século XIX.

A esta seguirían numerosas doacións de reis, bispos, e distintos personaxes, que constitúen hoxe un

importante tesouro documental, como no seu tempo un patrimonio notable. "Non hai mosteiro en Galicia cunha facenda máis grande nin máis calificada cá de Toxosoutos" (P. Yepes: Crónica general de la Orden de San Benito, Irache, 1909).

Documentos de inestimable valor histórico son as miniaturas, que ilustran o "Tumbo de Toxosoutos", dos reis D. Alfonso IX e D. Fernando III. Desta última di a NOVA ENCICLOPEDIA LAROUSSE:

"La hermosa escultura del Rey del claustro de la Catedral de Burgos —que algunos autores suponen retrato de Alfonso X— y la miniatura del TUMBO DE TOXOSOUTOS (Archivo Histórico Nacional) son los únicos retratos contemporáneos del monarca".

Figura tamén unha miniatura de San Fernando no Tumbo A, Folio 66, da Igrexa compostelana.

Ano 1158.- Proseguen as obras de construción baixo o báculo do Abade Arias.

O século XV sinala, como en tódolos mosteiros de Galicia, unha profunda decadencia, terminando por anexionarse a Sobrado, como Priorato con cinco monxes.

A actual igrexa de San Xusto, emprazada no solar do antigo mosteiro é moderna. Do vello cenobio queda unha interesante reliquia monumental: o enxebre claustro románico, trasladado ó Pazo de Pena Douro do visconde de San Alberto para artella-lo patio interior do aristocrático casal. Ofrecemos seguidamente a nosa versión ó galego dun folio do Cartulario de Toxosoutos, transcrito por Vicente Salvado. Recolle a escritura de últimas vontades dun brionés do século XII a favor do Mosteiro de San Xusto.

• Benito Salvado Martínez

NO NOME DE DEUS:

EU Paio Muñiz e a miña dona Maria Páez e os nosos fillos ó Folio 84 vº DONO a vos o Abade Pedro do Mosteiro de San Xusto e ós demais irmáns do mesmo mosteiro. Foi da nosa grata e libre vontade que polo amor de Deus e de Santa María Virxe e de tódolos santos, en perdoanza dos nosos pecados FACEMOS esta carta de testamento dunha herdanza nosa propia que temos na comarca da Amaya (Amaia) nos términos de San Félix de Brión e de Santo Tomé de Oyames (Ame) ó pé do monte Custodia (Dacosta) nas fincas nomeadas no Ribeiro e Pegarinis (Pegariños). DAMOSVOS E CONCEDEMOSVOS a cuarta parte íntegra de toda a herdanza que temos nas ditas fincas con tódalas súas dereituras e saídas segundo os seus antigos términos con tódolos seus edificios e plantacións de toda a herdanza que temos actualmente tanto de avolencia como de ganancia. E se eu Paio en estado de saúde quixese pasar a vivir convosco ou os ditos meus fillos finaran sen descendencia DEIXENVOS toda a outra herencia polas súas e as nosas almas... (parte imprecatoria) e este testamento manteña o seu vigor para sempre. Era XºCCºXº 11 calendas de febreiro: 22 de xaneiro de 1173. Suscriben:

Pedro testemuña, Paio ts., Froila confirma, Xoán conf., Alvito conf., Martiño Cresconio conf., Fernando presbítero conf., Pedro presb. conf., EU Paio fixen coa miña man este sinal (signo). Munio que escribe dá fe".

FORTE CRECEMENTO ESTE ANO DO PRESUPOSTO MUNICIPAL

- Cun aumento de 58 millóns, a cifra do presuposto alcanza un valor total de 147.427.709 pesetas.
- Nos últimos anos as cifras do presuposto multiplicáronse por oito
- 30 millóns destinaráanse á construción dun Polideportivo cuberto

PRESUPOSTO MUNICIPAL 1989



QUIZAIS AS NOVIDADES MAIS SIGNIFICATIVAS QUE NOS POIDA OFRECE-LO ANO QUE COMEZA SEXAN A CONSTRUCCION DO PABILLON POLIDEPORTIVO CUBERTO DE BRION, A PRAIA FLUVIAL DE PONTE NINANS, O DECIDIDO IMPULSO DA MELLORA DAS ALDEAS, A CONSTRUCCION DE NOVOS PALCOS DE MUSICA E A POSTA EN FUNCIONAMENTO DA PRIMEIRA DEPURADORA DE AUGAS RESIDUAIS. ALGO MAIS HABERA QUE HOXE NON SE PODE INCLUIR NO PRESUPOSTO, COMO PODE SE-LA TAN AGARDADA BIBLIOTECA MUNICIPAL. MAIS DISTO, TEMPO TEREMOS DE FALAR.

COA aprobación do presuposto municipal para 1989, o noso Concello xa ten unha idea bastante aproximada de como se vai desenvolver a vida municipal durante o ano.

O presuposto ascende a 147.427.709 pesetas, cincuenta e oito millóns máis cá o de 1988.

Respetando o esquema dos anos anteriores, imos demorarnos en cada un dos capítulos, tanto de gastos como de ingresos.

OS GASTOS

A partida de "obras e servicios" arrecada o 67 por cento do presuposto (98 millóns de pesetas). Respecto ó ano pasado, sobe máis do dobre e tamén sobe a porcentaxe en 13 puntos.

Sen dúbida é esta a parte máis lucida do presuposto.

En gastos fixos van: 1,5 millóns para reparacións do alumado públi-

co, 1,2 para o servizo de recolla de lixo, 2,5 para combustible e reparacións de vehículos municipais, 8 millóns para o consumo eléctrico do alumado público, medio millón para adquisición de ferramentas e 3 millóns para proxectos técnicos.

Os Plans Provinciais levan 27 millóns e neles entran reparacións de camiños, ampliacións de alumado público e instalación da depuradora de augas residuais de Pedrouzos; será esta a primeira das que se proxectan para tódolos núcleos de poboación.

Van 15 millóns para mellora de aldeas e obras en xeral. Seguirase o plan iniciado o ano pasado de renovacións dos camiños interiores das aldeas.

Hai unha partida de dous millóns para liquidar cantidades pendentes no cemiterio de Brión.

O máis novedoso deste apartado de obras son trinta millóns destinados para construción dun pabillón polideportivo cuberto en Pedrouzos. Era esta unha necesidade fundamental sentida non só para a práctica do deporte, senón sobre todo para poder dispoñer dun local amplo para toda clase de concentracións festivas, culturais, etc.

Destínanse tamén 4 millóns para sumar á subvención de 2,5 concedida pola Consellería de Turismo encamiñada á construción dunha praia fluvial na ponte de Nináns e 3 millóns para construción dos palcos de música nas parroquias dos Anxeles, Luaña e Viceso.

O capítulo de "persoal" vai a 23 millóns, dous máis ca o ano pasado; pero a porcentaxe sobre o total baixou do 23% ó 15,6. Abrangue soldos e seguridade social dos 6 funcionarios de plantilla e máis a praza vacante de auxiliar, asignacións dos membros da Corporación e persoal contratado para obras.

"Administración" leva nove millóns, medio millón menos ca o ano pasado, e representa o 6% do presuposto. Comprende gastos de

O capítulo de Obras e Servizos recolle case a totalidade do aumento deste ano, que ascende a 58 millóns de pesetas.

oficina, instalación de calefacción na Casa do Concello e 5 millóns para intereses e amortización de préstamos.

"Educación e Cultura" absorve o 9% do presuposto (13,6 millóns). Son tres millóns máis ca o anos pasado, pero baixa dous puntos na porcentaxe. Entran as atencións ás escolas, cursos de natación, acampada, viaxes da terceira idade, festas, escolas de Gaitas, Baile e Rondalla, funcionamento da Casa da Cultura, edición da revista ALTAMI-RA, etc.

En "beneficencia" van as medicinas das 53 familias acollidas ó Padrón de Beneficencia, contratación de asistente social e axudas a necesitados. Con 3,6 millóns supón o 2,4 por cento do presuposto municipal

OS INGRESOS

Aínda que os ingresos municipais seguen vindo nas dúas terceiras partes do Estado ou da Deputación Provincial e apesares do aumento sustancial respecto do presuposto do 88, continúa sendo verdade o problema exposto no comentario do presuposto do ano pasado: o Estado discrimina escandalosamente ós municipios pequenos en favor dos grandes.

Chama a atención a case nula participación da Comunidade Autónoma nos presupostos municipais: apenas tres millóns como contribución ó sostenemento da asistente social, celebración da Festa da Froita e ós cursiños de natación.

Claro que non vai ser ésta a única colaboración da Xunta co Concello. Pero ela acostuma a canalizar as súas axudas (tanto para os particulares como para os particulares) fundamentalmente a base dun sistema de subvencións sen periodicidade fixa e para programas determinados e guiada por criterios ás veces demasiado políticos. En calquera caso, as

No gráfico adxunto obsérvase como foron evolucionando os presupostos municipais nos últimos dez anos. Certamente, a suba foi espectacular: non só as economías multiplican por oito no término dunha década. Habería que comprobar se os servizos ós cidadáns aumentaron na mesma proporción que os presupostos; nós, honradamente, consideramos que sí. E tamén gratificante comprobar como a parte dos ingresos que gravan directamente ós contribuíntes en impostos recadados polo Concello non subiron na mesma proporción.

axudas son imprevisibles.

Tal sistema soa, para quen as dá, a mercadería electoralista e, para quen as recibe (sexa unha entidade pública ou un particular), a esmola humillante.

O Estado nutre o presuposto, a traveso do Fondo de Cooperación Municipal, con 53.874.313 pesetas, que representa o 39%.

Da Deputación prevense 23 millóns como contribución ó Plan de Obras e Servizos e outros tantos para a construción do polideportivo cuberto de Pedrouzos. Presupostouse tamén unha cantidade simbólica de 100.000 pts. para outro plan extraordinario de obras do que aínda se carece de datos. Hai tamén 100.000 pts. como subvención á Escola de Gaitas. Todo isto supón o 32% do presuposto (no presuposto do 88 fora o 25%).

A recadación directa do Concello supón o 7% do total (10 millóns): imposto de circulación, 4,4 millóns; licencias de obras, 1,5; taxas de abastecemento de augas e servizo

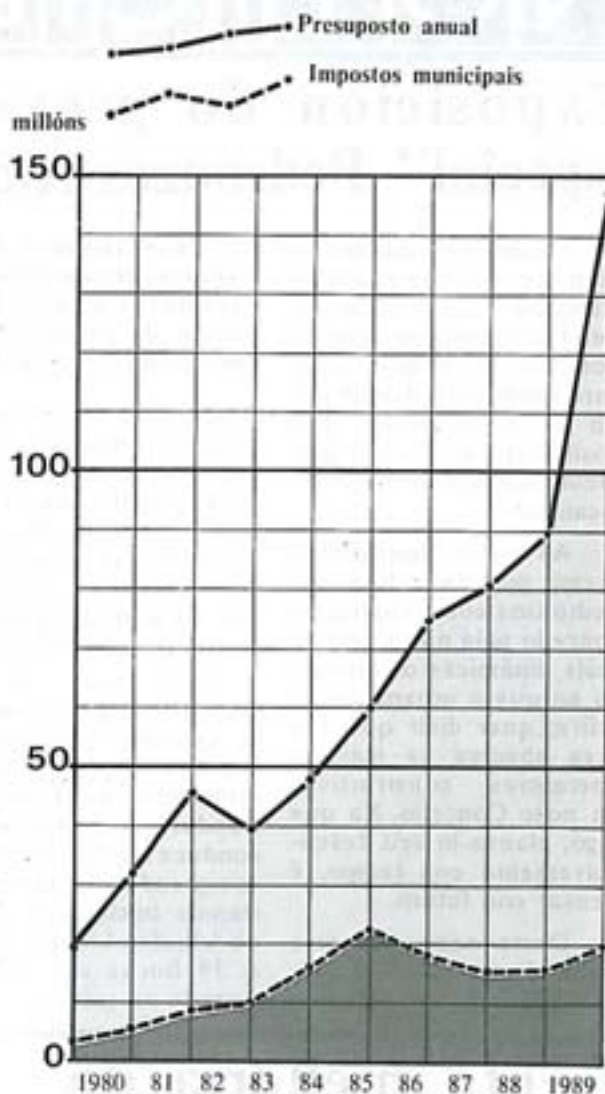

de excavadora, cadanseu millón; Fenosa, un millón; telefónica, 550.000 pts; expedición de documentos, 250.000; utilización de piscinas, 350.000. O resto son cantidades insignificantes de impostos de publicidade, taxis, etc.

Os impostos municipais xestionados por Facenda suman 9,5 millóns (o 6,5%) e distribúense así: licenza fiscal do imposto industrial, 4,5 millóns; contribución rústica, 1,2 millóns; contribución urbana, 3,7 millóns; e licenza fiscal de profesionais, 100.000 pts.

Prevese a concertación de préstamos por valor de 21,6 millóns para facer frente á aportación municipal ás obras do Plan Provincial (3,5 millóns), reparación de camiños e mellora de aldeas (11,1 e aportación municipal ó polideportivo de Brión (6,9). Os préstamos absorben o 15% do presuposto.

Os intereses dos fondos bancarios renderán 700.000 pts; de venda e renda de inmobles proxéctanse 1,6 millóns.

Exposición do proxecto de "Plan especial" Pedrouzos-Alqueidón

Cando se execute o Plan Especial que acaba de elaboralo equipo Consultora Galega por encargo do Concello, Pedrouzos quedará unido ó Alqueidón por un paseo-arboreda que posibilitará un desenvolvemento harmónico das dúas localidades.

As zonas Alqueidón-O Tremo por unha banda e Pedrouzos como capital do concello pola outra, son as máis dinámicas da comarca no que a urbanismo se refire; quer dicir que esa área absorbe as maiores apetencias constructivas do noso Concello. Xa que logo, planea-lo seu desenvolvemento con tempo, é pensar con futuro.

Deste xeito, creárase unha área cobizosa para ser recorrida a pé, pero

Dúas ringleiras de árbores ou emparrado de ubeiras e plantas ornamentais enmarcando un paseo peatonal a cada banda da actual estrada, con macizos axardiñados bancos de pedra, etc., espaxados ó longo do mesmo constituirán o eixo do plan.

tamén para ir de vagar a pousar e repousar nel. Por suposto, será tamén unha área totalmente acada para acobilla-las necesidades edificatorias demandadas por unha poboación que xa non vive principalmente da agricultura.

Este paseo arborado discorrirá exactamente pola estrada xeral desde a curva da Buratiña ata os almacéns do Cruce da Gándara e o ramal que conduce ó Colexio de Brión, comprendendo tamén os tramos iniciais das pistas de Adoufe e Liñares. Afecta a 39 fincas con fronte á estrada ou pistas.

Ademais dos 9 m. de ancho da estrada actual (7 de pavimento e 2 de gabias), o Plan prevé ocupar seis metros de ancho a cada lado da estrada para o paseo (2,5 m. de paseo enlousado de pedra e 1,75 m. para cada ringleira de árbores). A partires de ahí entrarán os cerramentos das fincas.

As casas poderanse construír a 14,5 m. do eixo da estrada se as vivendas non van adosadas; pois senón, habería que deixar unha franxa doutros seis metros para vías interiores de servizo.

Non parece excesivo este retranqueo previsto, se se ten en conta que a actual Lei de Estradas esixe maiores separacións cando se constrúe fóra dos núcleos de poboación.

Contéplase tamén a conducción subterránea das liñas eléctrica, telefónica, de auga corrente e rede de sumidoiros.

Os terreos a ocupar adquireñanse polo sistema de expropiación, se non se dera a cesión gratuita.

O presuposto global anda nos sesenta millóns de pesetas, que serían pagados en grande parte polos propietarios dos terreos afectados. Estes, en contrapartida, verán as súas parcelas automaticamente revalorizadas e listas para edificar. É de lei que as cargas sociais revertan sobre quen recibe os beneficios: xa é refrán de vello de que, quen come a carne, debe rillar tamén os ósos.

Lenta melloría do servizo telefónico

Hai pouco que comenzo a funcionar a central telefónica de Pedrouzos, co que quedou dispoñibilidade de abondo de liñas cas que atende-las necesidades da zona (parroquias de Brión e Os Anxeles).

Actualmente estanse elixindo os terreos para instalar unha nova central telefónica que atenda ás parroquias de Bastavales e San Salvador. O caso desta parroquia é verdadeiramente de antoloxía: que 400 familias e máis de 50 industriais e locais comerciais agrupados en 30 aldeas moi próximas entre si, tiveran que agardar ata hoxe para que Telefónica se dignase declara-la área urbana, non ten explicación doada.

Respecto a outras novas zonas urbanas, recibíuse no Concello unha comunicación da Telefónica sinalando un plan por etapas

para cubrir todo o término municipal: na primeira entra a de Sabaxáns referida; na segunda, Nináns, na Luaña; na terceira, algunhas aldeas dos Anxeles, Bastavales, Boullón, Cornanda, Luaña, Ons e Viceo; e na cuarta, o resto do municipio. O que non sinalaba o escrito eran as datas para cumprí-las distintas etapas, o que equivale cáseque a non dicir nada.

Para Lamiño, Brans de Abaixo e O Enxo Ampliación da rede municipal de auga

Pouco a pouco vaise extendendo a rede do servizo municipal de auga. Se no anterior número de ALTAMIRA dabamos conta da posta en funcionamento do tramo Alqueidón-O Tremo cuns sesenta abonados, agora estásele instalando a tubería ós veciños de Lamiño, Brans de Abaixo e O Enxo, en total trinta abonados.

É iste un tema polo que hai forte preocupación na Corporación Municipal; as demandas da poboación son tamén cada día máis aguilloantes, polo aumento

do consumo nas casas e sobre de todo polo incremento da construción de vivendas na zona baixa do Concello. O ano pasado realizouse un importante esforzo de captación na zona próxima da igrexa de Brión para incrementalo caudal da traida, pero os resultados non foron tan satisfactorios como se agardaba.

O tema, xa o temos dito outras veces, non é que falte auga; os montes que nos rodean baixan cheos de regueiros que poderían abastecer cidades enteiras; na maior parte dos casos, estas augas pérdense totalmente.

CALENDARIO LABORAL PARA 1989

6 de xaneiro, Epifanía do Señor
23 de marzo, Xoves Santo
24 de marzo, Venres Santo
1 de maio, San Cidre Labrego (festa local de Brión)
25 de xullo, Santiago Apóstolo, Día Nacional de Galicia
15 de agosto, Axunción da Virxe
27 de setembro, Santa Minia (festa local de Brión)
12 de outubro, Festa Nacional de España
1 de novembro, Tódolos Santos
6 de novembro, Día da Constitución
8 de decembro, Inmaculada Concepción
25 de decembro, Nadal do Señor



a fiestra

CARTA A UN AMIGO CAZADOR

Querido amigo:

Os homes primitivos, hai máis de dous millóns de anos, cazaban para poder alimentarse e vestirse. Neses tempos remotos non habería no planeta Terra máis de tres millóns de habitantes. É fácil supoñer que o dano que producían coa caza na existencia de outros animais era escaso. En ningún momento da prehistoria a actividade dos cazadores, con armas e técnicas primitivas, supuxo o perigo de extinción para outras especies animais.

Agora mesmo somos na Terra máis de cinco mil millóns de habitantes. Nestes dous últimos séculos exterminamos para sempre máis de dous centos de especies animais, e temos moitas máis en perigo inmediato de extinción. A caza é unha das causas desta desfeita.

A evolución do home e o seu traballo na agricultura e na gandería foi provocando que a caza se transformara nunha actividade secularia. Hoxe en día xa non é indispensable para garantir a nosa subsistencia: a caza converteuse nun luxo e, segundo din algúns, nun "deporte". ¿Cál é o sentido da caza nos tempos que vivimos? ¿Pódese xustificar que a caza debe manterse porque é un deporte ou un "xogo" para "adultos"?

¿Cántos cazadores coñecen e respetan o código de especies protexidas? A resposta, segundo os resultados, é fácil: os suficientemente poucos para que ano tras ano se cometan infinidade de barbaridades diante da ausencia de control e deixamento da Administración e dos encargados de vixialo cumprimento das normas de caza.

O noso Concello non é alleo a este problema. A práctica de cazar de noite, prohibida e penalizada por Lei é bastante corrente. Chégase a mete-los coches nos prados pisando e estragando a herba. Así, ó mesmo tempo que se desafían impunemente as leis de caza, rinse a esgalla do duro traballo do labrego. É unha tarefa de solidariedade entre nós que isto non suceda.

Tamén son coñecidas as cacerías do raposo. Este animal, lonxe da súa mala fama, é un dos máis beneficiosos: en todo un ano pode matar ata ¡¡6.000!! ratas, ratos toupas e outros pequenos roedores. Non hai que pensar moito para comprende-lo dano que estes animais producen na agricultura e nas casas, e o importante que é, por elo, a conservación dos seus cazadores naturais (ademais do raposo, están as aves de presa diurnas e nocturnas, as denociñas, as cobras, os furóns...). Tamén temos novas de unha besta, con perdón, que troteou a unha curuxa.

A morte destas e outras especies animais aféctanos a todos de moitas maneiras. A súa desaparición rompe o equilibrio natural; ratas, ratos e toupas poden adicarse a poboar e estragar sementeiras sen ningún "cazador" natural que os elimine. Pode ser, ademais, que nun futuro cercano se non poñemos remedio, non poderemos mostrar ós nosos fillos e netos eses bichos fermosos que aínda habitan nos nosos montes máis que en fotografías. Nós herdamos esa riqueza dos nosos antepasados e témo-la obriga e a responsabilidade de legala en bo estado ás xeneracións futuras. Coida-lo monte é tamén coida-los animais que nel viven. ¿Cándo empezamos?

Grupo de Defensa da Natureza "Demociña" (GDNADE).

ollo que queima!

A RECOLLIDA DO LIXO

O tema que nos ocupa nesta sección é o da recollida do lixo. Neste artigo tentaremos plantexar e buscar algunhas solucións axeitadas ó mesmo. Enténdese por lixo calquera sustancia ou obxecto xerado nas actividades de produción e consumo que non acadada ningún valor económico. Dentro destas materias podemos distinguir as xeradas de actividades domésticas, comerciais ou de servizos, de limpeza viaria, abandono de mobles, enseres, vehículos e animais mortos...

Tendo en conta as características da composición dos residuos pódese escoller un ou outro sistema de tratamento. Os máis utilizados son: o **verquido controlado**, a **incineración**, o **reciclado** e a **compostaxe**. O primeiro consiste na colocación do lixo sobre o terreo extendéndoo en capas de pouco espesor e apretándoo para disminuí-lo seu volume. A incineración é un proceso de combustión controlada que transforma a fracción orgánica dos residuos sólidos en materias inertes (cinzas) e gases. Non é un sistema de eliminación total, pero determina unha redución do peso e volume do lixo orixinal. O reciclado é un proceso que ten por obxecto a recuperación de forma directa ou indirecta dos elementos que compoñen os residuos. A compostaxe consiste nun proceso de descomposición biolóxica, por vía anaerobia, da materia orgánica contida nos residuos en condicións controladas.

Tendo en conta a composición dos residuos que se xeran coidamos que o ideal non é un só sistema de tratamento senón un conxunto que nos leve a un maior aproveitamento dos residuos a un baixo custo. Polo tanto non descartamos a reciclaxe polo que de recuperación ten. Para a efectividade deste sistema necesítase a participación dos veciños ó ter que depositar en recipientes distintos os diferentes compoñentes do lixo que tratamos de recuperar (habitualmente fanse cinco separacións no lixo doméstico: vidro, papeis e cartón, metais, restos de comidas e materias orgánicas, plásticos). A compostaxe é outro sistema a ter en conta, xa que o material resultante pode ser usado como abono orgánico.

Oficios artesáns: Os cereiros de Bastavales



Colocando as mechas das velas na "percha".

Na Caxusa, na Parroquia de Bastavales, vive María Gómez Rivas, máis coñecida entre os seus paisanos como "Maruja do cereiro", e o seu home Manolo Tobio. Ata alí fomos para parolar con ela sobre o antigo oficio da cerería.

P.- ¿Cándo e de quen, aprendeu o oficio?

Maruja. Pois mira, a min ensináronme meus pais, e ós meus pais os seus, e así ata máis de douscentos anos de tradición. O primeiro cereiro veu de Forcarei (Pontevedra) e chamábanlle "O Burreiro". Nesta casa levamos uns vinte anos traballando coa cera.

P.- ¿Qué materiais utiliza para face-las velas?

Maruja. — Pois, cera e parafina (a parafina faise de residuos de petróleo). Antigamente facíase todo con cera de abella, pero agora estache moi cara e nós temos que saír ó mercado. Amáis a cera eche moi mala de traballar, porque ti tes os sacos de cera tal e como a fan as abellas, vala derreter e non che queda en nada, pero claro iso sabémolo nós que traballamos con ela. Anque agora se fan velas só con cera de abella para curas moi finos que non queren que lles afumen as igrexas ou para casas particulares.

P.- ¿Istas materias son moi difíciles de conseguir?

Maruja. — Non, non son malas de conseguir xa que a parafina véndese nas refineries e ademáis hai almacéns que se adican a vendela. A mecha, que ten que ser de algodón, eche bastante cara e nós traémola de Valencia.



Bañando as mechas, que colgan da "roda", no "noche". Despois de sucesivos baños a vela ten o aspecto que se ve na foto.

P.- ¿Teñen distintas épocas de traballo? É dicir, ¿hai determinadas velas segundo a época?

Maruja. — Si, si que temos. Por exemplo, din que para Xoves Santo hai que gastar moita cera, e fanse unhas velas medianas. Para Difuntos fanse unhas velas pequenas e gordas que se chaman **Velóns do Santísimo**; istes velóns hai uns dez anos ou así que se empezaron a facer, e fainos unha máquina. E logo están as **velas de promesas**, que son moi longas e que se levan ás romarías en ofrenda, e tamén as **figuras**, que son puramente artesanais.

P.- ¿Cáles son os instrumentos que utiliza?

Maruja. — A primeira é a **paila**, que é como un caldeiro moi grande onde se derrete a cera; logo a cera pasámola ó **noche** onde a quentamos continuamente con electricidade para que non se solidifique e poder traballar con

ela. Hai xente que aínda a quenta con leña ó baño maria, pero a leña tamén sae cara e nós preferimo-la electricidade. Os **lios** (as mechas) pónense nas **perchas** —das que colgan— e estas van enganchadas á **roda** e así vanse bañando as velas ata que estean feitas. Por exemplo facer unha roda de velas medianas lévache de dúas a tres horas, e haiche que ter moita paciencia. Mira, eu teñoche feito as velas unha a unha, ir aguantando do fio e con un cazo ir botándolle a cera. Para pulilas tiñamos a **bruñidora**, e para cortalas aínda temos a **cortadeira de madeira** de pau de buxo.

P.- ¿Sabe algún conto ou refrán sobre o oficio?

Maruja. — A min téñenme contado que como antes lle chamaban



As velas, unha vez feitas iguálanse cortando os seus extremos con un coitelo ou coa "cortadeira de madeira".

burreiros ós cereiros, un dos que viñeran de Forcarei quería casar cunha moza de aquí, e ela foi xunto o cura e díxolle:

—Señor cura, eu quería casar con ese home, pero se caso con el, teño medo de que me chamen "A Burreira".

E o cura díxolle:

—Casa mulleriña casa, que ese non é un burreiro senón un bó cereiro.

de nós

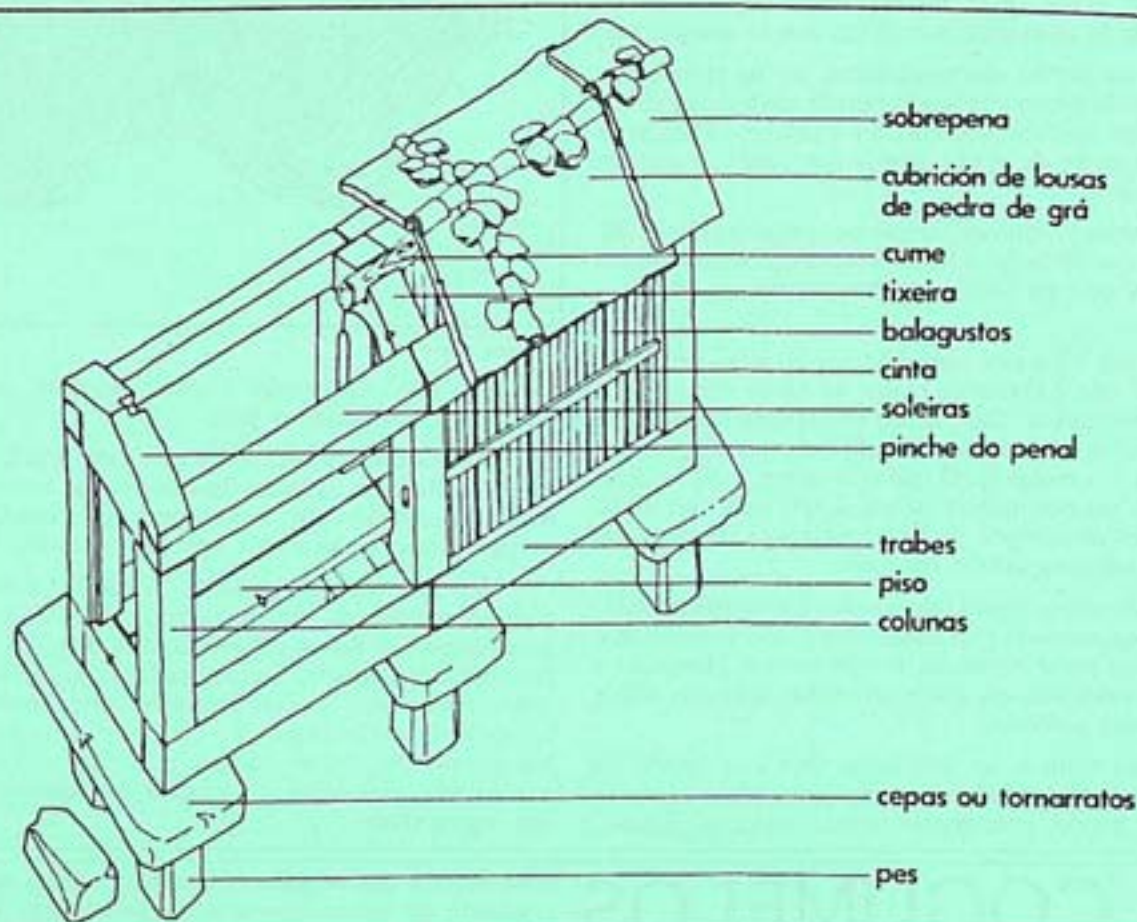

Esquema descriptivo dos principais elementos do hórreo.

Os hórreos na parroquia de Brión

- Sabela Regueiro Montero
- Agueda Paz Seijas

A parroquia de Brión conta con poucos hórreos antigos, xa que moitos foron abandonados ou restaurados.

Nos poucos que estudiamos, puidemos observar que todos ou cáseque todos son iguais, é dicir, teñen as mesmas características: son feitos de madeira e pedra, son a dúas augas, teñen tella do país —agás algún que a ten moderna—, son anchos, e as portas téñenas no penal.

Tamén contan os elementos decorativos, como son a cruz, a bola, o pináculo ou picudo, a virxe... aquí chamados por algunhas persoas "pendóns".

Os máis dos hórreos desta parroquia carecen de soleira e teñen o piso de madeira ou de pedra.

Máis polo miúdo, constan das seguintes partes:

- Sobrepena**, coñecida asemade coma topete, é a pedra que coroa a parede do hórreo.
- Cubrición de lousas**

—**Cume**, ou cumio, que é a ringleira de tellas colocadas cara abaixo pra cubri-las xuntas das tellas que ollan cara arriba.

—**Tixeira**

—**Balagustos**, ou duelas, que son as táboas que están en vertical.

—**Cinta** ou clavadeira, que é a táboa que atravesa en horizontal.

—**Soleira**, o macizo de cachote ou cantería que ergue o hórreo pra que estea mellor ventilado.

—**Pinche do penal** ou cubrición da porta, que é a pedra que está enriba dela.

—**Trabe**, pedra longa e grosa que forma e vai pola parte inferior do hórreo.

—**Piso**

—**Columnas**

—**Cepas** ou tornarratos, que son as que evitan o acceso dos roedores.

—E por último, os **Pés**.

encontros con animais

A Denociña

• Xoan Carlos Paz Seijas
• Ana Regueiro Montero

A denociña (tamén chamada donicela, doneciña, doniña ou dona das paredes, entre outros nomes) é un pequeno animal carnívoro; mellor dito, é o carnívoro máis pequeno que existe, pois tan só mide uns vintecinco centímetros, e de peso inda non chega ben ós cen gramos.

Membro da familia dos mustélidos, ten un tronco moi fino, e unha testa ó longo rematada nun lucifño puntiagudo de grandes bigotes. As patas son curtas e a pelaxe, se ben pode variar, é pola parte de enriba dunha cor parda, e pola de abaixo branca.

De costumes nocturnos, anque podemos vela polo día, vive en sitios moi dispaes, e tanto se acha nun burato dunha árbore ou en galerías feitas no chan, coma en adegas e hórreos.

Moita xente ten a este animalíño por un bicho cruel, ata chegar a dicir que é capaz de matar un home con veneno; veneno que non posúe. Este, xunto con outros feitos, coma que mata coellos de granxa, é usado polos cazadores pra xustificaren a súa matanza. O que non saben, e algún deles son labregos, ou non queren saber, é que este terrorífico animal mantén os campos de labranza limpos de ratos, de toupas e de calquera outros roedores.

Si, diredes vós que para matármolos hai outros animais; mais o que seguramente non coñecedes é que a denociña é o único que se pode introducir nunha rateira, chegando a comer varias crías sen que aínda non teñan saído do niño e matar ás femias preñadas.

Ata agora sempre se tivo unha idea equivocada da denociña, pensándose que era problemática pra o campo e pra o home, cando, pola contra, é moi tranquila. Sábese,

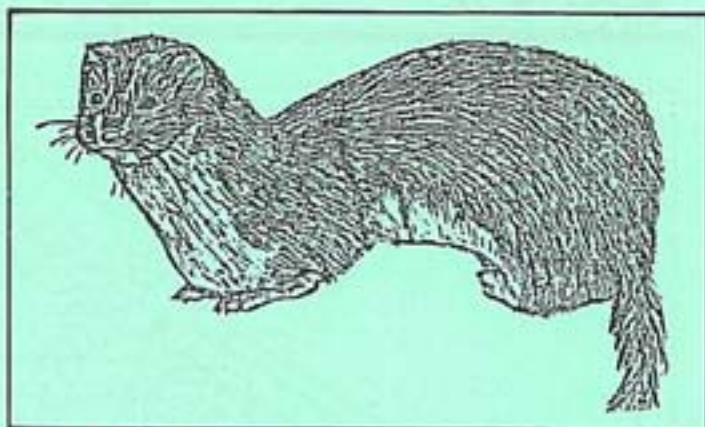

Sempre yelando!

mesmo, que na antiga Grecia usábase coma animal doméstico sustituíndo ó gato.

Coma podedes ver, sen a denociña pronto empezariamos a sufrirmos grandes invasións que non poderíamos manter á marxe por non termos as cualidades que a denociña ten pra se meter nos seus buracos.

Hai que explicar que a denociña, coma cáseque tódolos mustélidos, ten un grande defecto: o de colarse polos sitios, sen deixar un sen rexistrar. Pero é a maneira que ten de dar co alimento —polo xeral, ras, lagartos, e, sobor de todo, roedores— e cun recuncho onde pasa-lo inverno abrigada. E que lle saíu cara a partires da I Guerra Mundial: o home inventa unha trampa que, aproveitando a súa curiosidade, deixa que a denociña busque nos currunchos pra logo fechala.

OS COGUMELOS as orixes do seu medo



• Xosé Ferreira González

Sempre nos pareceu estrana e ilóxica a existencia de pobos micófbos, que non só non comen os cogumelos senón que aínda senten cara eles un horror indecible.

A existencia de especies venenosas entre os cogumelos non xustifica este medo, pois é ben sabido que hai peixes tóxicos e prantas mortais, e mais por iso non se deixan de comer peixes nin cultivar prantas.

A explicación da micofobia atópase no uso de fungos e cogumelos con propiedades alucinóxenas en prácticas relixiosas non ortodoxas. Aduciremos algunhas probas.

En 1957 apareceu unha obra fundamental sobre o estudio do uso dos fungos e cogumelos por diferentes pobos, na que se pasa revista a canto fai referencia ós cogumelos alucinóxenos, sobor de todo á Amanita Muscaria. Esta é

unha especie que se utilizou, e se cadra aínda se utiliza, por infinidade de pobos que se emborrachan coa inxestión de algunha das súas partes secas. Outras persoas adicadas ó estudio de cogumelos afirmaron, cicais, de forma excesiva, que o culto segredo á Amanita Muscaria estaba relacionado coa crenza de que, ó comela, abría as portas do Paraíso que prometía a relixión cristiá.

Ocorría unha cousa semellante coas prácticas de bruxería, interpretadas pola igrexa coma relacións con Satanás, por máis que en realidade constituían reliquias de cultos antigos. Nos lugares onde se perseguía ás bruxas, os cogumelos alucinóxenos misturábanse con animais vencellados ás prácticas de maxia, como son os sapos e as cabras; esta é a razón dos nomes que reciben os cogumelos en pobos micófbos, e se non fixédevos nos nomes que lles damos aquí: tallo de sapo, pan de sapo, paraugas de sapo, pan de lobo, corros de bruxas... e un sinfín de nomes raros máis. A conclusión é que a relación dos cogumelos coa bruxería ou cos cultos relixiosos non cristiáns pode explicar en gran parte o medo que se lles ten en Galicia e en outros países.

Debemos tamén ter en conta que os cogumelos non son prantas vexetais propiamente ditas, senón que son "metade animais, metade vexetais". Isto que en principio pode parecer estrano non o é, xa que as células polas que están formados están entre o reino animal e o reino vexetal. De feito, moitos de vós coméstedes setas algunha vez, porque quén non comeu algunha vez champiñóns, e dariadevos de conta que o seu sabor non é vexetal senón que tira máis á carne.

XUNTA
DE GALICIA

SUBVENCIONADA PELO
CONSELLERÍA DE ORDENACIÓN DO
TERRITORIO E OBRAS PÚBLICAS
Dirección Xeral de Ordenación Territorial e
Cadastramento

Iniciativa legislativa popular para a defensa do patrimonio forestal galego

A importancia do sector forestal dentro do marco da Economía Galega, así como o seu interese como factor clave para a protección e cuidado do Medio Ambiente, están a demandar

Pensando na gravidade dos problemas (incendios forestais, deterioro dos bosques autóctonos, pretensión de instalar novas celulósas, etc) e conscentes da necesidade dunha Lei de conservación, mellora e desenvolvemento do Patrimonio Forestal, un grupo de cidadáns, vencellados ó tema decidiron a presentación dunha Proposición de Lei de iniciativa legislativa popular.

Esta proposición de Lei contén un total de vinteún artigos e tres disposicións que veñen a desenrolar un total de cinco Títulos.

O Título primeiro, que trata da CONSERVACION e

dende fai anos, a traveso de diferentes estamentos sociais (propietarios de montes, Concellos, Grupos ecoloxistas, empresarios... etc.) a elaboración dunha política forestal axeitada á nosa realidade galega actual.



MELLORA DO PATRIMONIO FORESTAL, contén un total de tres artigos onde se especifican os Organismos que deben facerse cargo da política forestal, así como as

funcións básicas do monte: protección, produción e uso social.

O Título segundo, adicado á CONSERVACION,

MELLORA E REPOBOACION, contén un total de once artigos nos que se destacan, entre outras cousas: o carácter urxente das medidas destinadas a mercar ou permutar superficie forestal co fin de destinalas a uso público, para que nun prazo máximo de dez anos, Galicia poida contar cun Patrimonio Público forestal espallado por todo o país e que, en ningún caso sexa inferior ó 17% da superficie do territorio de Galicia. Tamén refírese este Título segundo a un mínimo do 20% da superficie forestal de Galicia que será destinado a conservación biolóxica e, por tanto, adicarse exclusivamente a sustentar especies autóctonas do bosque galego.

Os restantes tres títulos falan da POLITICA INDUSTRIAL, da PROPIEDAD e da EDUCACION E INVESTIGACION FORESTAL que delimitan cun total de nove artigos.

Cerca de 10 millóns costaron as últimas obras

Nestas obras están incluídas a construción dun lavadoiro novo no lugar de OUTEIRO, parroquia de Bastavales, e o minado da auga para o servizo do mesmo. Continuando coa atención ás demandas do servizo de lavadoiros das parroquias, fixéronse reparacións e importantes reformas nos lavadoiros de SOIGREXIA e SOUTO, parroquia dos ANXELES; e VIOXO DE ABAIXO, na parroquia da Luaña. O importe destas obras ascendeu a dous millóns de pesetas

Outra obra importante abordada ultimamente, é a construción dunha pista polideportiva na parroquia da Luaña. Esta pista, que permite a práctica de diferentes deportes alternativos e que foi construída en terreos da igrexa xunto ó campo de fútbol, conta, ademais, cun espazo de xogos para os nenos máis pequenos.

Financiada pola Consellería de Agricultura e o Banco BBV

Favorables impresións da viaxe a Francia do noso alcalde

A Asociación Forestal de Galicia organizou, a finais do pasado ano, unha viaxe ó Sur de Francia coa finalidade de coñecer e aprender da experiencia francesa no referente as explotacións de montes (selección de especies, acondicionamento do terreo, plantación, rareo, poda, etc.) e defensas contra os incendios.

A esta viaxe, que foi totalmente financiada pola Consellería de Agricultura da Xunta de Galicia e o Banco BBV, foron invitados: os alcaldes de Brión, A Baña, Rois e Negreira, varios representantes de propietarios de montes mancomunados e privados de toda Galicia, así como unha representación oficial encabezada polo Director Xeral de Montes da Consellería de Agricultura e varios técnicos ós que acompañaban dous representantes da mencionada entidade financeira.

Das dúas zonas visitadas por este grupo de persoas, a primeira, denominada "Des Landes", presentaba unhas características moi diferentes ás que temos aquí en Galicia, polo que a súa experiencia resultaba practicamente imposible de trasladar á nosa terra.

A outra zona visitada foi a de Burdeos, máis parecida ás características da nosa terra. Poidose constatar nesta zona que practicamente se traballa o monte por sistemas cooperativistas ou de asociaciónismo, polo que a diferenza con nós, no que respecta a produtividade e rendabilidade, é abismal. Chama poderosamente a atención o espírito de axuda, confianza, servizo e diálogo que impregna as relacións entre os diferentes membros das cooperativas que, ademais, están sempre abertos a todo tipo de innovacións así como ós requerimentos que se fan

desde a Comunidade Europea.

O último día de viaxe, esta Comisión mixta de autoridades e propietarios fixeron unha visita ó País Vasco francés para coñecer as diferentes experiencias de asociación de propietarios moi parecidas ás dúas experiencias que xa temos no noso Concello en Ons e en Vicos e que deben ser un exemplo a imitar en toda Galicia.

Antes de intentar facer calquera proxecto de mellora das nosas explotacións forestais hai que mentalizar ós propietarios de montes que, ó igual que no país veciño, o asociaciónismo e as cooperativas, é a única saída que hai para tentar de darlle rendabilidade ó monte. Aquí entre nós, moi poucos aceptan implantar novos sistemas de traballo porque a maioría cre que sabe xa máis que ningún.

Campaña de información e asesoramento de bolsas pro curso 88-89



Ven de remata-la "Campaña de Información e Asesoramento de Bolsas pro Curso 1988/89. Convocatoria do Ministerio de Educación", que o Equipo de Intervención Socio-Educativa abriu o 1 de xullo pasado.

Buscábase así proporcionarlle información á poboación do Concello sobre da convocatoria de becas realizada polo devandito Ministerio e asesorar e cumprimentar, no caso de que sexa necesario, de cara

a cubri-los impresos de solicitude e os certificados requeridos.

Pra conquistar isto, púxose a funcionar unha Unidade de Información e Asesoramento os martes, mércores e xoves de 11 a 2 da tarde durante os meses de xullo, agosto, setembro e outubro, pra atención ó público. Esta Unidade lanzou unha edición de cartéis pra difundir, tanto as características da convocatoria coma a existencia da propia Unidade, para pasar logo,

coa adicación dun membro do Equipo, á súa tarefa de xestión de cada petición. A partires de outubro escomezou o labor de seguimento, co fin de poder solucionar as posibles reclamacións ou requerimentos de documentación que se lle fagan ós demandantes.

Balance

A xeito de balance, a Unidade chegou a prestar os seus servizos a deza-seis familias, isto é, a 57 estudantes de diferentes niveis, anque, loxicamente, meirande presenza tiñan os máis baixos. Mais non todos puideron ver resolto o seu caso porque a convocatoria excluía os alumnos de E.X.B. e ós matriculados en Pre-escolar en centros públicos, polo que só o resto tiña dereito a bolsa.

NOTA: Todos/as aqueles/as solicitantes que reciban, tanto unha resposta negativa de concesión de beca coma unha solicitude de documentación ou de aclaracións, poden consultalo no Concello a partires das 12 da mañá.

Mostra de oficios artesanais do Concello de Brión

O Grupo Ecoloxista de Defensa da Natureza "Denociña", que, como sabedes, está composto por xóvenes do Concello, prepara agora unha "Mostra sobre Oficios Artesáns do Concello de Brión", que ten pensado circule por tódalas parroquias así que estea montada.

Estando dando os primeiros pasos, entrevistando á xente e preguntándolle verbas das súas ocupacións e a súa vida, tentando de coñecelo que foi este municipio hai non moitos anos, de tal xeito que se poida facer unha reconstrución desa historia.

Dende aquí invita a tódolos que queiran apuntarse ou teñan outras ideas novas a pasar polas súas xuntanzas semanais, que celebran ós venres de 8 e media a 10 da noite, ou polo Concello, entre as 12 e as 2 da tarde calquera día da semana, para vos informardes mellor.

Os diferentes oficios artesanais: zoqueiro, ferreiro, linterneiro... etc., foron durante séculos as ocupacións alternativas ó traballo do campo, e constituían unha porcentaxe importante do comercio rural.

Colocación de niños de paxaros

Tódolos venres na Casa de Cultura de Brión, estase a xunta-lo Grupo Ecoloxista de Defensa da Natureza "Denociña" (G.E. D.E.N.A.) para reparti-lo traballo entre os seus membros, amais dos necesarios labores de coordinación. Entre as actividades que van facendo está o traballo de análise de feitos que atacan ó medio natural; por exemplo, xa se publicou no primeiro número da revista que eles levan, "O Xornal Verde", un artigo sobre os incendios forestais en Galicia, e neste número vai un sobre a caza de especies benefi-

ciosas e protexidas pola lei. Asemade, trátanse temas de cultura popular (oficios, literatura popular, construcións...) e de coñecemento de especies animais e vexetais.

Caixas-niño

Desta vez, están montando unhas "Caixas-Niño" que proximamente serán colocadas en algunhas árbores do Concello. O sentido non é tan só colocar estas "casetiñas", senón informar mediante paneis das clases de paxaros que se beneficiarán, ademais do seu número e dos seus costumes alimenticios e procreativos.

Primeiras sesións da nova "Escola de Teatro"

O pasado día 5 de novembro púxose a funcionar a Escola de Teatro de Brión. O Equipo de Intervención Socio-Educativa quería deste xeito pór en marcha un Obradoiro que permitise ir formando ás rapazas e rapaces nas técnicas teatrais e nas súas múltiples posibilidades, enfocando a súa actuación dende o traballo en grupo.

Non se trata en absoluto de montar unha escola que remate o seu labor no Nadal, senón que, pola contra, continuará de modo permanente.

A Escola, a cargo dun animador de teatro, veu

tendo as sesións seguintes: o 12, 19 e 26 de novembro; e 3, 10, 17, 23 e 31 de decembro, de 10 da mañá a 1 da tarde, co soporte do autobús do Concello pró desprazamento dende as casas dos inscritos.

Programa

O programa desenvolvido abrangueu os xogos de presentación, de desinhibición e divertimento, a expresión corporal, o xogo dramático, as improvisacións e dramatizacións, o traballo con historias, sombras chinesas, máscaras, construción de monicreques e traballo con audio-visuais.



A cabalgada de Reis en Brión

Por moito que pasen os anos por nós, entre tódalas vivencias que gardamos como máis entrañables mentras fomos nenos atópanse as chegadas dos Reis Magos nas cabalgadas e os seus regalos de xoguetes que aparecen ó día seguinte xunto ós nosos zapatos. A "maxia" que envolve estes momentos impediunos durante anos, explicármonos moitas dúbidas que

A chegada das SS.MM. os Reis Magos de Oriente a Brión, é todo un acontecemento para os nenos pequenos que non acaban de crer de todo que poidan estar vendo realmente ós personaxes máis queridos e que máis tempo ocupan os seus sonos ó longo de todo o ano.

Envoltos nunha gran aclamación, as SS.MM. os Reis Magos de Oriente fixeron a súa entrada na carballeira de Santa Minia montados en elegantes cabalos os que guiaban das rendas os dilixentes paxes.

Despois de facerlle a ofrenda ó Neno Xesús que, acompañado da súa nai, a Virxe María, e máis de seu pai, San Xosé, esperábaos na porta do Concello, as SS.MM. subiron ó palco da carballeira onde recibiron a benvida que lles dirixiu o Sr. alcalde, Luis García, e maila rondalla do Concello.

Logo deste obrigado cerimonial de benvida dispensando ós Reis Magos, sentáronse nos tronos á espera de escoitar, neno a neno, as peticións de regalos

asaltaban á nosa cabeza cada vez que nos poñiamos a pensar como poderían os Reis visitar tódalas casas nunha soa noite. Tamén esta mesma "maxia" impediunos sabe-lo porqué de que nunca fôsemos capaces de chegar a ver ós Reis cando estaban poñendo os xoguetes, a pesares dos esforzos por non quedar dormidos, ou despertar cando os sentísemos.

que esperan recibir das súas Maxestades.

Máis de dúas horas durou o desfile de nenos por xunto ós Reis que pacientemente escoitaron a todos e, ó parecer, polas noticias que temos, atenderon a case

tódalas peticións que lle fixeron os nenos de Brión.

Cando os Reis, cansos de tanta viaxe e de tanta cerimonia, se retiraron a descansar un pouquiño mentras esperaban que os rapaces se foran para casa e se



Este ano, ademais da cabalgada e da recepción que dispensaron as súas Maxestades os Reis de Oriente, na Casa da Cultura do Concello, os rapaces poideron participar nunha viaxe, tamén "máxica", ós países dos xigantes e dos ananos, pasando polo país do dragón.

quedasen dormidos e, así, logo, poder deixa-los regalos, tódolos nenos entraron na Casa da Cultura para participar nos xogos preparados polo Equipo de Intervención Cultural do Concello.

Xa de noite pecha, rematados tódolos xogos, os nenos, acompañados dos seus pais que esperaron pacientemente o fin de tódalas actividades, voltaron ás súas casas á espera da hora "máxica" en que, coma tódolos anos, cando o sono vence definitivamente os nosos esforzos por manternos despertos, prodúcese o máis maravilloso dos milagres en que, xunto ós zapatos de tódolos rapaces, os Reis Magos van depositando os regalos dos que foron merecedores polo seu comportamento ó longo do ano.

Guías de xogos, xoguetes e libros

O Equipo de Intervención Socio-Educativa ven de lanzar unha tirada de 700 exemplares da "Guía Orientativa de Xogos, Xoguetes e Libros", distribuída por tódalas parroquias do Concello, coa idea de que lles serva ós pais e nais pra decidiren qué é máis aconsellable prós seus fillos de cara en principio, ás festas de Reis, mais tamén para cando lles teñan que mercar algo polo estilo.

Saliéntase na Guía como elemento fundamental, o papel que estes pais e nais han de cumpriren no xogo dos rapaces e rapazas, fomentándoo e propoñéndolles cousas novas a faceren, así coma se fai fincapé na importancia que o xogo, que nos parece improductivo, ten no crecemento e na educación dos pequenos, moito máis se significa que sexan eles os que fagan os seus propios xoguetes e xogos.

Amáis, inclúe un apartado onde se fala de cómo o libro pode converterse nun xoguete, percurando promover a lectura coma necesaria e divertida, útil tanto para coñecer-lo mundo coma pró máxin.

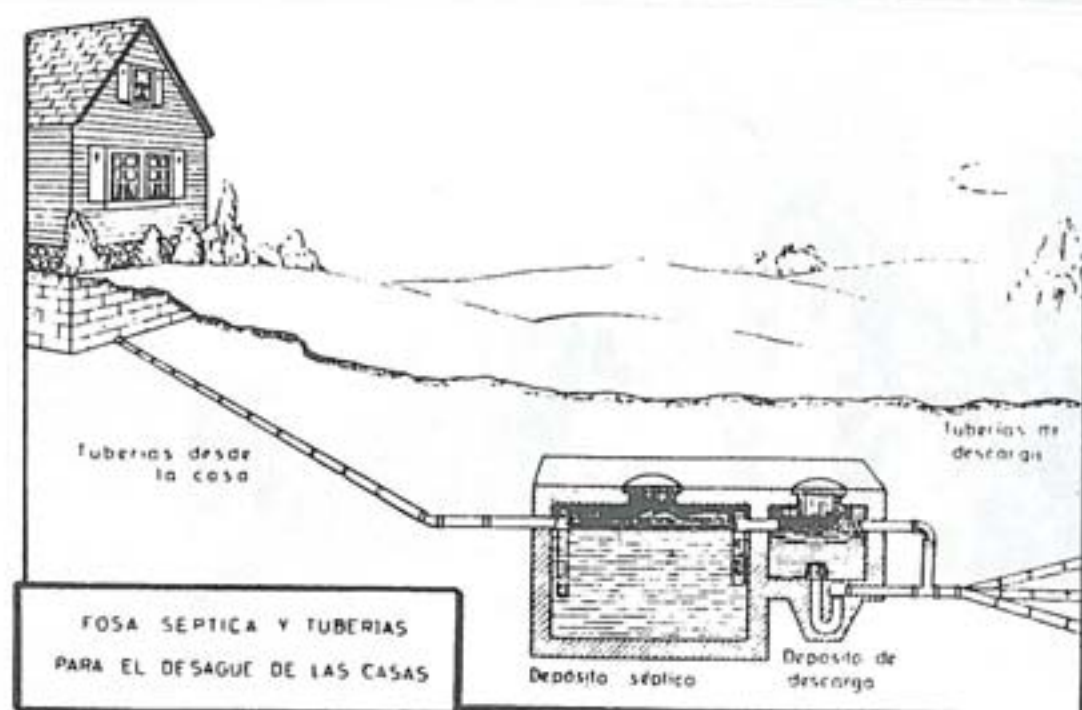

Fig. 3. Evacuación de excretas en zonas rurales. (Monografía de la O.M.S.)

PROBLEMAS SANITARIOS DAS AUGAS NEGRAS NO MEDIO RURAL

TODOS SABEMOS QUE AS ALDEAS EN XENERAL REUNEN CONDICIONS MEDIOCRES DE SALUBRIDADE POR ASENTAR EN CHAN INADECUADO, POLA CONSTRUCCION DEFICIENTE E A CONVIVENCIA CON ANIMAIS. A TODO ISTO HAI QUE SUMA-LA FALTA DE AUGA CORRENTE CON GARANTIAS DE POTABILIDADE, O MESMO QUE UN SISTEMA ADECUADO DE EVACUACION DAS EXCRETAS E DEMAIS AUGAS RESIDUAIS.

No que respecta á auga potable e tendo en conta que, salvo en casos contados onde a auga é tratada con cloro, como se fai en Pedrouzos-Brión, a maioría das traídas de auga de moitas aldeas, así como os pozos de casas particulares, a miúdo non reúnen as necesarias garantías sanitarias, debido a que non se teñen en conta unha serie de medidas hixiénicas como son as que fan referencia a distancia de protección que hai que deixar entre os pozos manantiais con respecto a fosas sépticas, esterqueiras e establos, esta distancia está fixada en trinta metros, tendo ademais que estar estas instalacións nunha situación máis baixa con respecto ós primeiros. Importante é saber no que fai respecto á fosa séptica e que a profundidade de ésta ten que estar de 1,5 m. a 3 m. por encima da

capa de auga freática que é o nivel das augas subterráneas.

Estas medidas explicanse porque os xérmenes nas materias fecais poden ser arrastradas ata 90 cm. en dirección horizontal polos líquidos que rezuman dos pozos negros, e desprázase hacia abaixo ata tres metros en terreos secos, mentras que en pozos expostos a grandes chuvias poden alcanzar máis profundidade, avanzando ata chegar á capa freática desde onde se desplazan

A maioría das traídas de auga, así como os pozos particulares, non reúnen as necesarias garantías sanitarias"

ca auga subterránea ó longo dun cauce no que a súa anchura aumenta ata desaparecer gradualmente, co perigo de que se contaminen os pozos de auga de bebida.

Un antigo costume que se debe erradicar é o aproveitamento agrícola das augas negras, utilizándoas como abono no cultivo de verduras e hortalizas así como en calquera vexetal destinado ó consumo cru.

O home é o reservorio da maioría das enfermidades que o poden destruír ou incapacitar. As súas excretas son un foco de infeccións que contaminan auga, mans, chan e, a través de moscas, alimentos como leite, verduras, pan, doces, etc. Destes alimentos contaminados ou directamente da auga, polas mans ou polo chan, pasan a un novo hóspede provocando no mesmo enfermidade ou incluso a morte.

A finalidade técnica da correcta evacuación das excretas é aillar éstas de modo que, mediante unha barreira de saneamento, os axentes infecciosos non poidan pasar a un novo hóspede.

Existen varios métodos no medio rural de elimina-las excretas, podéndose agrupar en dous tipos de instalacións segundo exista auga corrente ou non.

A.- Sen Arrastre de Auga.

Cando non existe auga corrente é necesario utilizar sistemas de eliminación de excretas sen arrastre de auga.

Nestes casos utilízase a *letrina sanitaria colocada sobre pozo negro*. Esta componse de dúas partes:

—A Caseta con piso de formigón na que se coloca un asento ou caixón conectado directamente sobre o pozo. Debe ter unha ventilación adecuada.

Un antigo costume que se debe erradicar é o aproveitamento agrícola das augas negras"

—O Pozo Negro. Consiste nun burato excavado no chan; a súa profundidade debe variar de acordo coa estrutura do terreo e do número de persoas que o van a utilizar. Cando

principais sistemas de evacuación de excretas con arrastre de auga son:

Pozo ou fosa absorbente. Consiste nunha excavación na terra á que se levan desde a casa mediante tuberías as augas cloacais; éstas son absorbidas polas porosidades do terreo e incorporadas a el, pero como ó pozo chegan excretas sólidas e líquidas, acaba por encherse e despois dun tempo xa non absorbe, sendo necesario o seu vaciamento cada pouco tempo.

Pozo séptico ou fosa séptica. É o máis útil e satisfactorio dos métodos para vivendas individuais, pequenos grupos de casas, ou institucións situadas nas zonas rurais onde non chegan os sistemas de alcantarillado. En esencia unha fosa séptica é un pequeno tanque decantador que pode ser monocompartmental ou bicompartimental (fig. 1, 2 e 3); construído a

A fosa séptica non debe ser menor de 1,9 metros cúbicos para que o seu funcionamento poida ser largo sen ter que efectuar limpezaas frecuentes. Cando están ben calculadas non é necesario limpialas máis que cada 2-3 anos para extrae-las materias sólidas depositadas no fondo.

Unha variante da fosa séptica é o

Unha fosa séptica non debe ser menor de 1,9 metros cúbicos"

tanque *IMHOFF* (nome do enxeñeiro alemán que o inventou), consta de unha dobre cámara superposta de forma cónica; na cámara superior prodúcese a sedimentación e na inferior ten lugar a dixestión dos lodos.

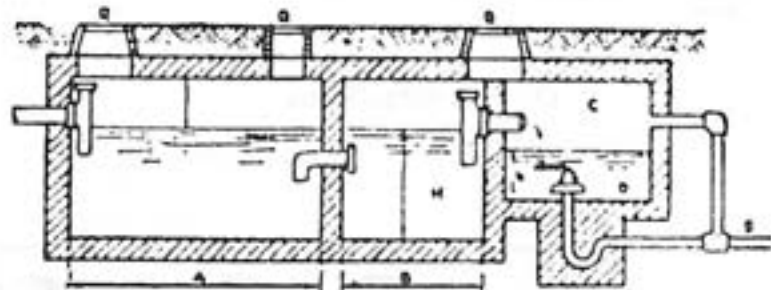
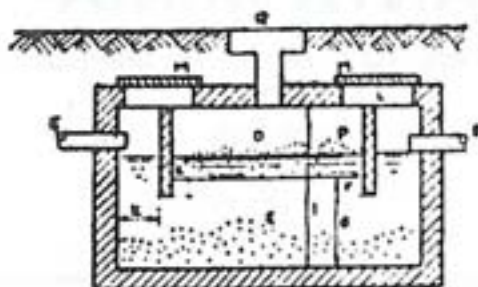

FIG. 1. Fosa séptica de un compartimento

FIG. 2. Fosa séptica de dous compartimentos

O medio rural galego reúne unhas condicións naturais que favorecen a eliminación e depuración das augas residuais. Non embargantes, o aumento progresivo do consumo de auga, xunto coa

canalización conxunta a traveso das redes públicas de sumidoiros, está a urxir un tratamento das augas negras para evita-la ameaza cada vez maior da contaminación.

o pozo chega a encherse débese cerrar, quítase a caseta, énchese con abundante cal e terra e déixase sen uso, abrindo un novo pozo noutro sitio.

base de ladrillo ou formigón a onde chegan as augas cloacais procedentes da casa. A de un só compartimento ten dúas pantallas situadas a 20-30 cm. das paredes para evita-lo arrastre directo e facilita-la saída de gases como se aprecia na figura 1.

A comunicación dunha cámara ca outra faise por dúas regandixas circulares, unha situada na parte superior e outra na inferior. En 20-30

A fosa séptica necesita un método complementario para elimina-las augas finais"

B.- Con Arrastre de Auga.

Os sistemas de evacuación de excretas con arrastre de auga utilízanse naquelas vivendas rurais e urbáns que non teñen "alcantarillado". O problema que prantea é a eliminación final dos líquidos cloacais que se producen e que de ningún xeito se deben eliminar directamente nun curso de auga. Os

As augas cloacais son retidas na fosa séptica de un a tres días; durante ese tempo prodúcese a sedimentación, decantación de sólidos, a separación de graxas, é unha acción bacteriana anaerobia que transforma parte dos sólidos en gases, auga e material mineral estable.

A fosa séptica necesita un método complementario para elimina-las augas finais, que pode ser: un pozo absorbente (xa descrito), tuberías de infiltración colocadas debaixo da terra, filtros subterráneos e por último a cloración.

Cando as fosas están ben calculadas non é necesario limpialas máis que cada 2 ou 3 anos"

días prodúcese a destrución e licuefacción das materias almacenadas: A entrada no tanque faise por tuberías sumerxidas e a saída por tuberías sifonadas.

O Tanque *IMHOFF* igual que a fosa séptica necesita un sistema último de eliminación dos líquidos que poden se-los mesmos que para ela.

PINTURA * DECORACION

SANTIAGO OTERO

TODO EN DROGUERIA PAVIMENTOS - MOQUETAS
PAPELES - MURALES
CORCHO, ETC.

Rosalía de Castro, 14-bajo
Teléfonos 563713-594449-884012

SANTIAGO

Construccions

FRAGA



Obras de Albañilería en xeral
BRION

Teléfono 88 71 79



PANADERIA

SERRAMITO

Os Anxeles-Brion
Tel. 88 31 55



Adega

«SANTA MINIA»

VINO RIBEIRO (Granel - Embotellado)
GASESOSAS
CERVEZAS
LAMIÑO - BRION
Telf. 88 72 82

PASATEMPOS

SOPA DE LETRAS

Buscar en tódalas direccións posibles (arriba-abaxo; abaxo-arriba; de esquerda a dereita; de dereita a esquerda; e en diagonal) os nomes de seis de árbores.

O R I E R E P S E N
B O R B I V X A F F
D L O R I E Ñ I P O
I K E X O X G G T R
C I L L X V V D E I
S E A L E E X V I E
S V T I E T A C X V
C A R B A L L O O D
N A R E C L U T L I
O C D E M A R C A B

CONTAS CURIOSAS

$0 \times 9 + 1 = 1$
 $1 \times 9 + 2 = 11$
 $12 \times 9 + 3 = 111$
 $123 \times 9 + 4 = 1.111$
 $1.234 \times 9 + 5 = 11.111$
 $12.345 \times 9 + 6 = 111.111$
 $123.456 \times 9 + 7 = 1.111.111$
 $1.234.567 \times 9 + 8 = 11.111.111$
 $12.345.678 \times 9 + 9 = 111.111.111$
 $123.456.789 \times 9 + 10 = 1.111.111.111$

CADRO MAXICO

Este cadro é moi parecido ó que aparecía no nº3 de ALTAMIRA. Nembargantes é bastante máis difícil de facer pois os números a poñer son os 16 primeiros, tamén sen repetir ningún, e as sumas horizontais, verticais ou en diagonal han de dar como resultado 34. Para axudarlle un pouco, dámoslle xa 4 números colocados.

Pode ter tamén outras solucións, cambendo adecuadamente a colocación dos números.

			12
16			
		4	
	8		

SOLUCIÓNS ÓS ANTERIORES PASATEMPOS

SOPA DE LETRAS

R I S A B E S T A N T O
U N E F I N A R M U O M
S O P O R C O E A B L L
I M L A C E N X C I A A
B E O M I L U I A Y B S
E N S E R B E N V E A I
C O A R A I L A R A C R
E M B C E R I C L T E A
R R I O C O E L L O P E
R U A N A G E P U C A N
O R N A L V I S A O M O
N I E T O C A Ñ I L A G

A HERENCIA DO VIÑADOR

	barriles cheos	barriles amediad.	barriles valdeiros
Primeiro fillo	3	1	3
Segundo fillo	2	3	2
Terceiro fillo	2	3	2



LA VASCO NAVARRA

SOCIEDAD ANÓNIMA ESPAÑOLA DE SEGUROS Y REASEGUROS

AXENTE: PABLO OURO ALVAREZ

RUA DO VILAR, 31-1º
TELEFONO: 58 48 91
SANTIAGO DE COMPOSTELA

AG

- Carpintería aluminio
- Cristalería
- Persianas
- Cristales viselados
- Galerías

Hnos. GENDRA

Fábrica y Oficinas:
BASTAVALES

SANTIAGO

**Mesón - Parrillada
A' Roda**

Hospedaje



NOSA ESPECIALIDADE E A CALIDADE

- Parrillada de pescado
- Bacalao á brasa
- Chocos con cachelos
- A cazola
- Coma sempre, chuletóns e carne á brasa
- Viños a elexir

Rodríguez de Viguri, 7
Teléfono 58 70 50 SANTIAGO DE COMPOSTELA



**Ferretería
CASAL, S.L.**

Materiais de Construcción-Fontanería-Material eléctrico
Sanitarios - Abonos químicos
Axencia URALITA - Pinturas TITANLUX
Transportes e Sección Calzados

BASTAVALES - SANTIAGO



Carpintería - Mobles - Electrodomésticos
Tel. 88 33 33 - **BASTAVALES BRION**
SANTIAGO DE COMPOSTELA

**FERRETERIA
"SANTA MINIA"**

Teléfono 88 30 10

José Caramés
Brion (Santa Minia)



Materiais para Construcción e Saneamento,
Abonos, Pinturas, Esmaltes, Loza, Cristal,
Droguería, Papelería, Obxetos de Escritorio,
Traídas de Auga, etc.



**AUTOS
PORTAS**

LOS ANGELES-BRION (La Coruña)
Teléfono 88 32 10
SERVICIO OFICIAL

SEAT



Y MEL S.L.
MONTAJES ELECTRICOS

SANTIAGO DE CHILE, 21 - TELEFONO 59 92 12
SANTIAGO DE COMPOSTELA
MONTAJES ELECTRICOS

MONTAJES DE ALTA E BAIXA TENSION
ESTUDIOS. PROXECTOS E PRESUPOSTOS
CONSERVACIONES, REPARACIONES
E MANTENEMENTOS ELECTRICOS



Pirotecnia "LOPEZ"

Teléfono 88 32 83
LOS ANGELES

SANTIAGO

ARTE EN PEDRA



Tfno. 811704

CRUCEIROS
HORREOS
ESCUDOS
CHEMINEAS
FONTES
BANCOS
ESCULTURAS

MATERIAIS DE CONSTRUCCION

E. PEDRARES MATO



NINANS - LUAÑA
Teléfono 89 99 74

EGOSA

ASFALTOS Y CONSTRUCCIONES, S.A.

OBRAS PUBLICAS
FIRMES ESPECIALES

FORMARIS, S/N
Tº 981-888006 - APTº 1057

SANTIAGO DE COMPOSTELA

ASESORIA LABORAL Y FISCAL

FEYCA

Seguros U.A.P.

Avda. de La Mahía, 134 - Telf. 883109
BERTAMIRANS - AMES

Talleres

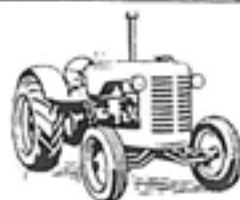

PEDRARES

*Fabricación e venda de
maquinaria agrícola e forestal*

VILAR - VICESO (BRION)
Telf. para avisos: 899957

Miele
ordenó

COMAGRO

COMERCIAL AGRICOLA DA MAHIA, S.L.

INSTALACIONES DE ORDEÑO
REPUESTOS - ACCESORIOS

CRUCE DOS ANXELES - BRION
Teléfono 88 32 50

MARMOLES SUAREZ

- Granitos e mármoles
- Revestimento de fachadas
- Fabricación e colocación de toda clase de chanzos e peldaños

José Suárez
Mourentáns - Viceso (Brion)
Teléfono 89 99 51
Fanse presupostos sen compromiso