



---

Proba de

Código

CMPC002

**Tecnoloxía**

---

Parte científico-técnica. Tecnoloxía



# 1. Formato da proba

---

## Formato

- A proba consta de vinte cuestións tipo test.
- As cuestións tipo test teñen tres posibles respostas, das que soamente unha é correcta.

## Puntuación

- Puntuación: 0,50 puntos por cuestión tipo test correctamente contestada.
- Por cada cuestión tipo test incorrecta restarase 0,125 puntos.
- Polas respostas en branco non se descontará puntuación.
- No caso de marcar máis dunha resposta por pregunta considerarase como unha resposta en branco.

## Duración

- Este exercicio terá unha duración máxima de 60 minutos.

## Materiais e instrumentos que se poden empregar durante a proba

- Bolígrafo con tinta negra ou azul.
- Calculadora non programable.



## 2. Exercicio

---

### 1. Un tubo de plástico adoita fabricarse mediante unha técnica denominada:

---

*Un tubo de plástico suele fabricarse mediante una técnica denominada:*

- A** Extrusión.  
*Extrusión.*
- B** Inxección.  
*Inyección.*
- C** Soprado.  
*Soplado.*

### 2. As típicas botellas de auga de plástico están feitas de polietileno tereftalato ou PET, que é un plástico do tipo dos:

---

*Las típicas botellas de agua de plástico están hechas de polietileno tereftalato o PET, que es un plástico del tipo de los:*

- A** Termoestables.
- B** Termoplásticos.
- C** Elastómeros.

### 3. O xeso é un material de construción que podemos clasificar como:

---

*El yeso es un material de construcción que podemos clasificar como:*

- A** Cerámico.
- B** Pétreo.
- C** Aglutinante.

### 4. Dos seguintes procedementos sinala en cal se poden dobrar e curvar as pranchas metálicas:

---

*De los siguientes procedimientos señala en cual se pueden doblar y curvar las planchas metálicas:*

- A** Embutición.  
*Embutición.*
- B** Forxado.  
*Forjado.*
- C** Troquelado.  
*Troquelado.*



**5.** Cal destas pezas está cotada de forma axeitada ?

¿Cuál de estas piezas está acotada de forma correcta?

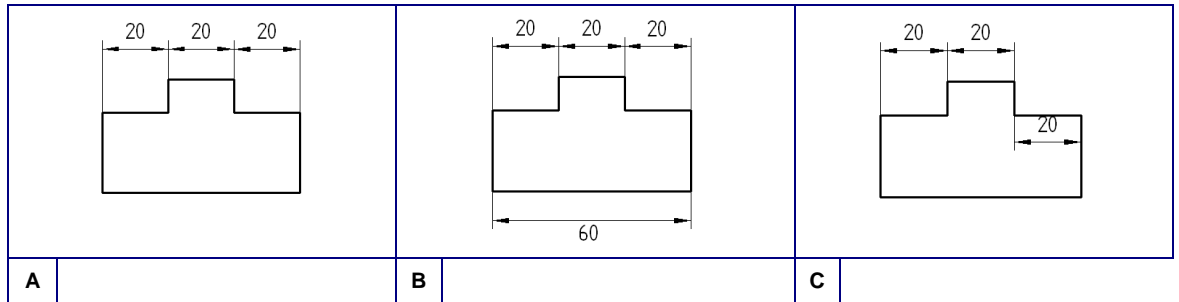

**6.** Un debuxo feito a man alzada, no que xa se concretan ideas e se subministra información importante sobre o obxecto, é un:

Un dibujo hecho a mano alzada, en el que ya se concretan ideas y se suministra información importante sobre el objeto, es un:

**A** Esbozo.

*Croquis.*

**B** Bosquexo

*Boceto.*

**C** Plano.

*Plano.*

**7.** Dados o alzado e a planta deste obxecto, das posibilidades que se ofrecen, cal podería ser o seu perfil?

Dados el alzado y la planta de este objeto, de las posibilidades que se ofrecen, ¿cual podría ser su perfil?

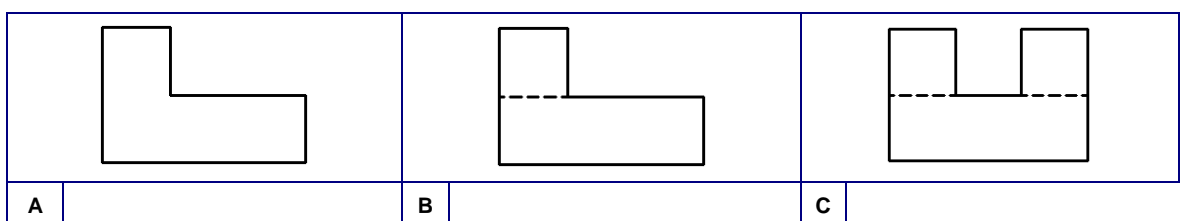
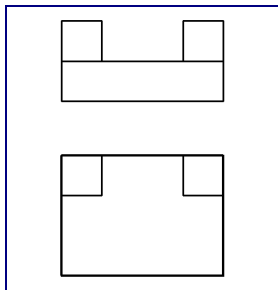



8. Nun debuxo a escala 10:1 sabemos que a escala é:

*En un dibujo a escala 10:1 sabemos que la escala es:*

- A** Natural.  
*Natural.*
- B** De ampliación.  
*De ampliación.*
- C** De redución.  
*De redución.*

9. Tendo en conta o esquema da figura, canto valerá a intensidade do circuito?

*Teniendo en cuenta el esquema de la figura, ¿cuánto valdrá la intensidad del circuito?*

- A** 0,010 A.
- B** 0,040 A.
- C** 0,075 A.

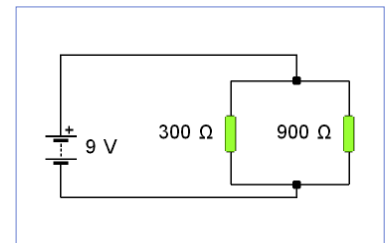

10. Se unha resistencia de 80 Ω ten tolerancia de ±10%, entre que valores poderá variar?

*Si una resistencia de 80 Ω tiene tolerancia de ±10%, ¿entre qué valores podrá variar?*

- A** 0 Ω – 8 Ω.
- B** 72 Ω – 88 Ω.
- C** 70 Ω – 90 Ω.

11. Temos catro lámpadas iguais e unha pila de 9V. Iluminarán máis cando estean en conexión...

*Tenemos cuatro bombillas iguales y una pila de 9V. Alumbrarán más cuando estén en conexión...*

- A** Paralela.
- B** Mixta.
- C** Serie.

12. Que intensidade percorrerá un motor de 200 W de potencia e resistencia 50 Ω?

*¿Qué intensidad recorrerá un motor de 200 W de potencia y resistencia 50 Ω?*

- A** 0,5 A.
- B** 2,0 A.
- C** 4,0 A.



13. Os kWh son unidades de:

Los kWh son unidades de:

**A** Potencia.

Potencia.

**B** Diferenza de potencial.

Diferencia de potencial.

**C** Enerxía.

Energía.

14. Segundo a montaxe da figura, cal será o valor da resistencia total?

Según el montaje de la figura, ¿cuál será el valor de la resistencia total?

**A** 13  $\Omega$ .

**B** 22  $\Omega$ .

**C** 26  $\Omega$ .

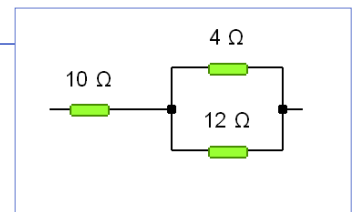

15. En que esquema está correctamente conectado o amperímetro para medir a intensidade de corrente na resistencia de 8  $\Omega$ ?

¿En qué esquema está correctamente conectado el amperímetro para medir la intensidad de corriente en la resistencia de 8  $\Omega$ ?

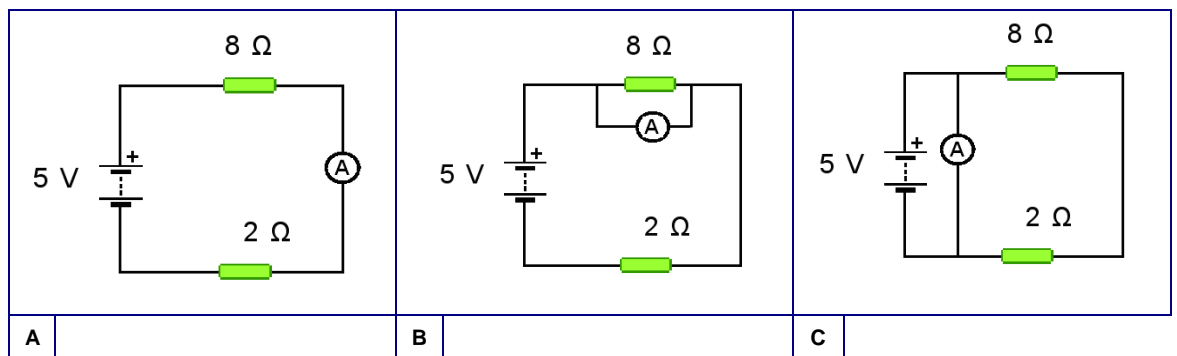

16. Os seguintes sistemas permiten obter un movemento lineal alternativo a partir doutro xiratorio, pero un deles NON permite obter movemento xiratorio a partir doutro lineal alternativo. Cal é?

Los siguientes sistemas permiten obtener un movimiento lineal alternativo a partir de otro giratorio, pero uno de ellos NO permite obtener movimiento giratorio a partir de otro lineal alternativo. ¿Cuál es?

**A** Biela - manivela.

**B** Leva - seguidor.

**C** Excéntrica - manivela.



17. Cal dos seguintes sistemas de pancas presenta maior vantaxe mecánica?

¿Cuál de los siguientes sistemas de palancas presenta mayor ventaja mecánica?

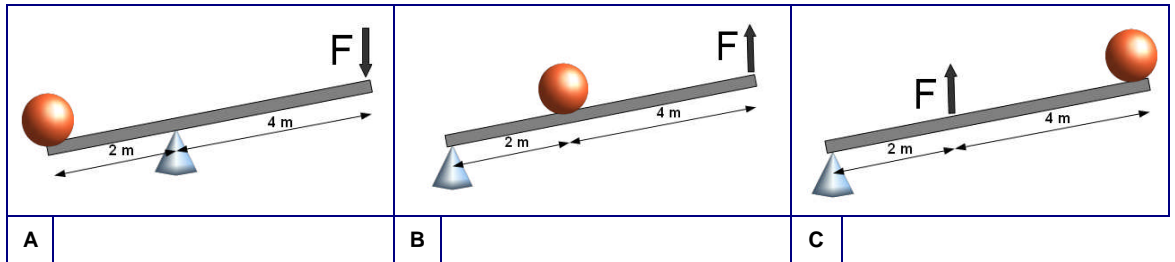

18. Que tipo de panca atopamos nas pinzas da figura?

¿Qué tipo de palanca encontramos en las pinzas de la figura?

**A** De terceiro xénero.

*De tercer género.*

**B** De segundo xénero.

*De segundo género.*

**C** De primeiro xénero.

*De primer género.*

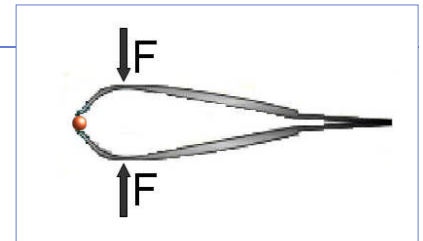

19. Que forza teríamos que realizar segundo o seguinte esquema para equilibrar unha resistencia de 300 N?

¿Qué fuerza tendríamos que realizar según el siguiente esquema para equilibrar una resistencia de 300 N?

**A** 600 N.

**B** 150 N.

**C** 100 N.

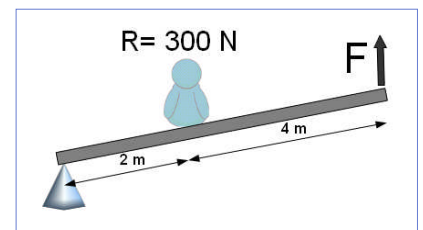

20. Temos o seguinte tren de engraxes, no que A ten 8 dentes, B ten 24 e C ten 16. Se facemos xirar a engranaxe A a 20 rpm. A que velocidade xirará a engranaxe C?

Tenemos el siguiente tren de engranajes, en el que A tiene 8 dientes, B tiene 24 y C tiene 16. Si hacemos girar el engranaje A a 20 rpm. ¿A qué velocidad girará el engranaje C?

**A** 30 rpm.

**B** 20 rpm.

**C** 10 rpm.

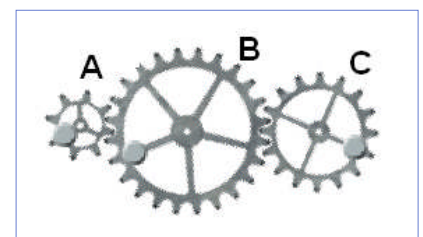



### 3. Solución para as preguntas tipo test

Nº	A	B	C	
1	X			
2		X		
3			X	
4	X			
5	X			
6	X			
7		X		
8		X		
9		X		
10		X		
11	X			
12		X		
13			X	
14	X			
15	X			
16		X		
17		X		
18	X			
19			X	
20			X	

Nº de respostas correctas (C)	
Nº de respostas incorrectas (Z)	
Puntuación do test = $C \times 0'5 - Z \times 0'125$	

**Nas preguntas de test, por cada resposta incorrecta descontaranse 0'125 puntos. As respostas en branco non descontarán puntuación.**