



SMART Notebook

Extraordinary made simple* | SMART.

NOTEBOOK 11

"A PDI NA AULA"

CURSO 2013-2014

Silvia Montes



1 Comezar co software NOTEBOOK 11.

2 Diferencias do panel de benvida respecto ao Notebook 10

3 Centro de Benvida Notebook 11. Funcións rápidas:

- Gravadora
- Teclado
- Barra de Ferramentas de Captura de Pantalla
- Sombra de Pantalla
- Reflector
- Reprodutor de vídeo
- Mostrar/Ocultar Ferramentas
- Orientar

4 Zona de Traballo:

- Ferramentas superiores
- Paneis:
 - ✓ Panel de Accións
 - ✓ Panel de Ferramentas
 - ✓ Paneis Contextuais
- Panel de Accións
- Panel de Ferramentas:
 - ✓ Rotuladores
 - ✓ Formas
 - ✓ Polígonos Regulares
 - ✓ Recheo
 - ✓ Liñas
 - ✓ Texto
- Ferramentas de Medición:
 - ✓ Regra
 - ✓ Transportador-Medidor de Ángulos
 - ✓ Transportador-Cartabón
 - ✓ Compás
- Fondos de páxinas e Temas:
 - ✓ Recheo páxina
 - ✓ Fondo: imaxe da galería
 - ✓ Fondo: imaxe da galería
 - ✓ Fondo: tema propio



Smart notebook

Temos tres xeitos de comezar a utilizar o programa:



Ben premendo enriba da ICONA de acceso directo que teremos no noso escritorio

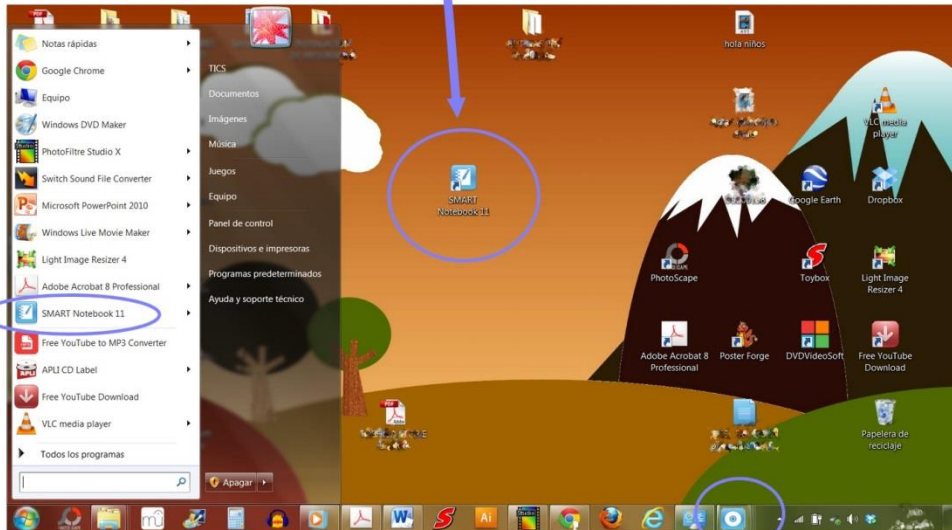

Pulsando na ICONA de acceso do desplegable de WINDOWS



Premendo sobre a ICONA da barra de ferramentas da parte inferior do ordenador:

Aparecerá un desplegable no que nos indican varias opción.

Escollemos a primeira: Notebook





O desplegable substitúe ao antigo centro de benvida de Notebook do Notebook 10, que era este:

NOTEBOOK 10



Pestana de inicio rápido:

- Novo arquivo de Notebook: permite abrir un programa novo
- Abrir arquivo de Notebook: permite abrir un programa que creamos anteriormente, debemos buscalo no ordenador
- Iniciar conferencia
- Orientar: cada vez que abrimos o programa na aula debemos sempre orientar a pantalla, desta maneira o punteiro irá sempre onde nós queiramos. Para que esta aplicación funcione, o ordenador debe estar conectado coa pantalla, aparecerán unhas cruces nun fondo gris, temos que premer co dedo no medio das cruces, unha vez que estén todas pulsadas esa pantalla desaparecerá e xa a teremos lista para utilizar.
- Panel de control: esta opción nos permite entre outras cousas, configurar ferramentas como: configurar o hardware, algunhas das súas ferramentas, o idioma, axudarnos a conectarnos á pantalla mediante un asistente e orientar a pantalla unha vez conectada
- Cambiar idioma: permite que o programa esté no idioma que elixamos, incluído o galego
- Archivos de Notebook abiertos recentemente: acceso directo a actividades feitas por nós que se atopan no noso ordenador.

Pestana de ferramentas:

Atopamos accesos directos ao teclado, á calculadora, á captura de pantalla, á gravadora, ó reprodutor de vídeo, á lupa, ó reflector, á sombra de pantalla, ás ferramentas flotantes,...

O desplegable actual é o seguinte, e indica claramente as posibilidades que nos ofrece:

NOTEBOOK 11

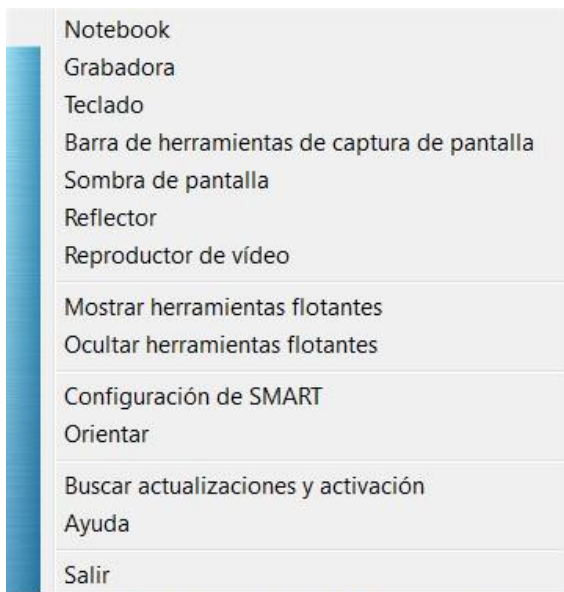

Notebook: permítenos o acceso a un documento novo do notebook 11.

Gravadora: permite o acceso directo á gravadora SMART

Teclado: aparece o teclado en pantalla

Barra de Ferramentas de Captura de Pantalla: aparece a mencionada barra.

Sombra de pantalla: xorde o panel de ocultación da pantalla.

Reflector: asoma a iluminación puntual na páxina.

Reprodutor de vídeo: aparece a ferramenta flotante do reprodutor de vídeo da Smart.

Mostrar/ Ocultar ferramentas: amosa ou oculta a barra rápida de ferramentas.

Configuración de Smart e Orientar: aparece unha pestana auxiliar para poder realizar esas tarefas...



Máis polo miúdo:

Grabadora: permite o acceso directo á grabadora SMART

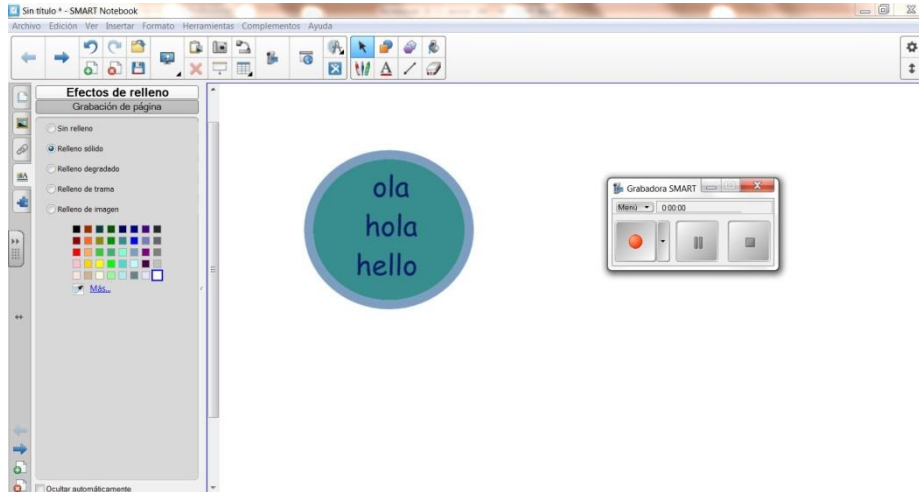

Teclado: aparece o teclado en pantalla

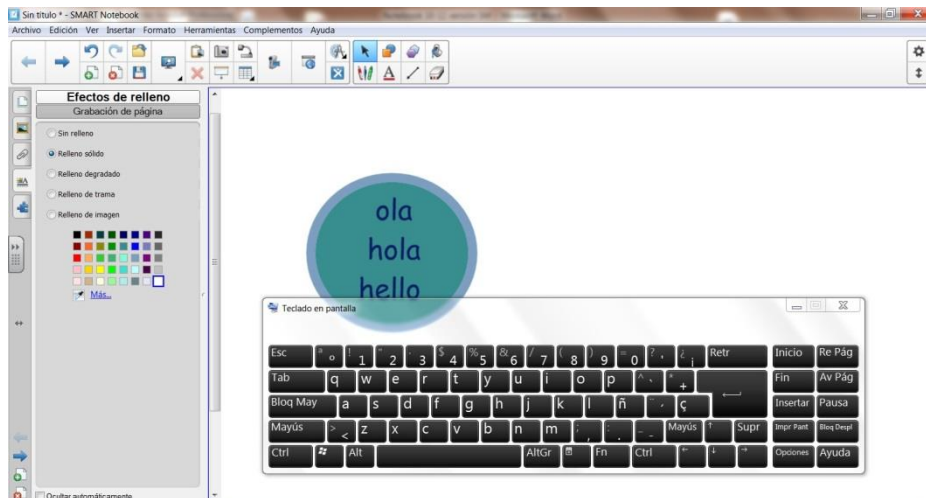

Barra de Ferramentas de Captura de Pantalla: aparece a mencionada barra.

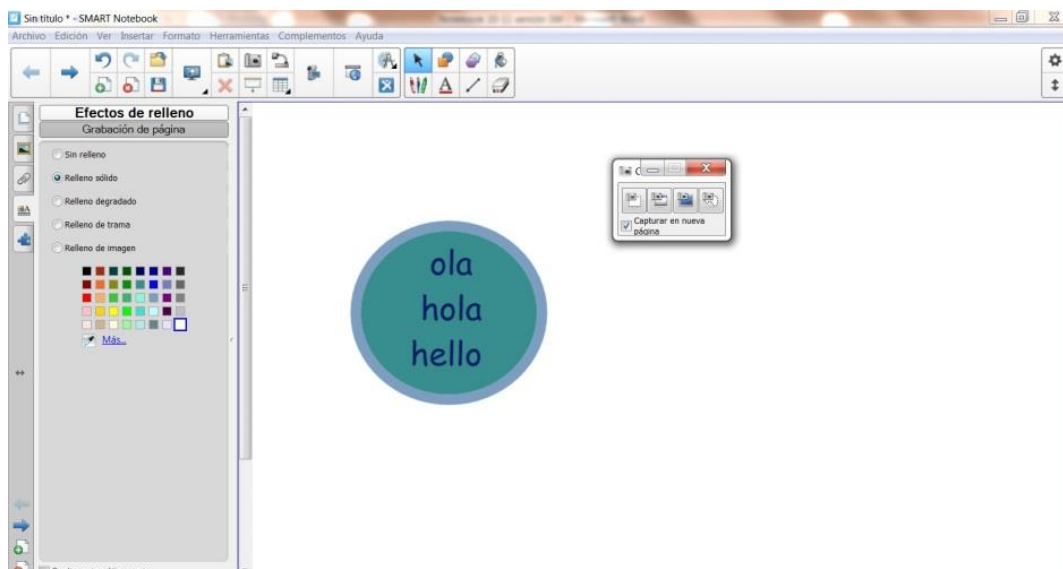



Sombra de pantalla: xurde o panel de ocultación da pantalla.

Pódese deslizar para descubrir o que temos baixo a mesma. Elimínase premendo na cruz.

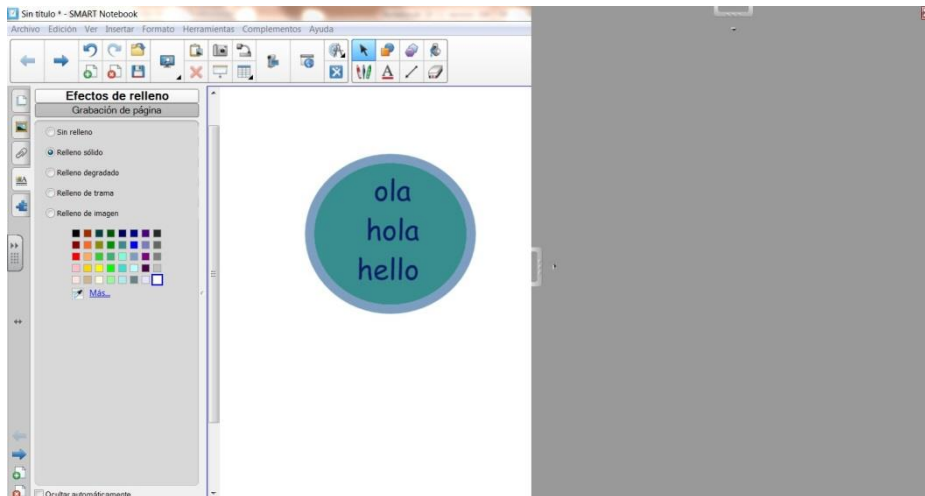

Reflector: asoma a iluminación puntual na páxina.

Podemos ampliálo, cambiarlle a forma, eliminalo ou aumentar e disminuir a transparencia do mesmo.

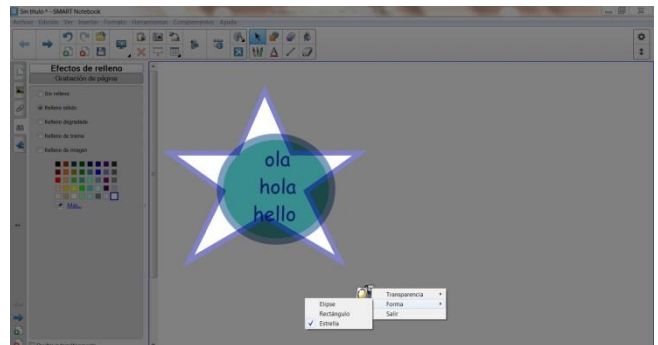
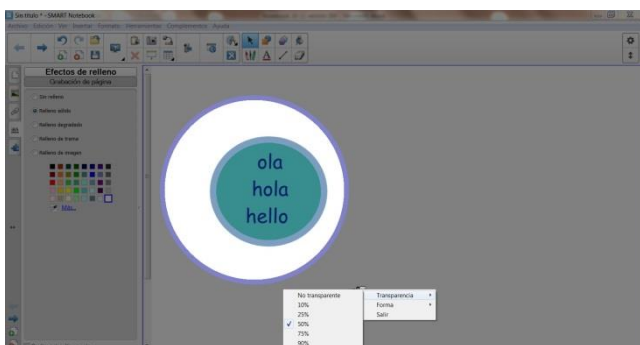
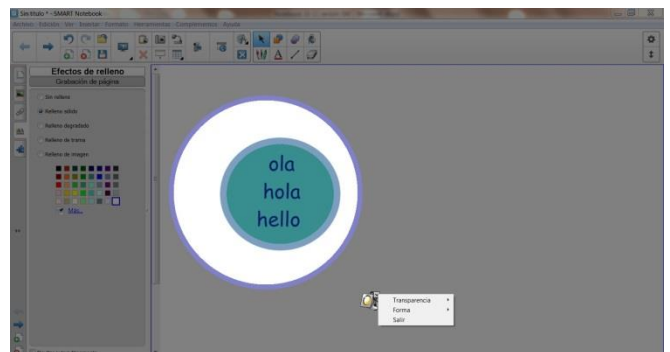
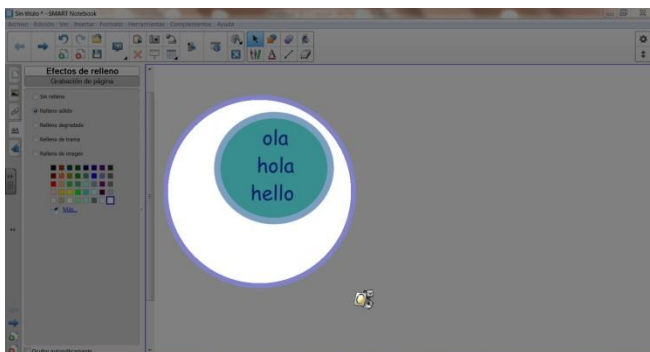



Reproductor de vídeo: aparece a ferramenta flotante do reproductor de vídeo da Smart.

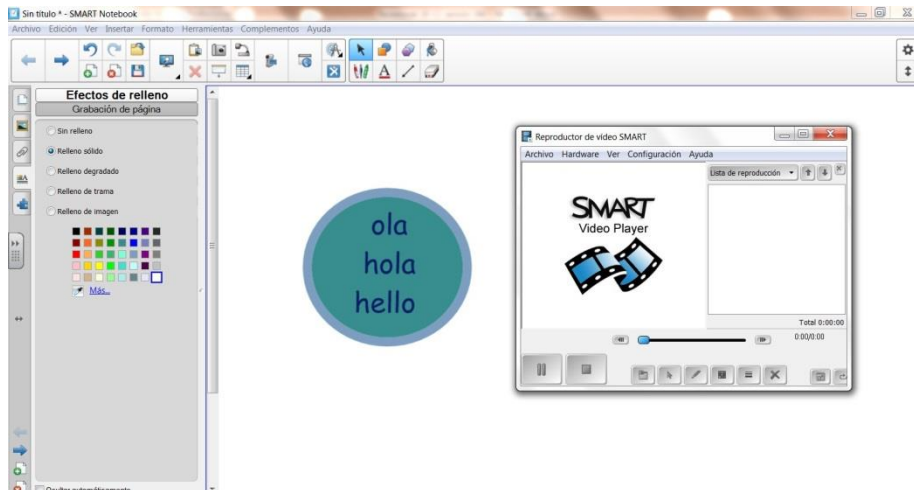

Mostrar/ Ocultar ferramentas: amosa ou oculta a barra rápida de ferramentas.

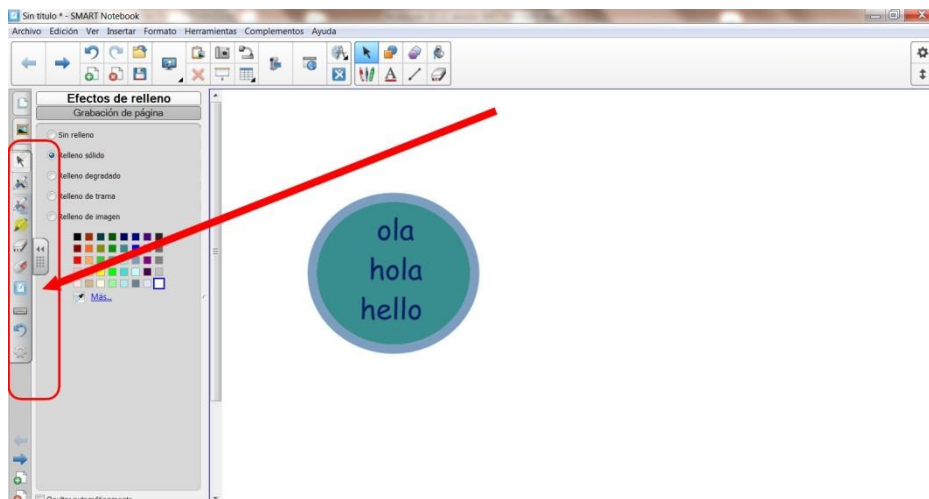

Configuración de Smart e Orientar: aparece unha pestana auxiliar para poder realizar esas tarefas...

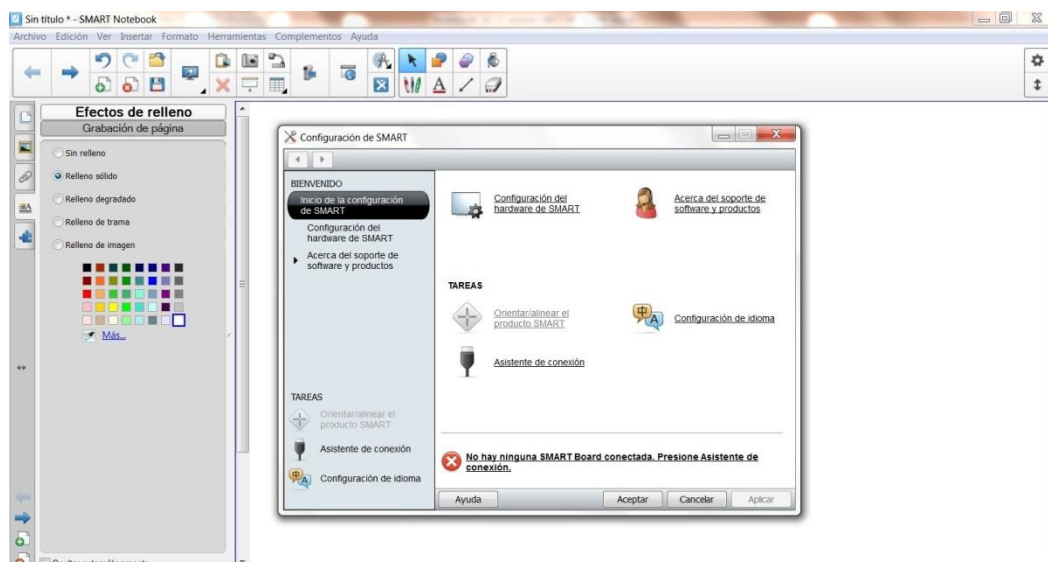



ZONA DE TRABAJO

A zona de trabajo do Notebook 11 é moi similar aos anteriores notebook. Neste entorno de traballo ou tecnicamente INTERFAZ aparece a seguinte distribución de pantalla:

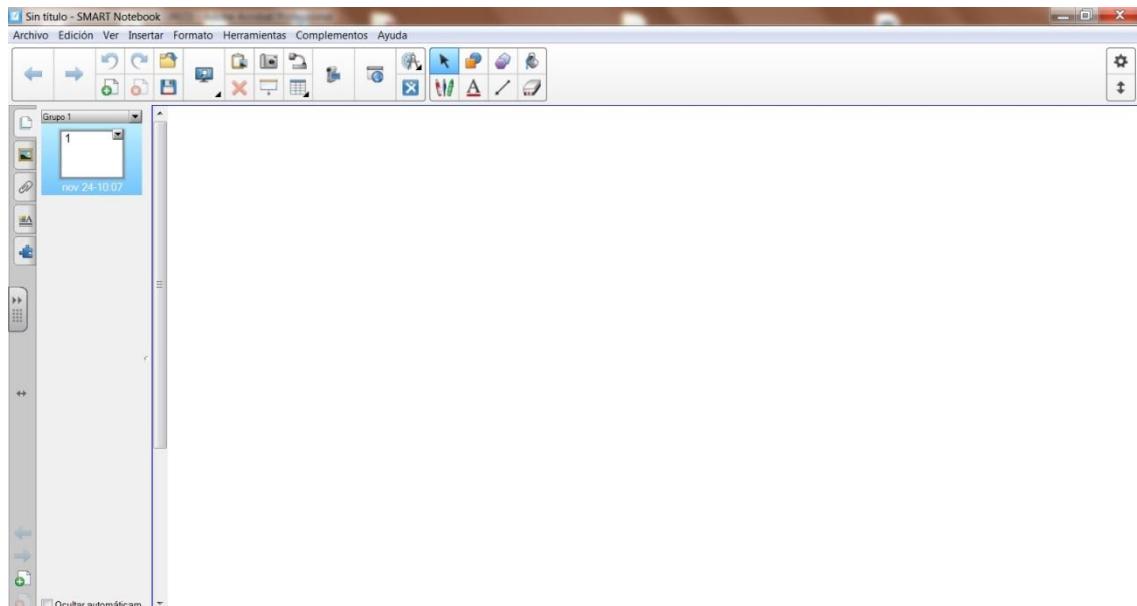

Sempre aparece unha primeira páxina en branco. No lateral aparece a mesma en pequeno. Están arrodeadas de múltiple ferramentas. Estas ferramentas e as súas acción e propiedades asociadas axudarannos a crear contidos e/ou reproducilos. Observando a zona de **FERRAMENTAS SUPERIORES** vemos que son moi similares ás de calquera documento de texto:

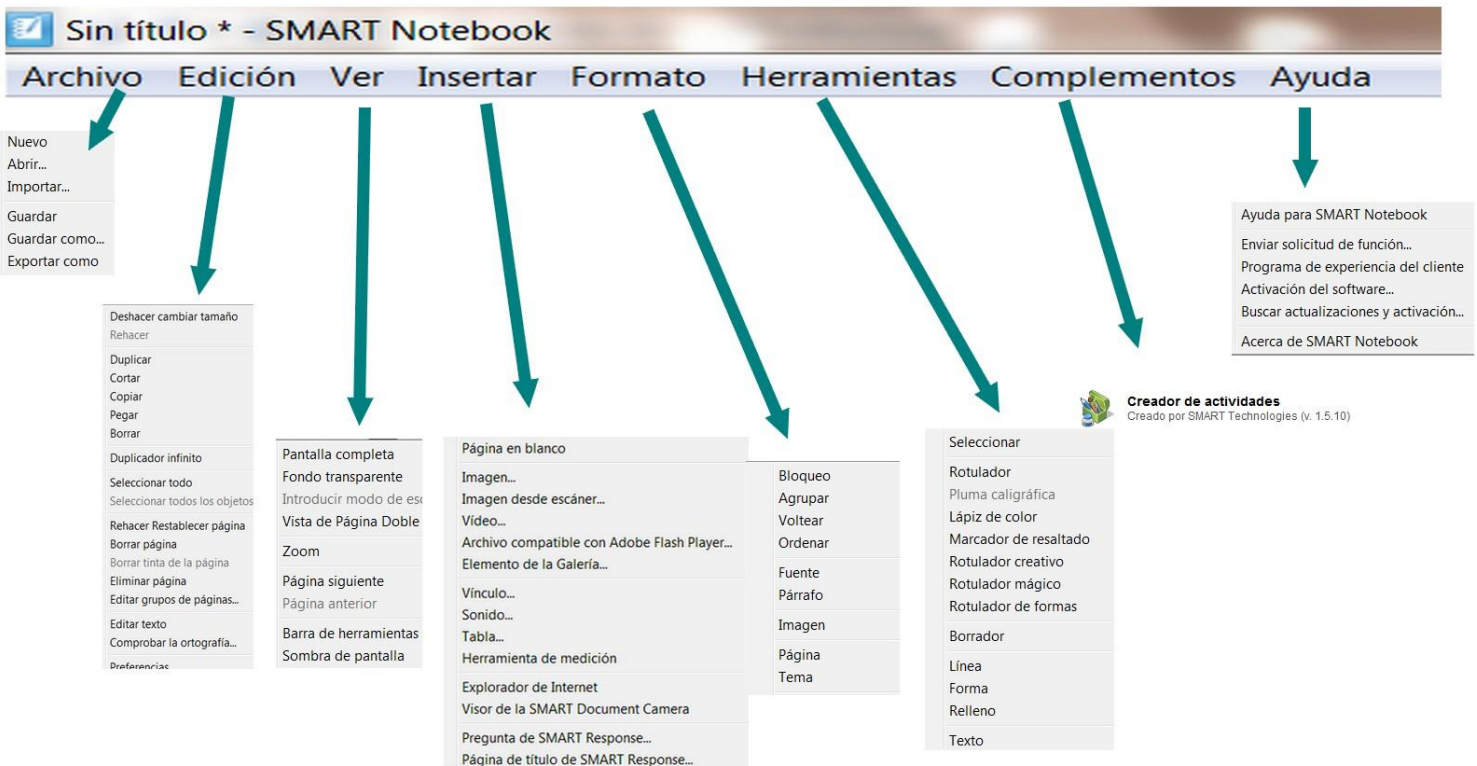



De volta a **PANTALLA PRINCIPAL** atopamos dous **PANEIS** diferenciados que ás veces convértense en tres:

Son os **paneis de ACCIÓNS**, de **FERRAMENTAS** e o panel **CONTEXUAL** que xorde ao modificar alguna ferramenta:

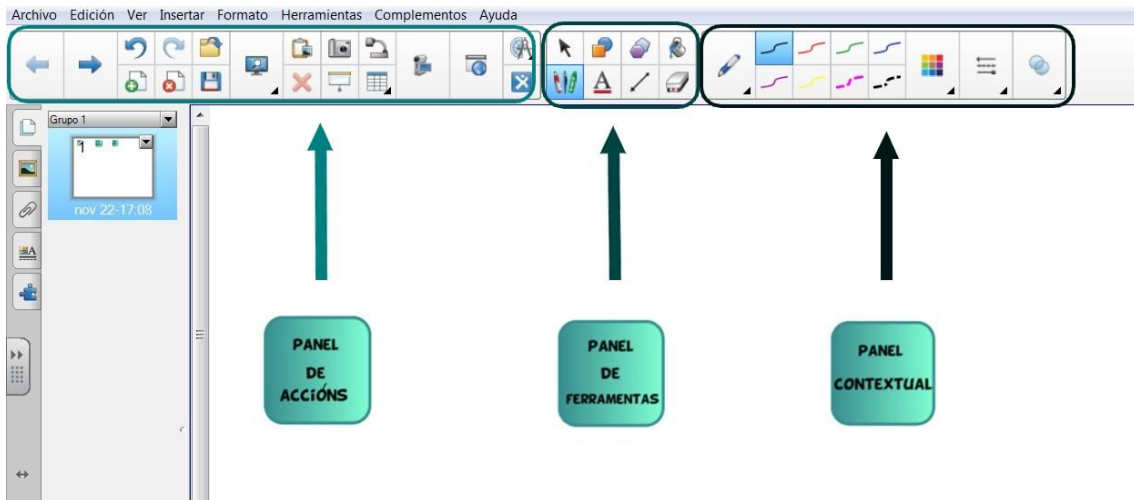

O **PANEL DE ACCIÓNS** inclúe botón que permiten buscar, modificar e realizar cambios nos arquivos .notebook



Un pouquiño máis detallado aparece na seguinte imaxe:

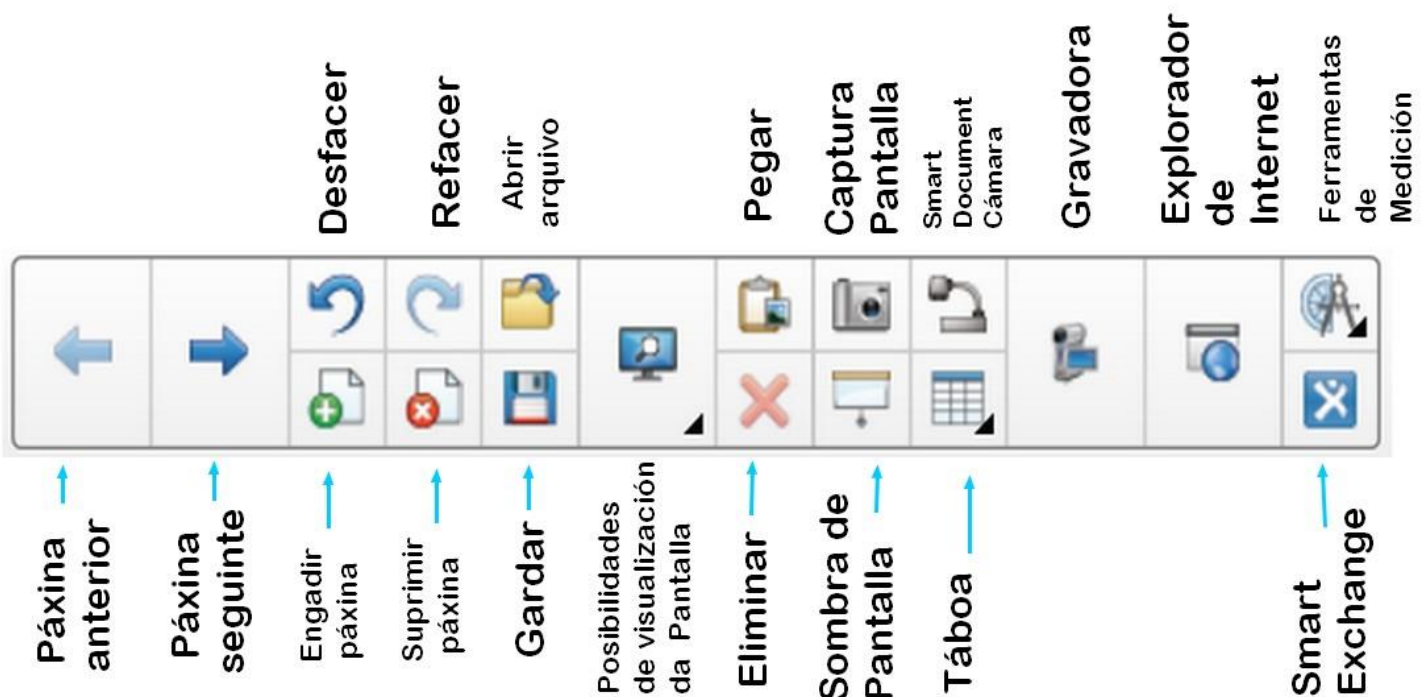



O **PANEL DE FERRAMENTAS** inclúe botóns que permiten a creación e o traballo con obxectos básicos nas páxinas do notebook.

Estas son as súas principais misións:

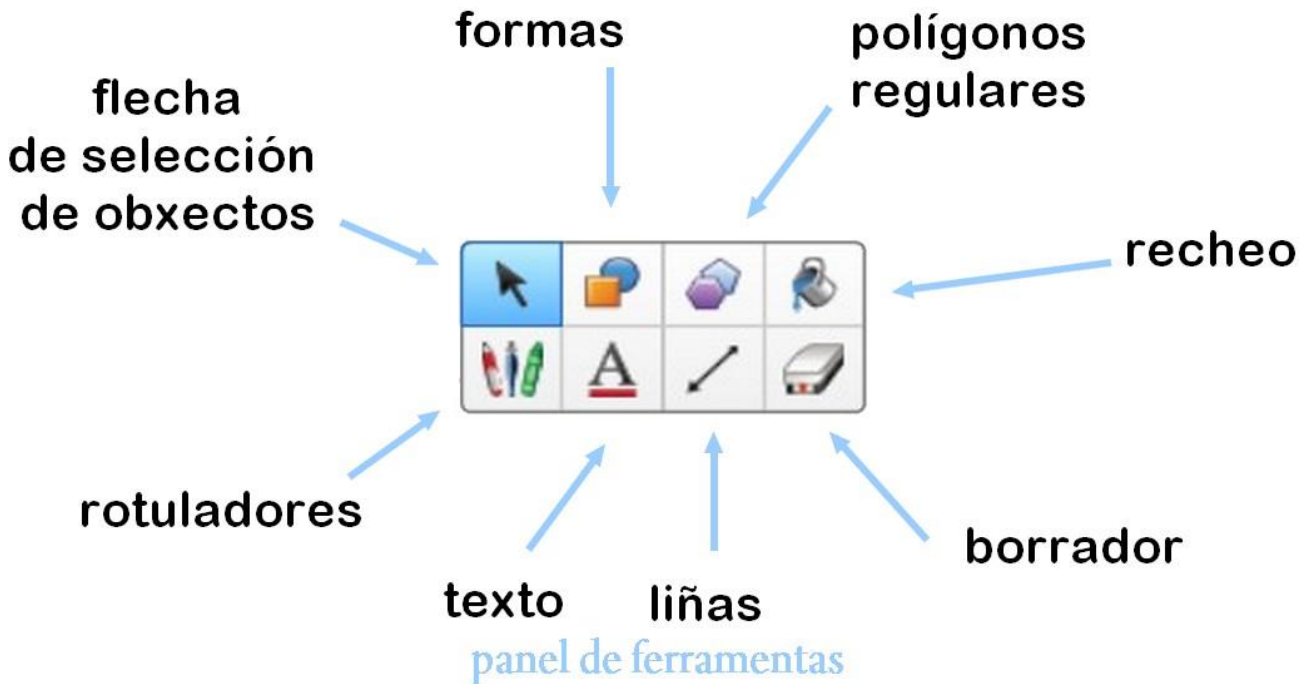

Premendo nalgúns dos botón do panel de ferramentas, aparecerá o panel **CONTEXTUAL**. Por exemplo, se prememos no de **ROTULADORES**, xurdirá o seguinte panel contextual:

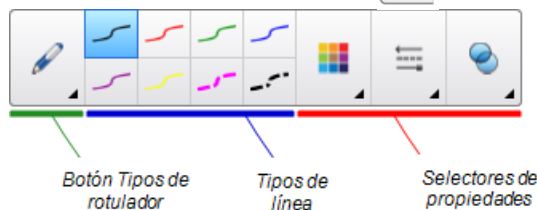

Ollémolo na pantalla:

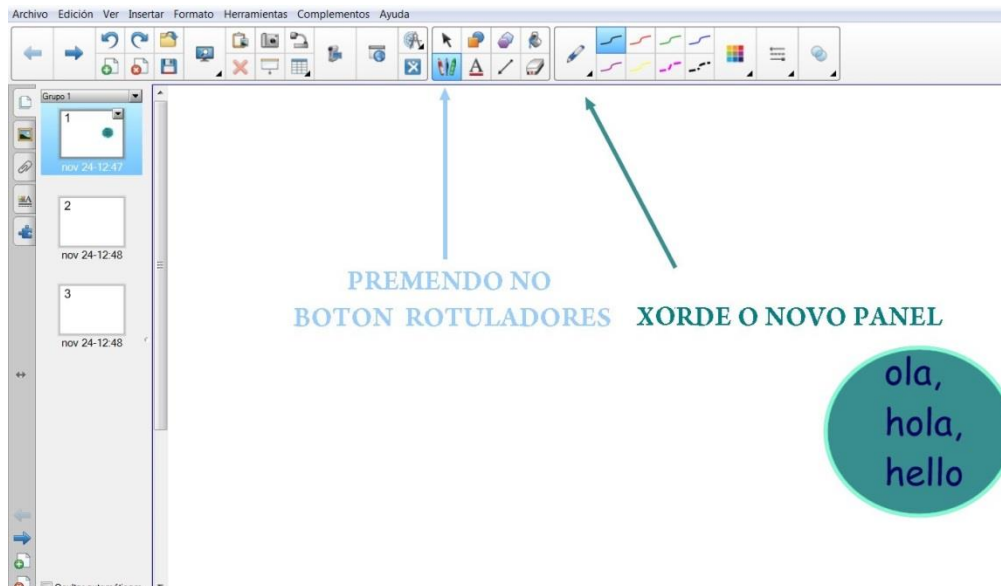

PANEL DE FERRAMENTAS

1 ROTULADORES

As posibilidades dos ROTULADORES da PDI son moitas:

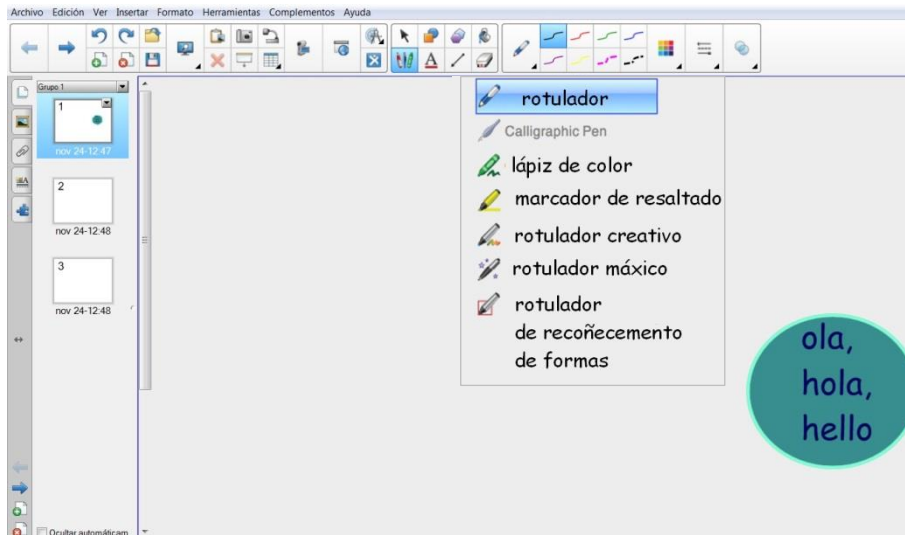

Existen esta variedades de rotuladores, lápices e marcadores diferentes con diferentes funcións:

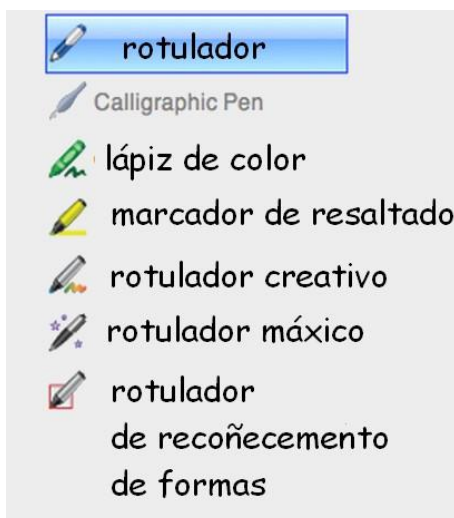

Tipo de rotulador	Finalidad y ejemplo	Notas
Estándar	Escriba o dibuje con tinta digital en una gran variedad de colores y estilos de línea. 	Con el tipo de rotulador Estándar, puede escribir o dibujar con tinta digital que se desvance después de algunos segundos
Caligráfico	Escriba o dibuje con tinta digital, como lo haría con el rotulador Estándar, pero con líneas de diferente grosor. 	El tipo de rotulador Caligráfico es útil para enseñar a escribir a los alumnos. La herramienta Rotulador caligráfico sólo está disponible si su ordenador está conectado a un producto interactivo SMART.
Lápiz de cera	Escriba o dibuje con tinta digital a modo de lápiz de cera. 	El tipo de rotulador Lápiz de cera está diseñado para trabajo artístico como pintar, colorear imágenes y otras tareas que son son escribir.
Resaltador	Destaque texto y otros objetos. 	
Creativo	Agregue elementos coloridos a sus presentaciones. 	Puede crear estilos de rotulador Creativos (consulte <i>Crear estilos de rotulador creativos</i> en la página 53).



Propiedades básicas dos **ROTULADORES** Estándar e algún dos demais , ademáis das liñas que veñen predefinidas, serían:



Lápis de cera

Pensado para colorear e non para escribir.

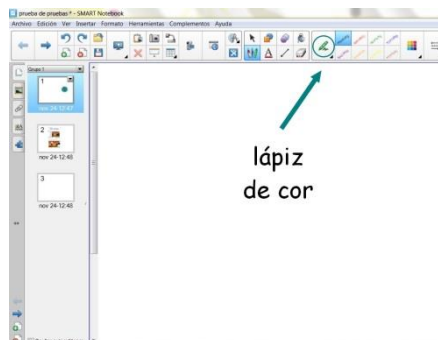

Resaltador

Destaca con diversas cores, textos e outros obxectos

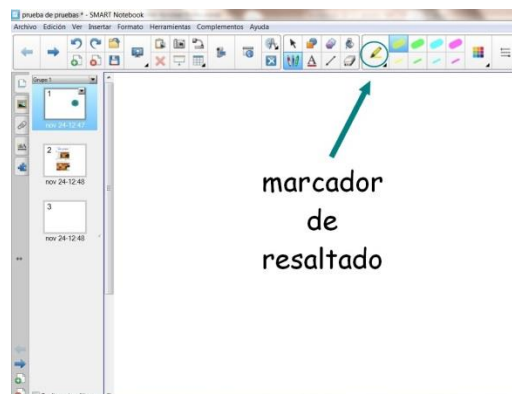

Creativo

Agrega elementos creativos ás presentacións.

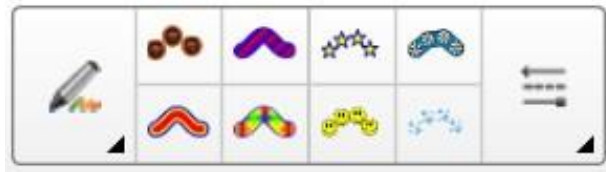

Teñen unha grande variedade, pero tamén podes crear ti os teus propios

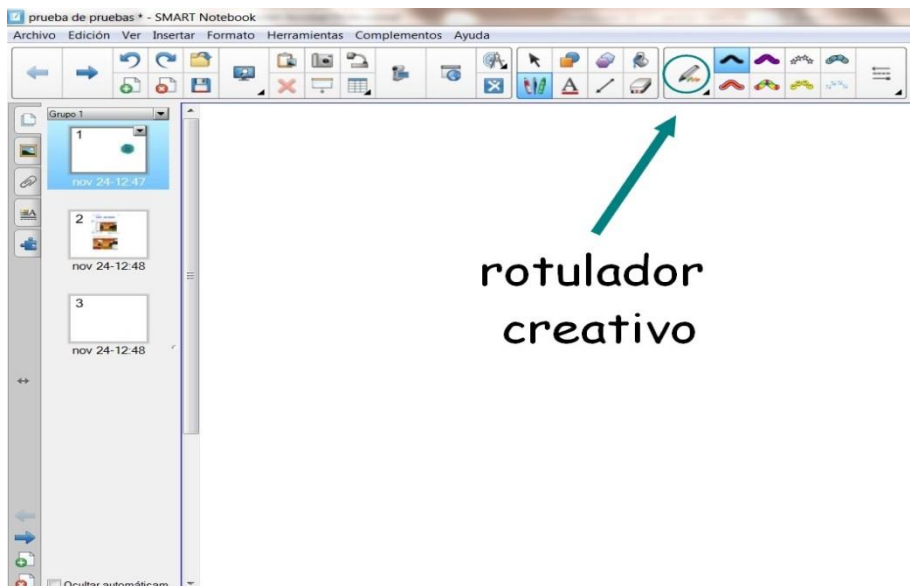

Se te animas a facelo, estes son os pasos:

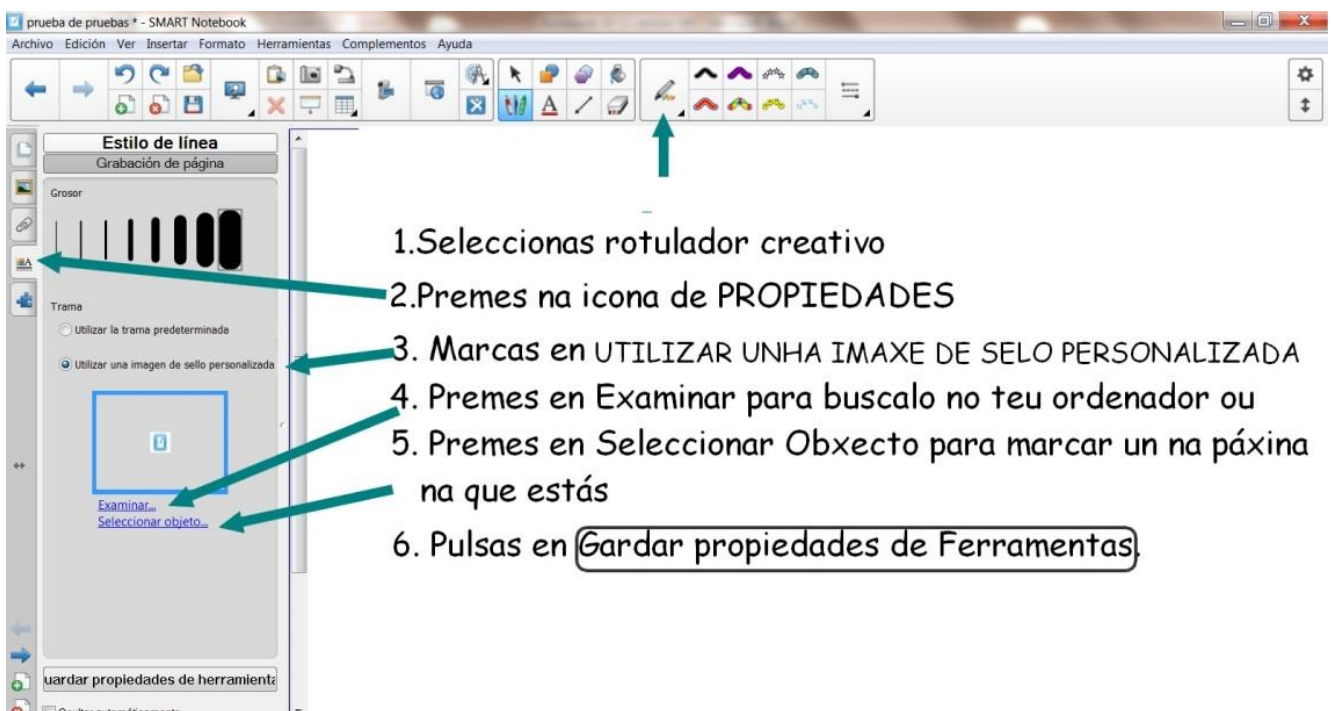



O resultado será similar a este:

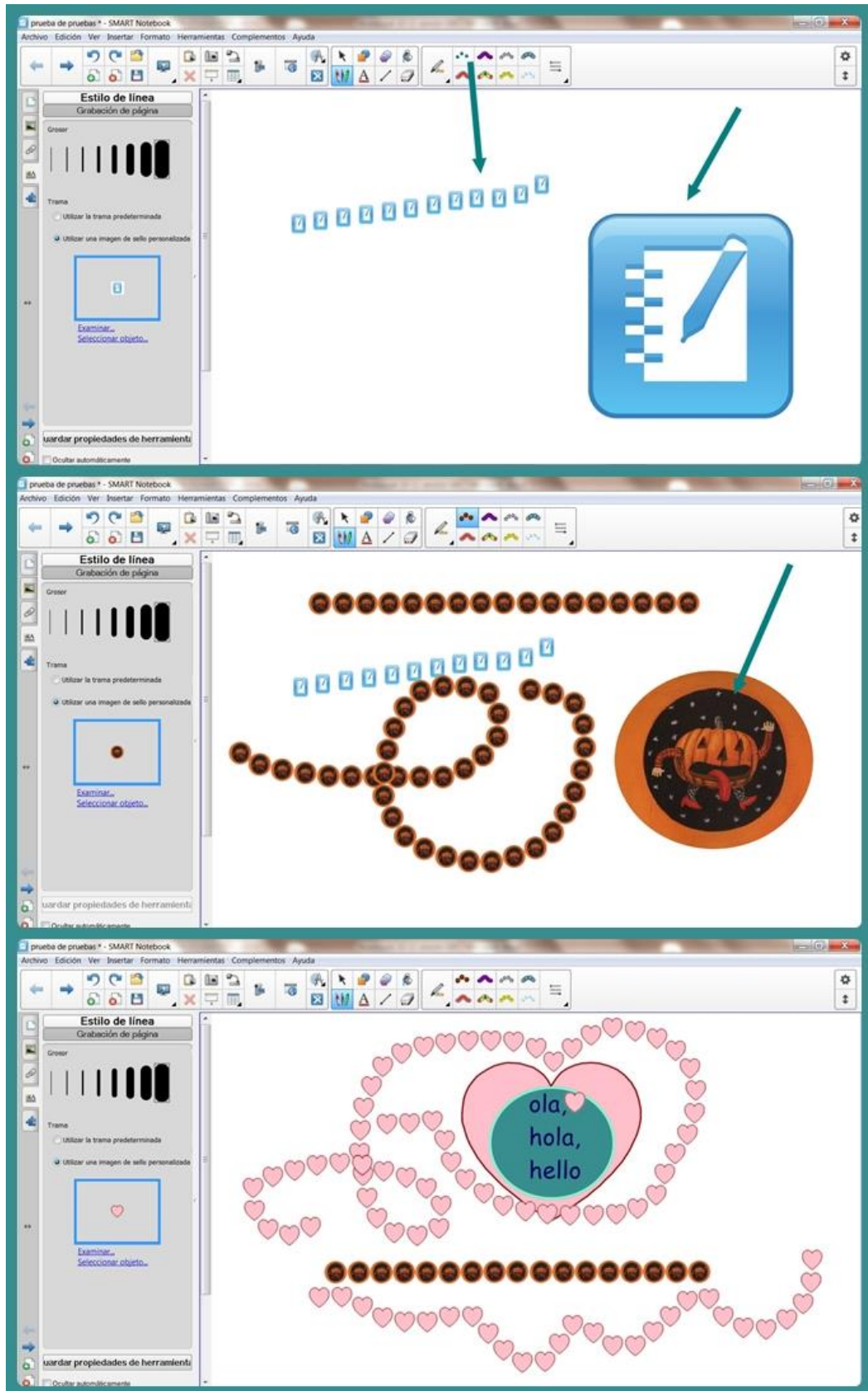



rotulador máximo o ROTULADOR MÁXICO permite debuxar obxectos que desaparecen ao cabo dun pouco. **OIIO, NON QUEDAN GARDADOS NA PÁXINA!!**

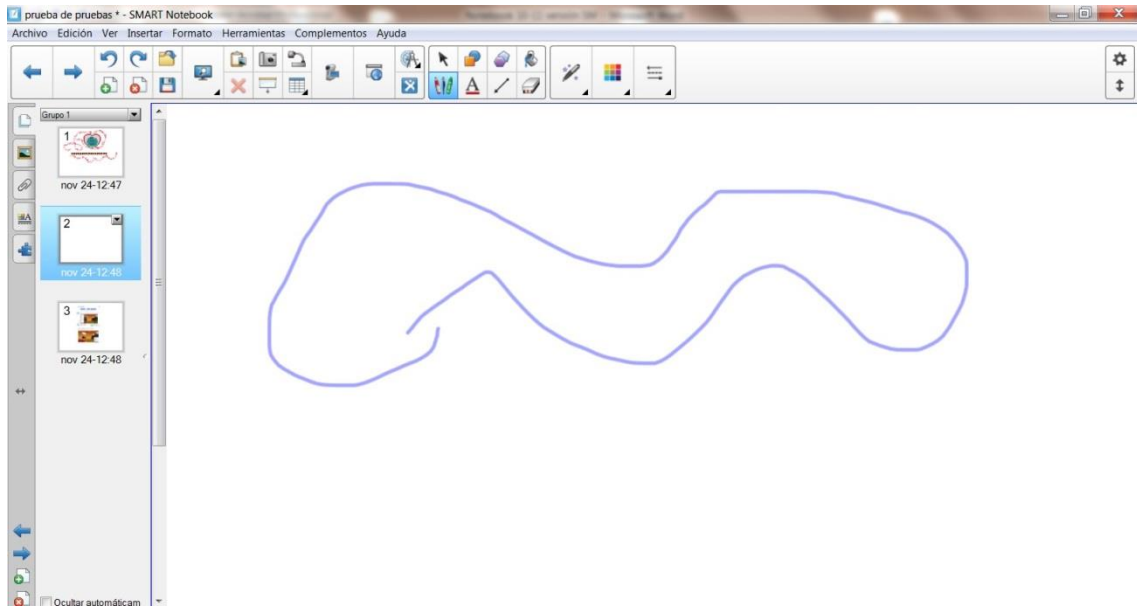

Podes escoller o tempo que dura a figura na pantalla seguindo estas instrucións:

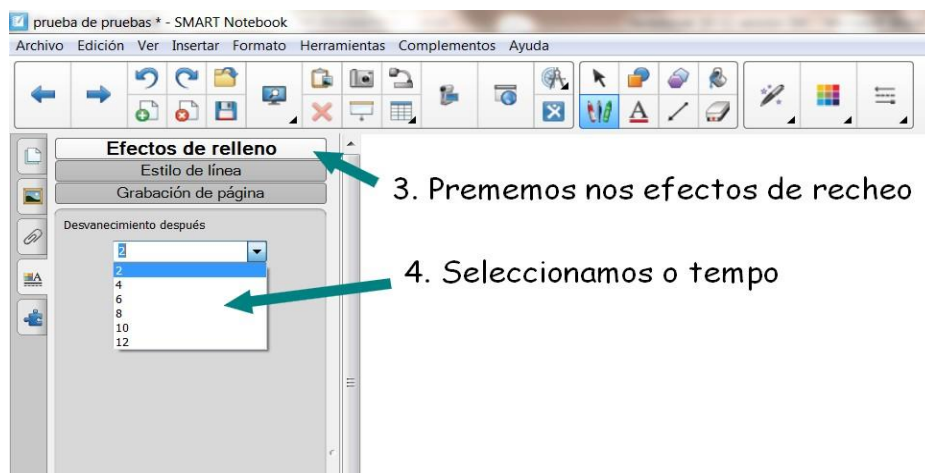
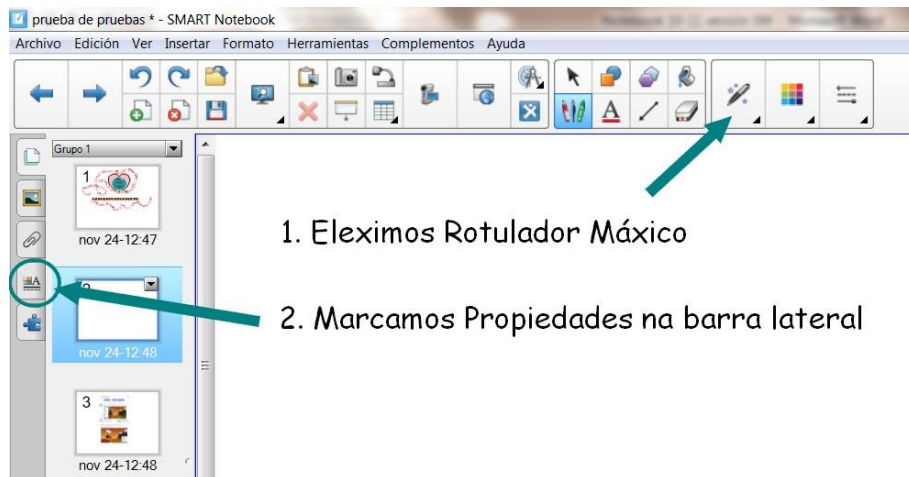



O **rotulador máxico** permite realizar outras funcións moi interesantes:

Se debuxamos un **CÍRCULO** ou un **ÓVALO**, a superficie arredada quedará resaltada e obscurecido o seu arredor.

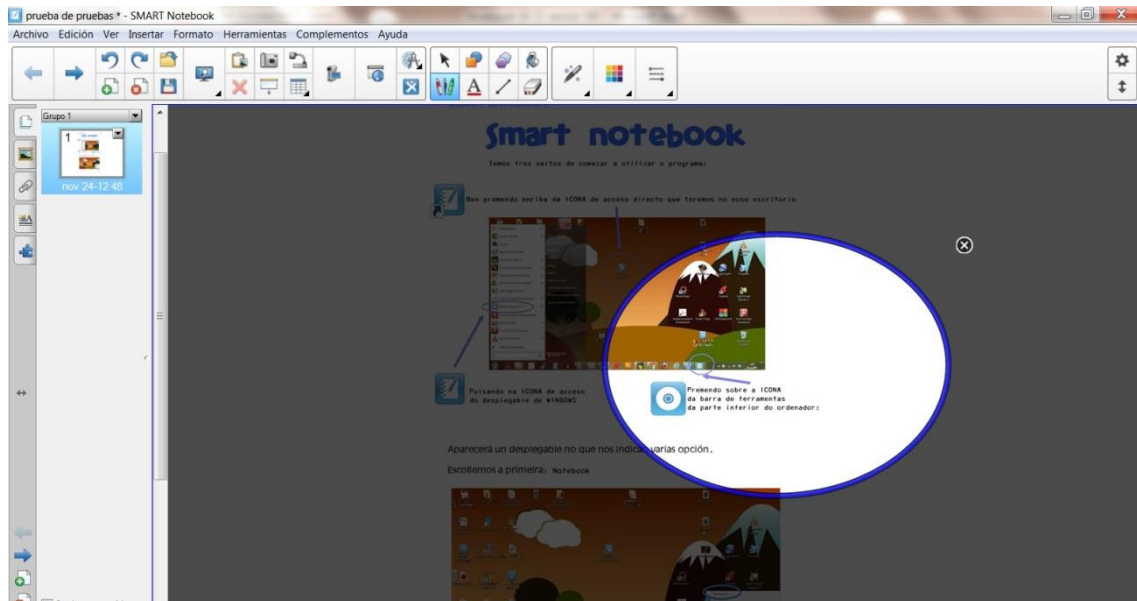

Para eliminala prememos na cruz.

Se queremos aumentala pulsamos no medio e movemos o rato ou a man cara a dereita.

Se queremos disminuila, prememos no medio e movémonos cara a esquerda.

Se o que debuxamos son un **CADRADO** ou un **RECTÁNGULO**, a superficie arredada quedará aumentada, con efecto LUPA.

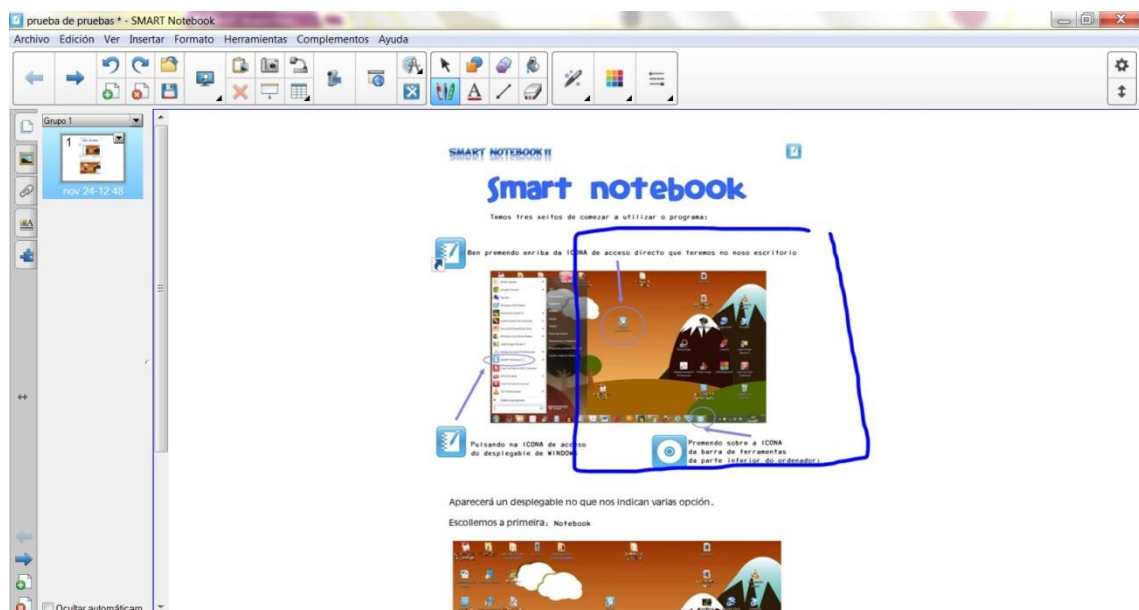



O veríamos así:

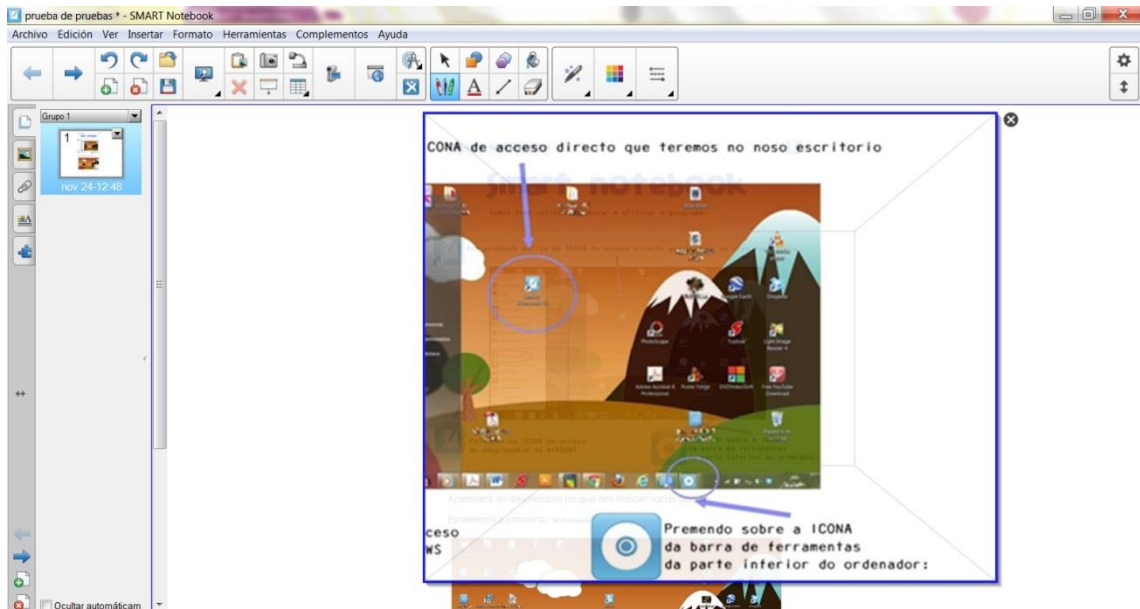

Para eliminala prememos na cruz.

Se queremos aumentala pulsamos no medio e movemos o rato ou a man cara a dereita.

Se queremos disminuila, prememos no medio e movémonos cara a esquerda.

Por último o  rotulador de recoñecemento de formas ten unha utilidade moi clara:

Por aproximación xera as figuras xeométricas que se debuxan na pizarra. P.ex:

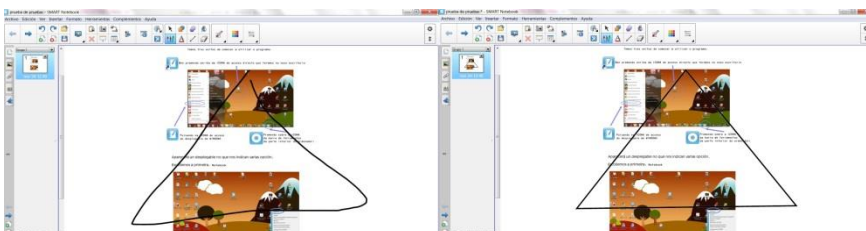
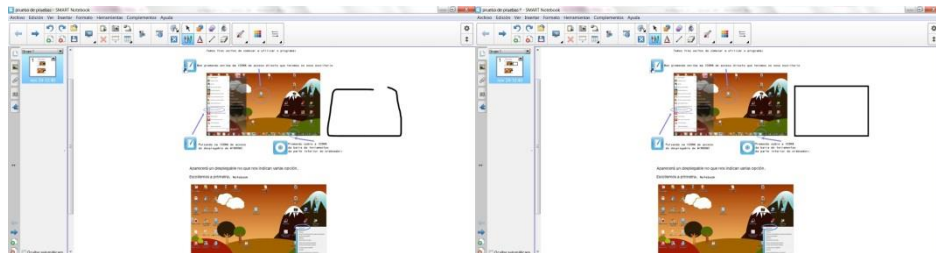



2 FORMAS

As posibles formas a traballar na pizarra engadindo formas predefinidas con características específicas ou modificadas por nós.



Na barra aparecerá un panel de opción para amosar **Formas** figuras poligonais e outras que por defecto quedan ocultas: Frechas, aspa, cruz, bocadillos de diálogo de cómic...

Para insertalas só teremos que presionar o punto onde queremos ubicar a figura e arrastar ata conseguir o tamaño desexado:

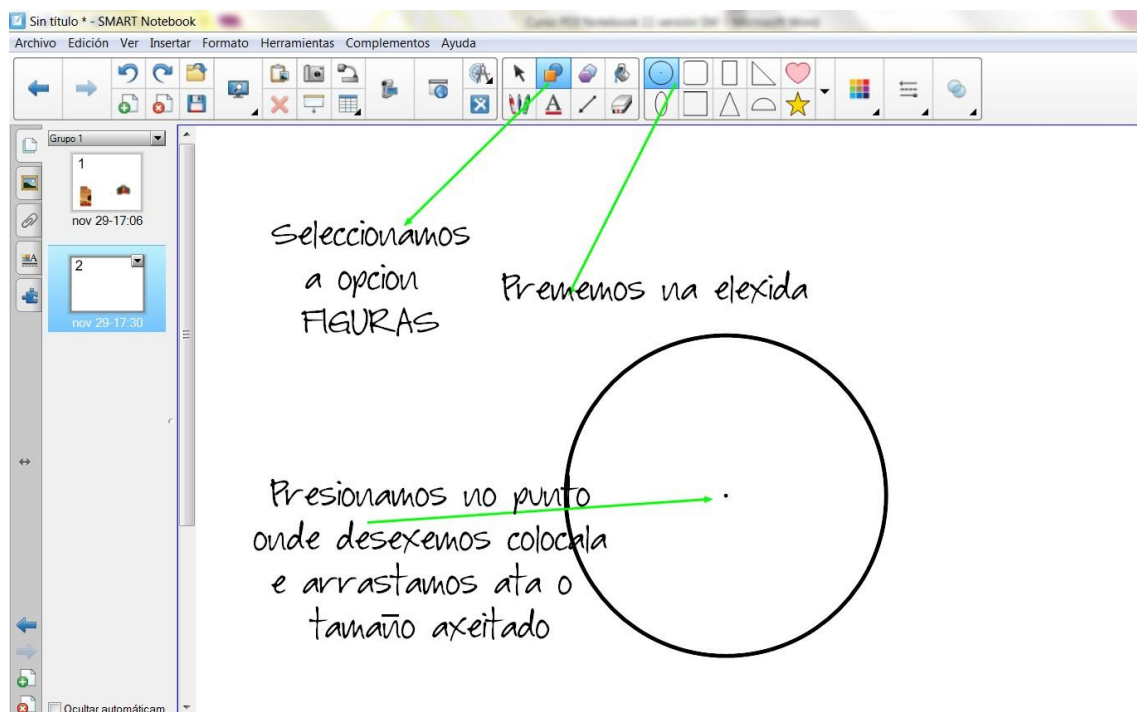

Se o que queremos son **Polígonos regulares** de 3 a 16 lados, pretemos na icona e aparecerá un desplegable con varias posibilidades de uso:



Para insertalos debemos proceder como no paso anterior.



3 RECHEO

OLLO O recheo  só serve para as figuras que crea o propio programa, polo tanto non enche as figuras insertadas en formato .jpg, .bmp, .gif ou similares. Pero sí as que fagamos cos rotuladores do programa.

Escollemos a figura que imos realizar no panel de figuras, prememos nas propiedades e eleximos as que máis nos gusten:

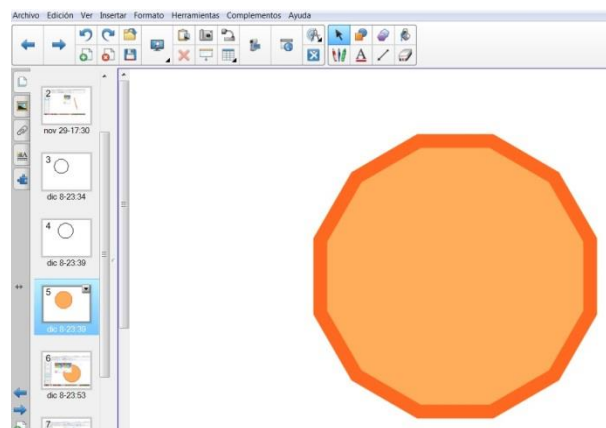
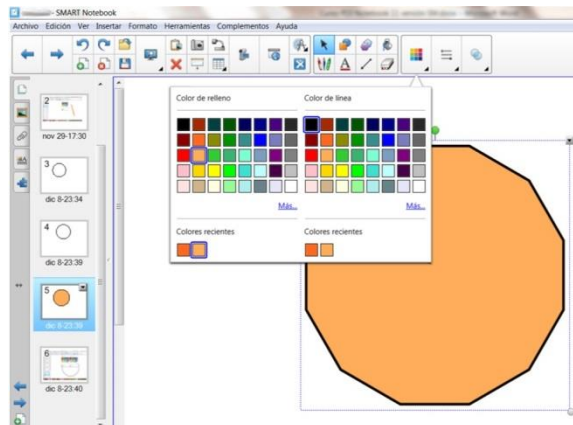
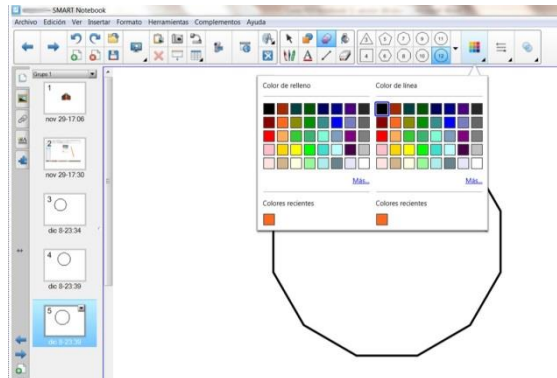

4 LINAS E ARCOS

Podemos crear liñas e arcos coas ferramentas liñas, de dous xeitos distintos: facendo a liña e modificando as súas propiedades ou modificando as propiedades e realizando despois a liña:

1. Facendo a liña e modificando as súas propiedades:
 Escolles o tipo de liña. Premes e arrastras no escritorio.
 Cando a teñas lista podes cambiar as súas propiedades seleccionandoa coa frecha e modificando propiedades:

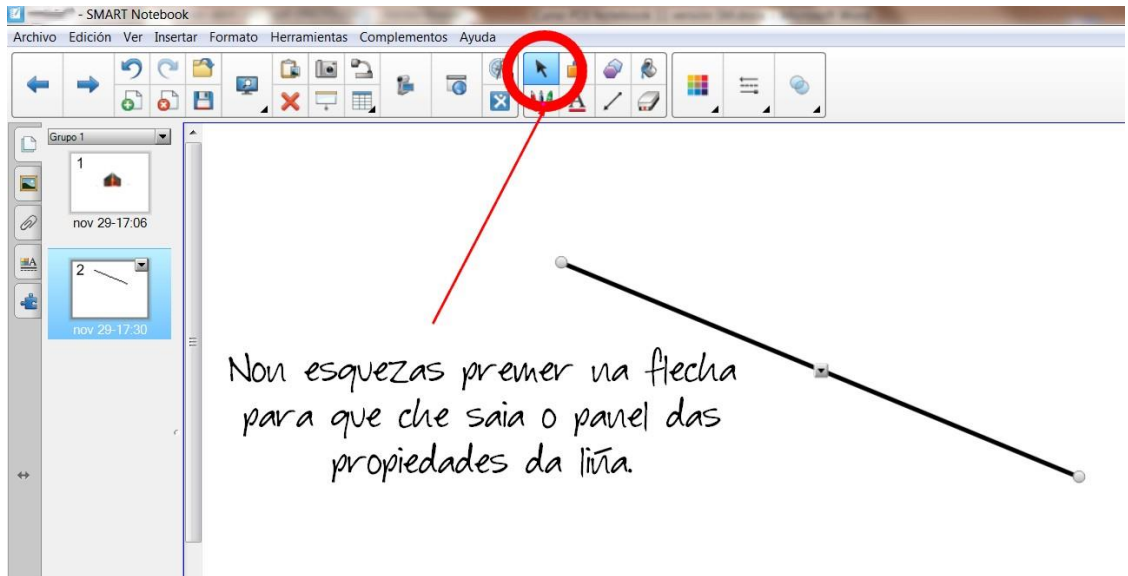

2. Modificando primeiro as propiedades:

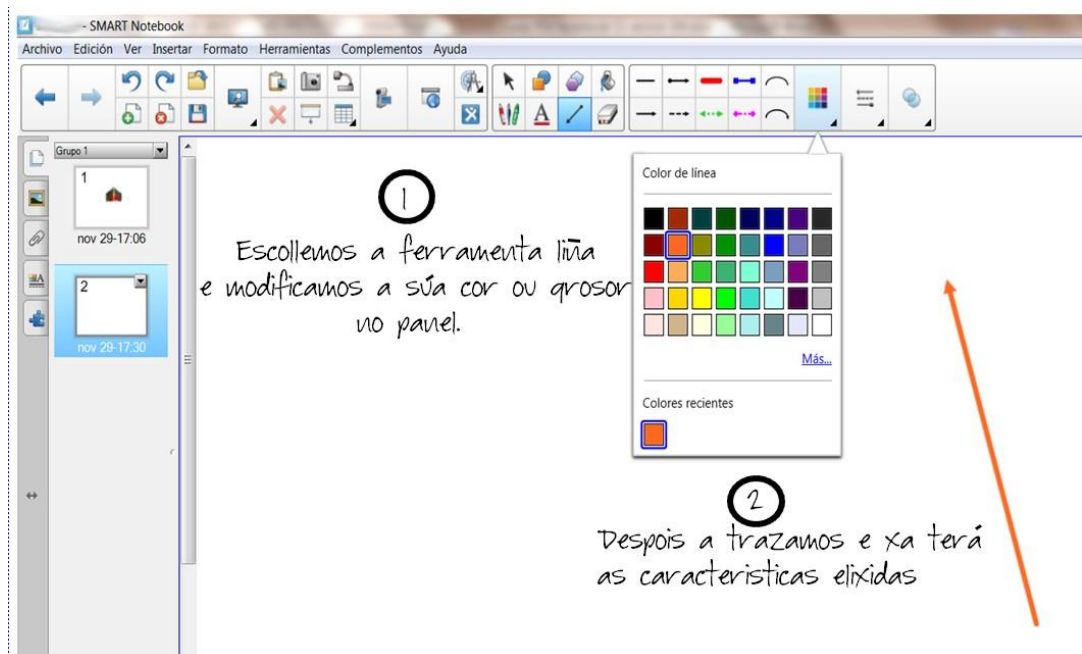



5 TEXTO

Para introducir un texto a través do teclado do ordenador, basta con premer sobre a icona de Texto:  E nos aparecerá un panel flotante que nos oferta diferentes posibilidades:

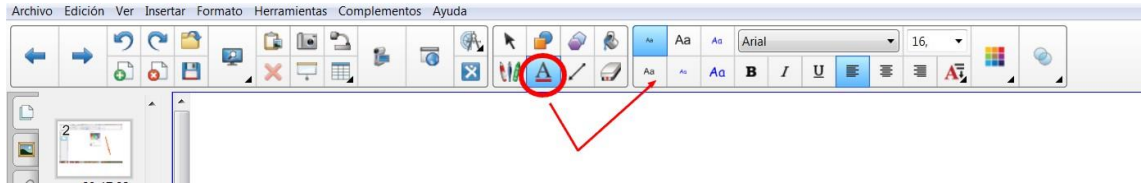

Cambiar o **tipo de fonte** (letra), a **cor**, o **tamaño**, etc. é semellante a calquera outro editor de textos como o Open Office ou o Word.

Primero seleccionamos e tan só con clicar xa nos sae unha letra por defecto que poderemos modificar.

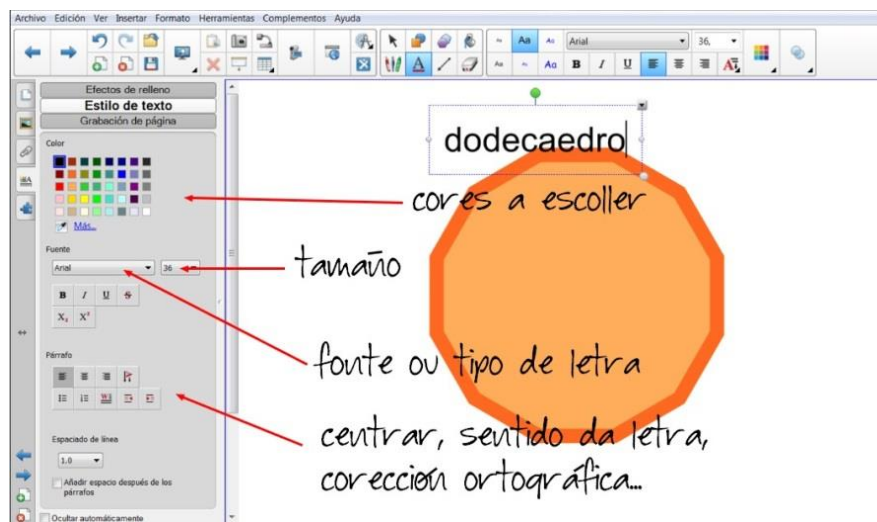
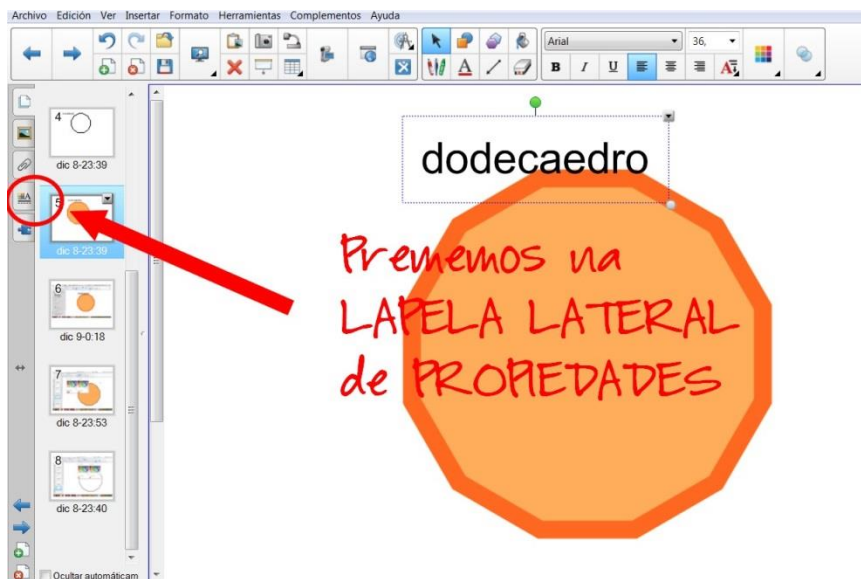



Na **PANTALLA PRINCIPAL** atopamos no **PANEL DE ACCIÓNS**. Agora que xa sabemos colocar figuras, debuxos e obxectos poderemos utilizar unhas ferramentas que están ubicadas nese Panel e non no de FERRAMENTAS. Son as **FERRAMENTAS DE MEDICIÓN**.



Con elas poderemos comprobar ou xerar diferentes ángulos e medidas nas figuras que creamos ou das imaxes que engadamos ás nosas páxinas.

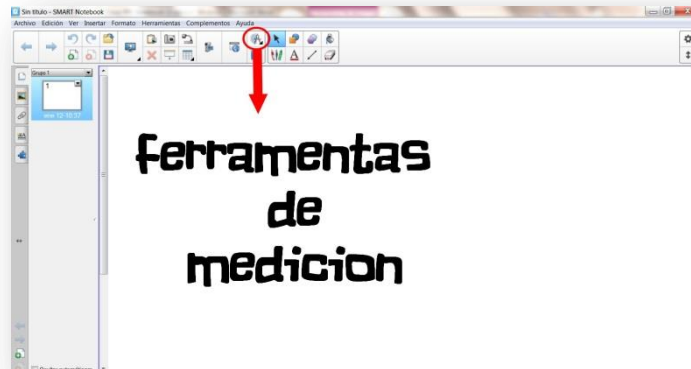

Ao premer xurden estas ferramentas flotantes:

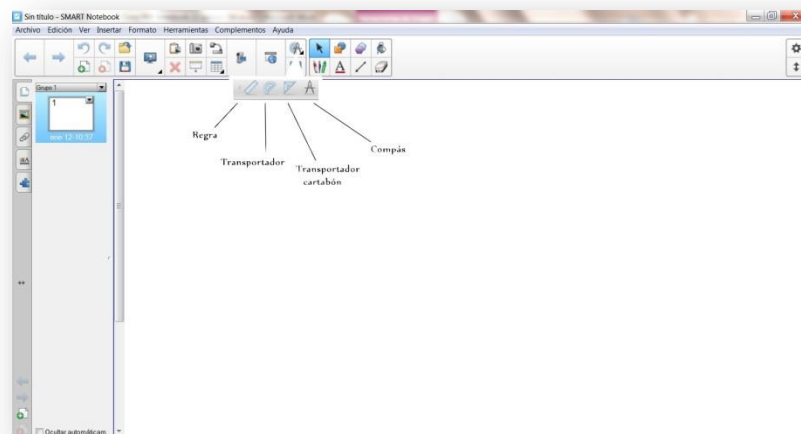

REGRA:



Con ela podemos medir e facer liñas rectas utilizando os rotuladores, como se fose unha regra normal.

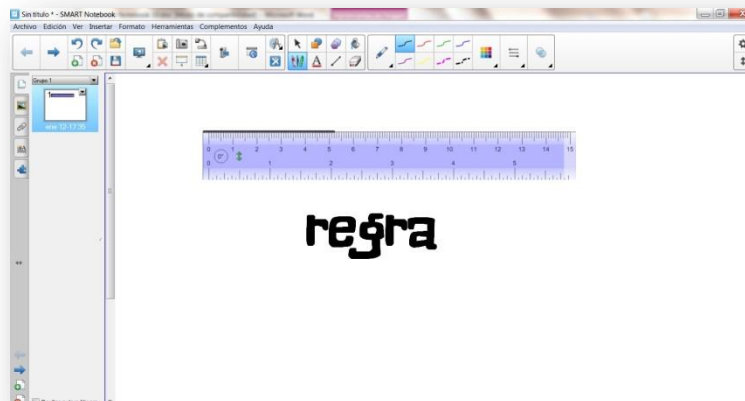

TRANSPORTADOR-MEDIDOR DE ANGULOS

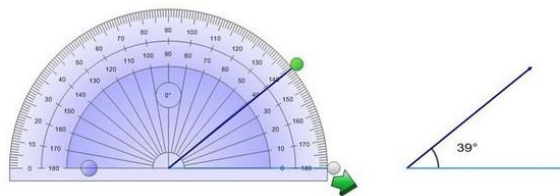

Con el podemos medir e xerar ángulos:

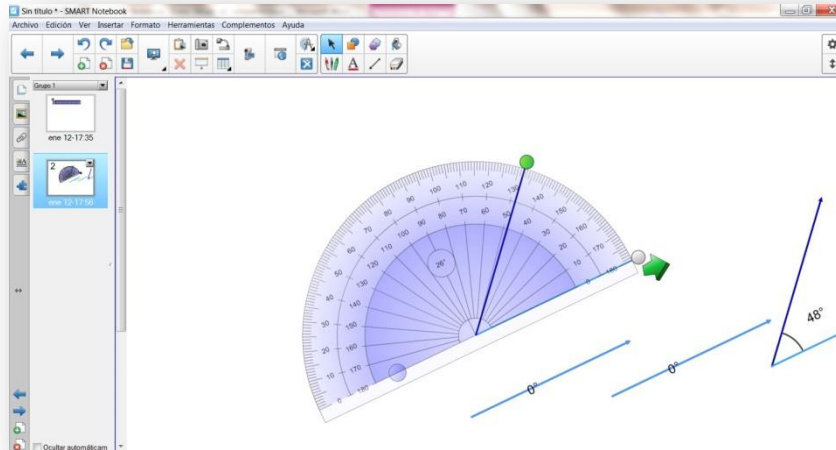

O **TRANSPORTADOR CARTABON** podemos medir liñas e calcular ángulos, así como debuxalos:

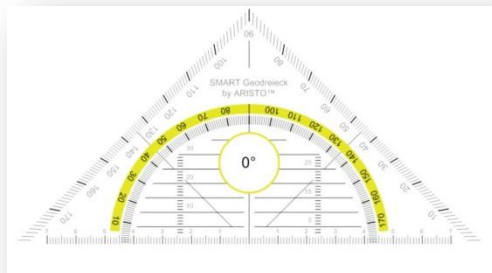

É posible aumentar ou diminuir o tamaño , modificar o ángulo, duplicar a ferramenta...

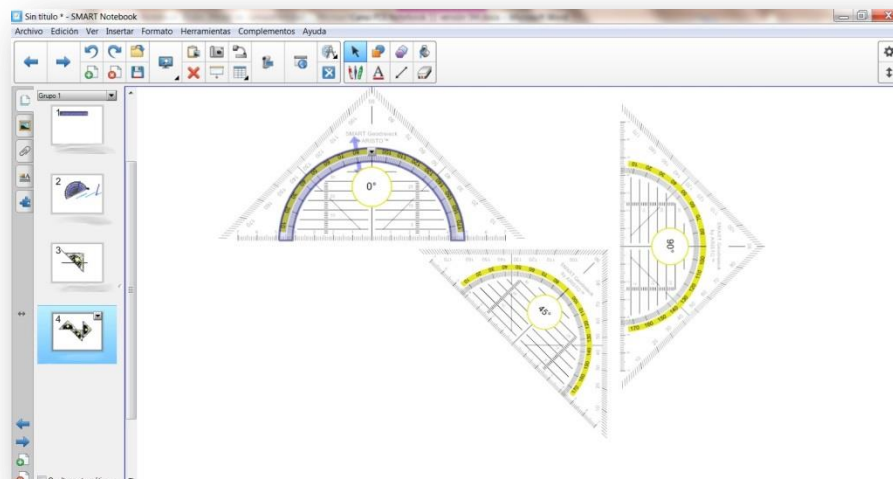

Por último o **COMPAS**:

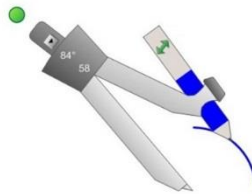

é un instrumento que se asemella totalmente ao verdadeiro compás normal.

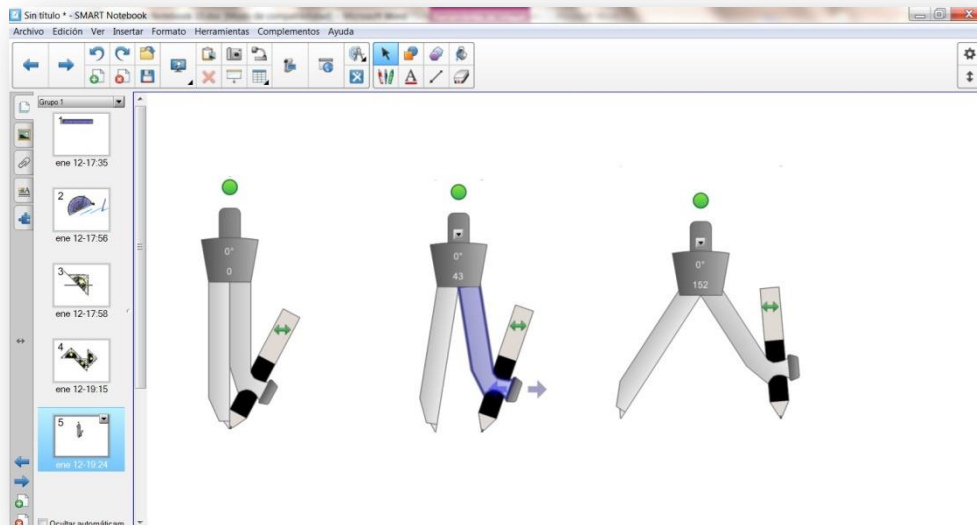

- Prememos na pata do compás que suxeita o rotulador para poder así abri-lo e aumentar o radio da circunferencia. Se prememos na frecha verde cambiamos o sentido do rotulador en espello.
- No centro da cabeza indícase o ángulo.

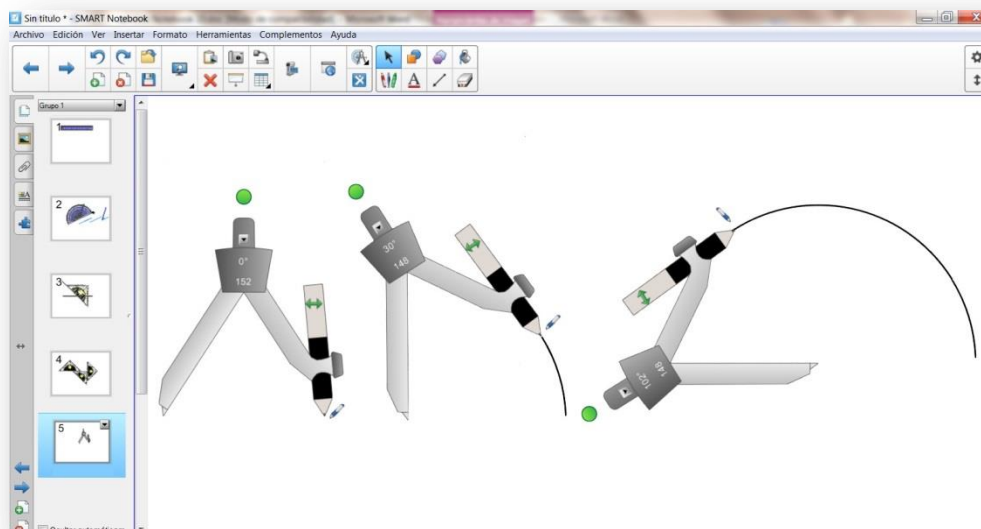

- Poñemos a un punta do rotulador na punta do rotulador do compás e facemos o xiro.

Podemos cambiar a **COR** do rotulador coa que realizamos o círculos só con premer no panel a imaxe dos **ROTULADORES** e logo en **PROPIEDADES** dos mesmos.

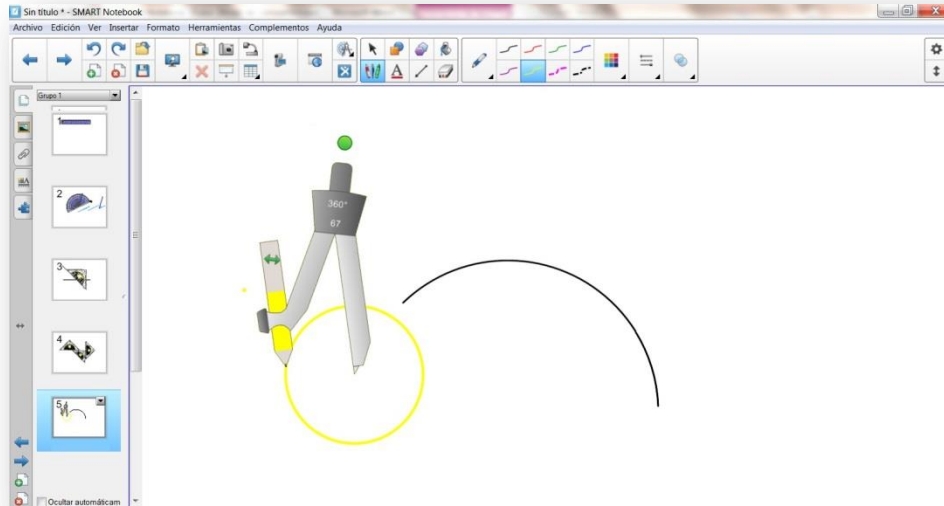

Lembra que se se quere colorear a figura só hai que premer no **PANEL DE FERRAMENTAS**, escoller a ferramenta **RECHEO** e elixir cor.

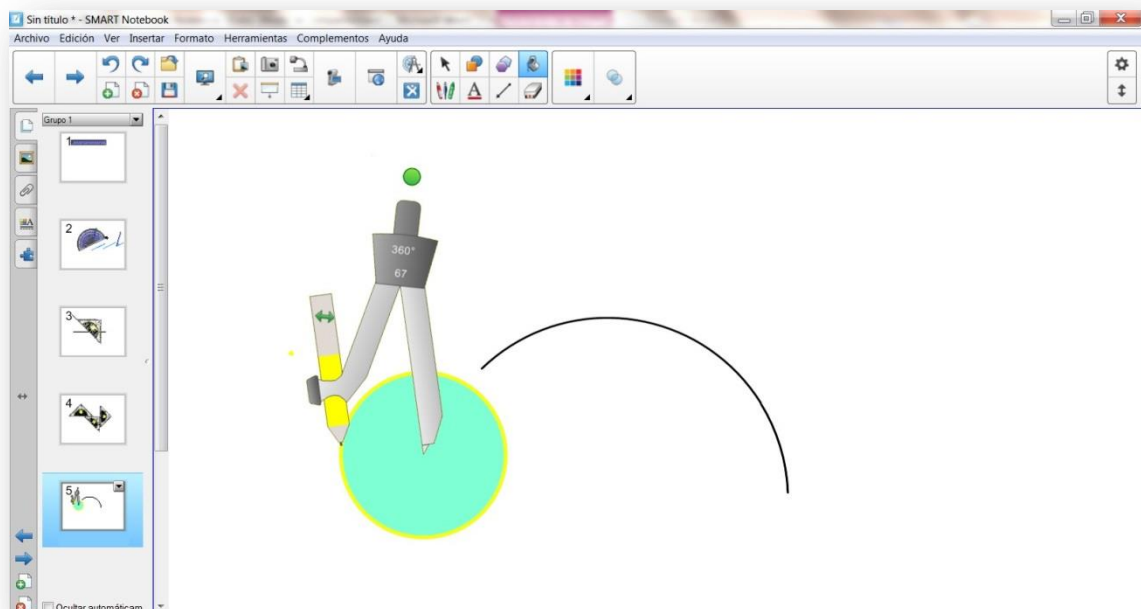



De volta a **PANTALLA PRINCIPAL** observamos a **zona de traballo** coa páxina primeira do noso Notebook. Por defecto a páxina é de cor branca, pero nós podemos modificala de diversos xeitos:

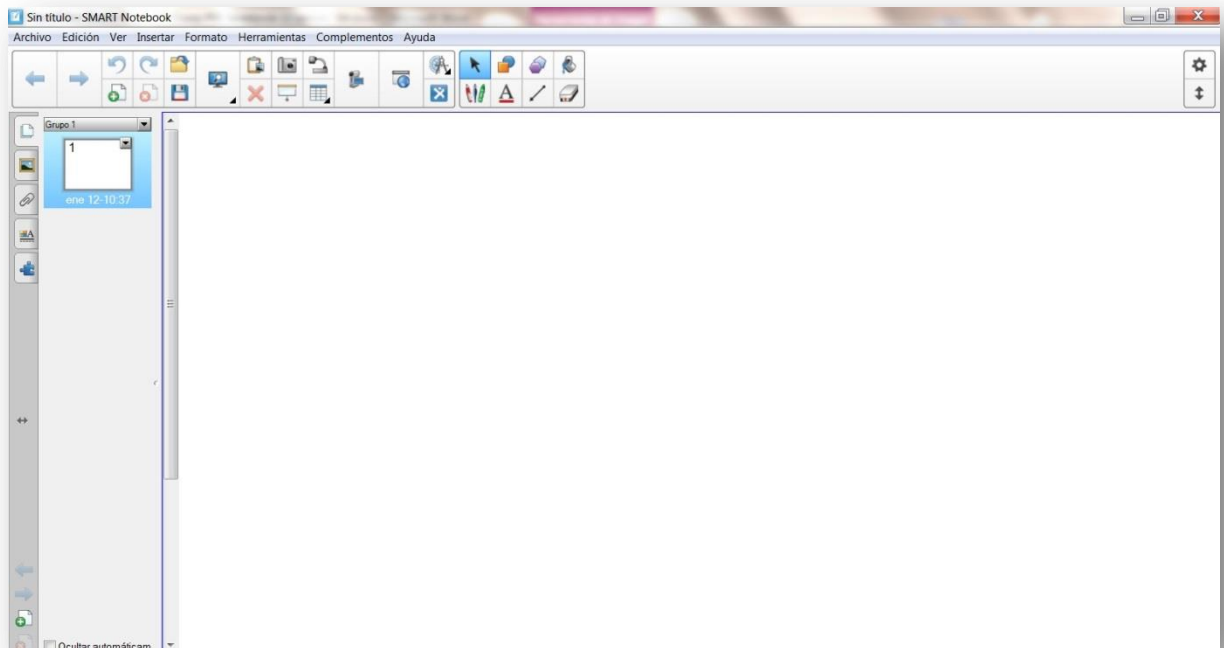

RECHEO DO FONDO DA PÁXINA

Para modificar o fondo da Páxina prememos no medio da mesma co botón dereito e no desplegable emerxente en **DEFINIR RELLENO DE FONDO**

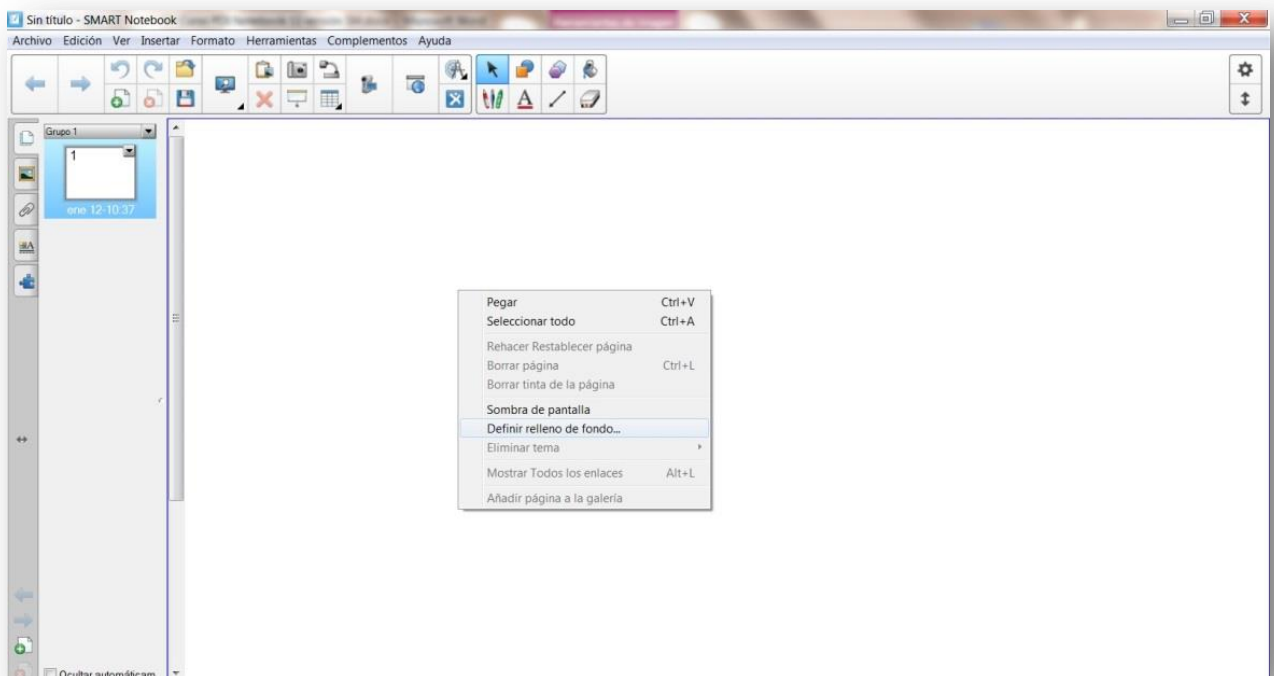



Xurde entón un panel lateral que nos amosa as diferentes posibilidades de cambio de fondo :

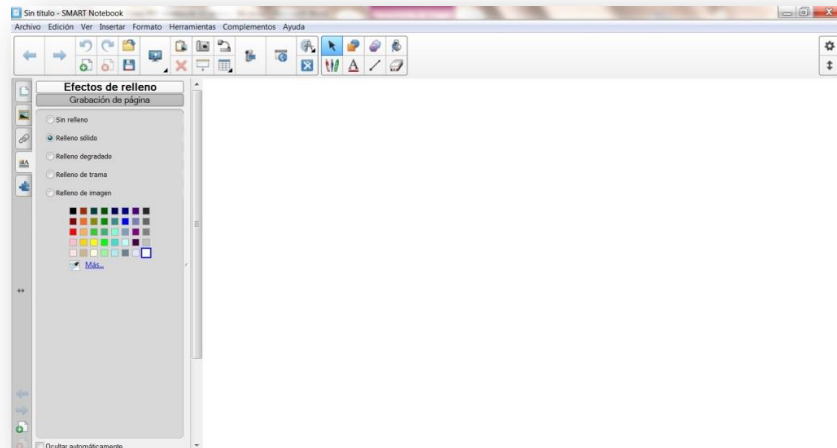

Entón poderase escoller:



- ❖ SEN RECHEO
- ❖ con RECHEO SÓLIDO (monocor)
- ❖ con RECHEO DEGRADADO (mestura dúas cores)
- ❖ con RECHEO DE TRAMA (diversos entramados de dúas cores)
- ❖ con RECHEO DE IMAXES propias

RECHEO SÓLIDO:

Poderemos escoller entre toda a paleta de cores que se nos amosa.

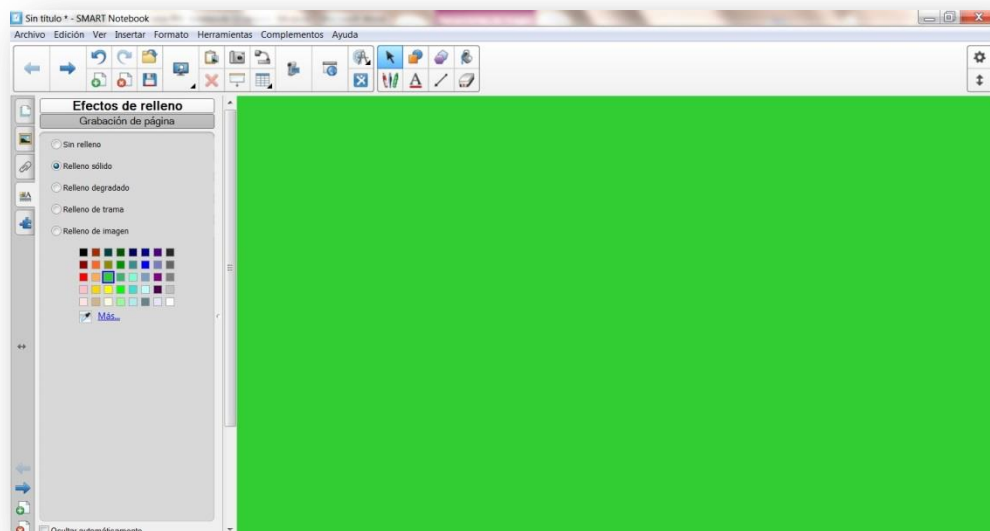



RECHEO DEGRADADO:

Poderemos escoller dúas cores entre toda a paleta de cores que se nos amosa para xerar un degradado. Podemos escoller tamén o eixo do sentido da gradación:

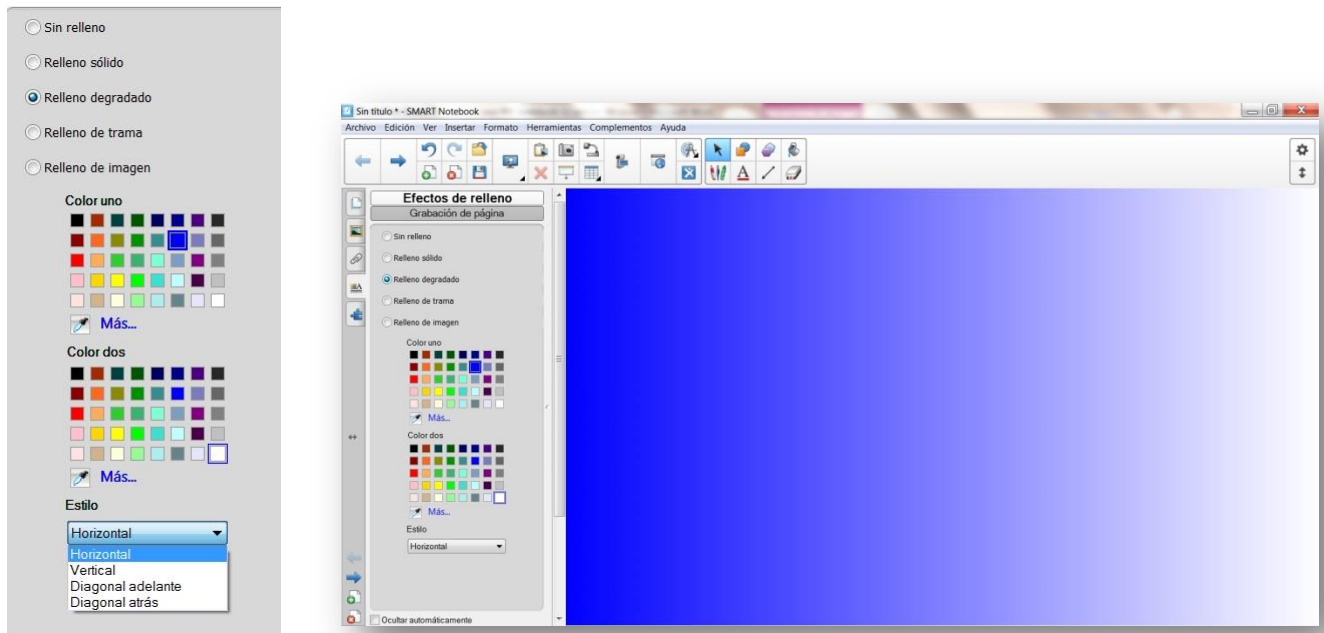

RECHEO DE TRAMA:

Temos a posibilidade de escoller entre diversos entramados (máis de 50). É posible modificar tamén a cor tanto da trama, como do fondo.

Por defecto aparece esta:

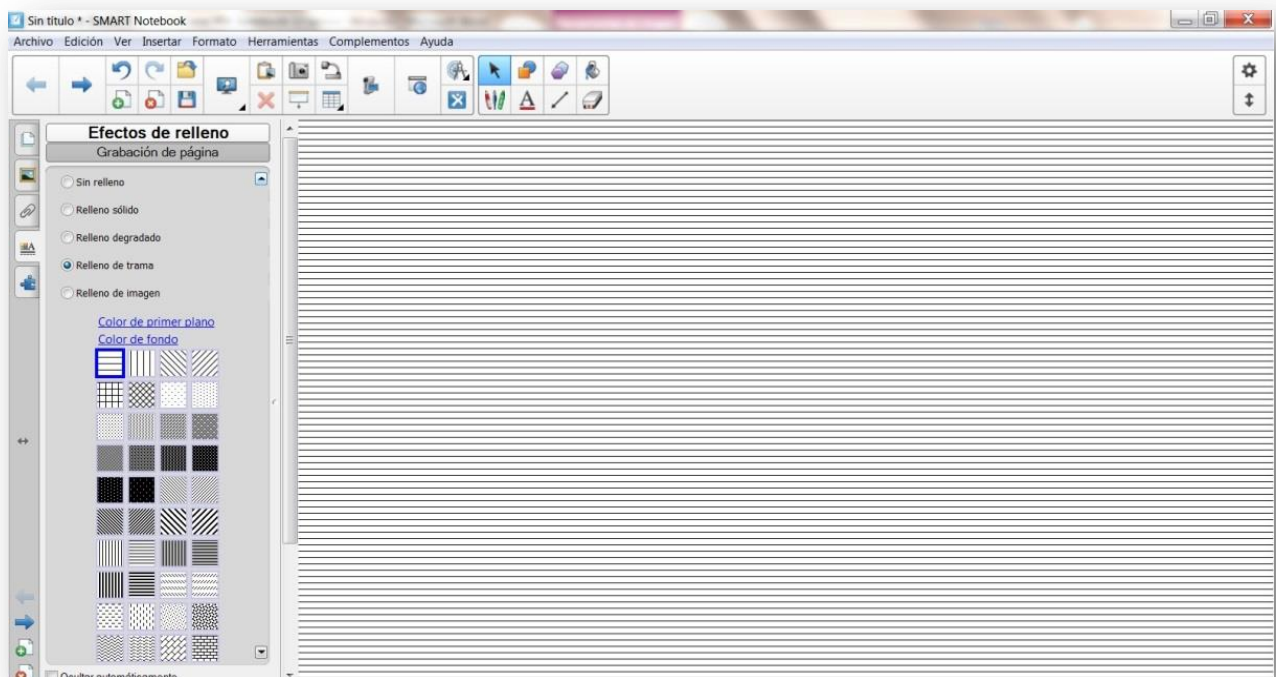

Modificamos a cor de primer plano:

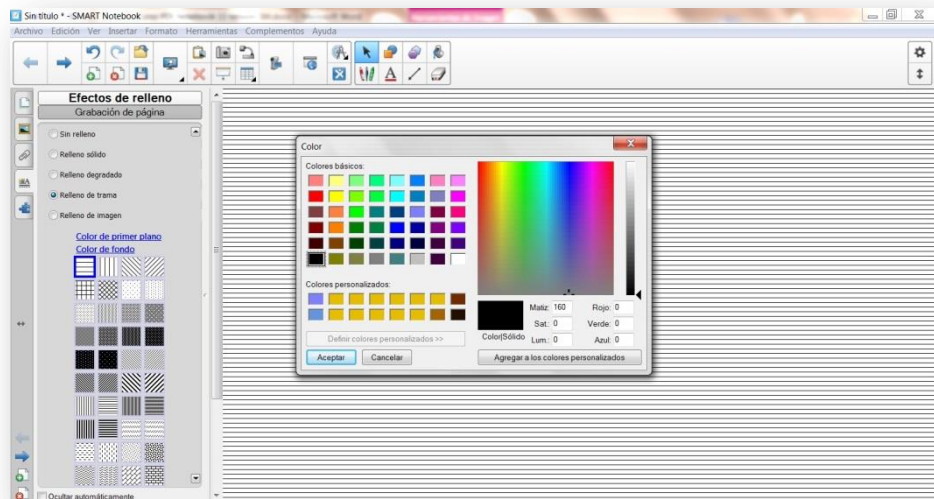

Modificamos a cor de fondo:

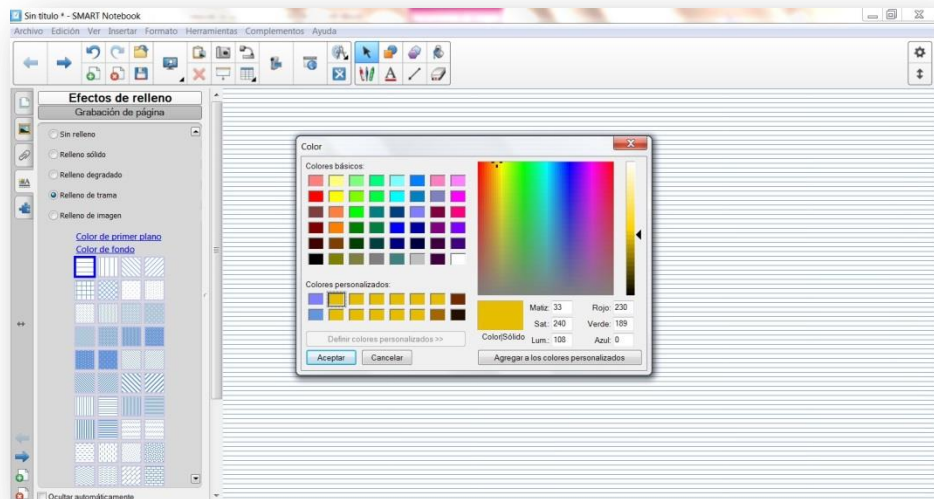

E obtemos o seguinte fondo:

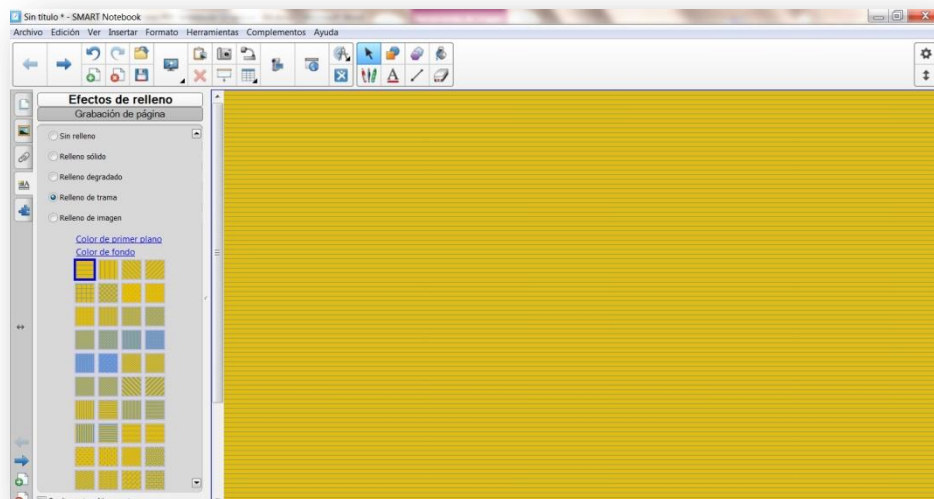



Que podemos modificar seleccionando outra trama ...

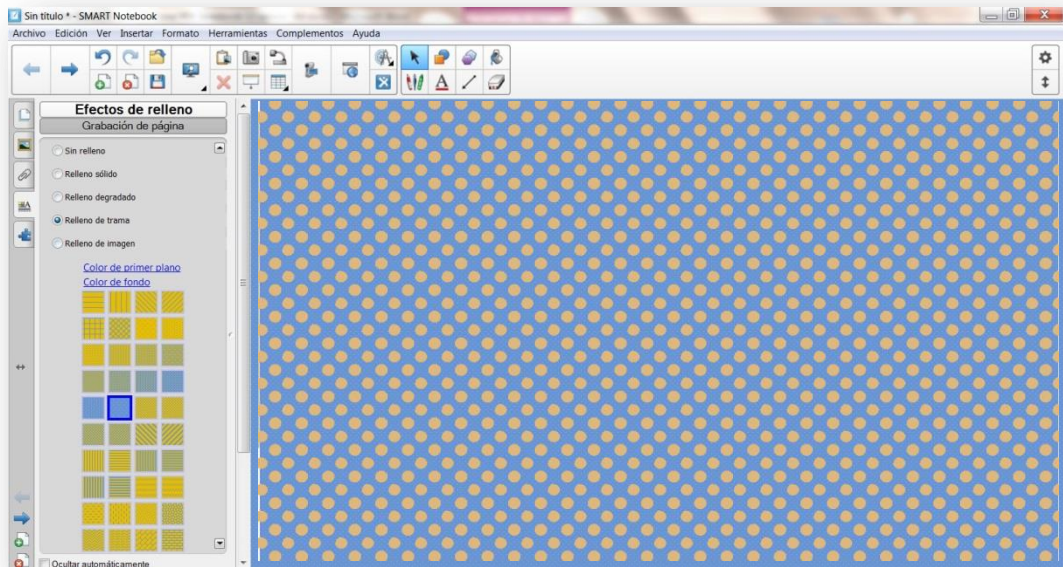

RECHEO DE IMAXE:

Podemos colocar unha **IMAXE** como fondo da páxina. Non a insertamos do xeito normal como imaxe, xa que eso provocaría que se movese e/ou que non quedase axustada ao fondo.

Para inserir unha imaxe de fondo de páxina faremos o seguinte:

Botón dereito → **DEFINIR RELLENO DE FONDO** → **RELLENO DE IMAGEN**

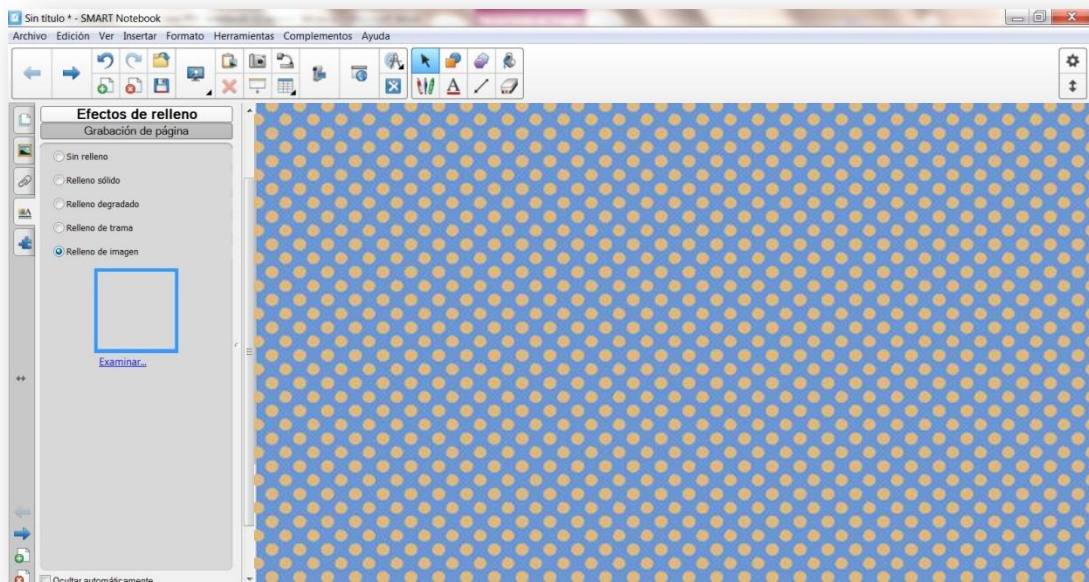

Prememos en **EXAMINAR** e buscamos nas nosas carpetas a imaxe que desexamos engadir como fondo.

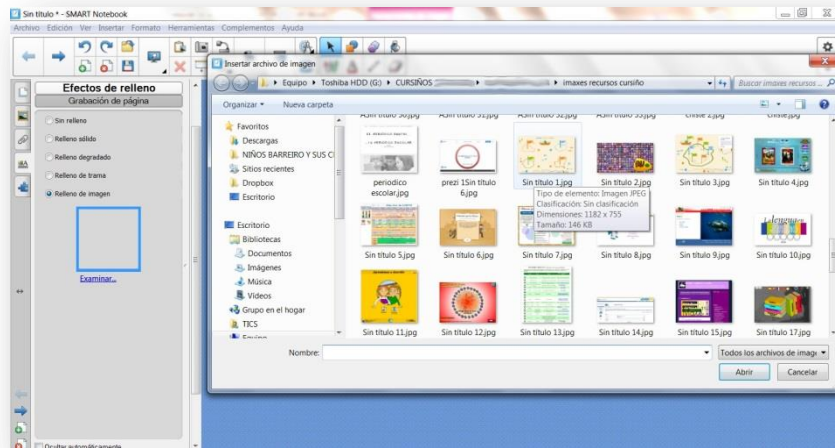

A escollemos e prememos en **ABRIR** para colocala de fondo:

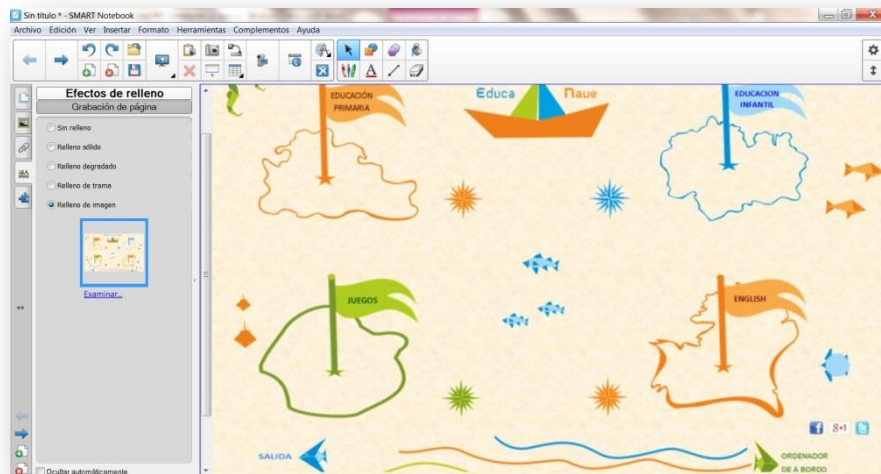

Podemos modificala de novo tantas veces como queiramos:

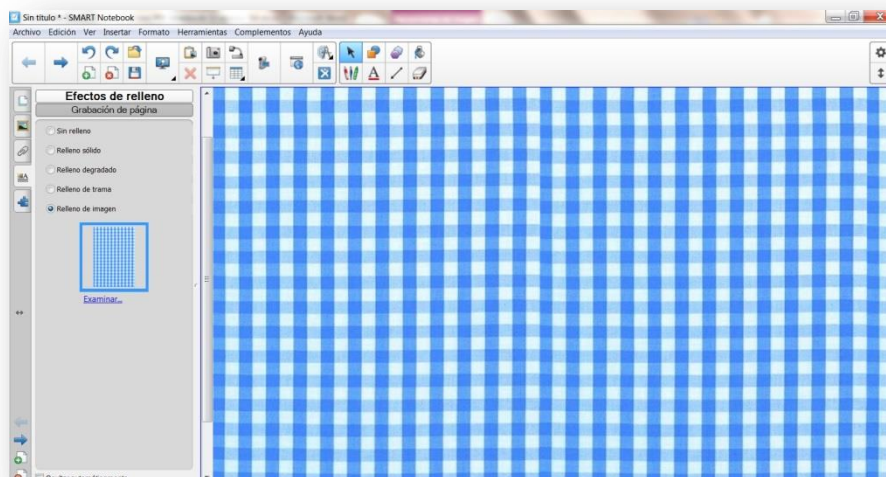



O caso é que cando queremos engadir unha páxina nova esta vai ser, por defecto, en branco:

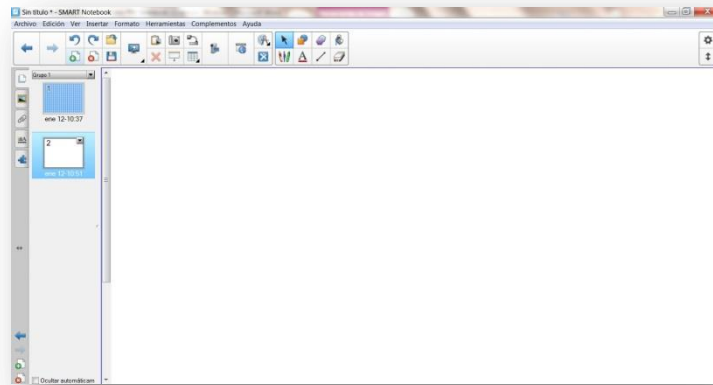

Se queremos manter o fondo podemos escoller a opción **DUPLICAR PAGINA**, premendo co **BOTÓN DEREITO** na miniatura da páxina que temos no lateral da imaxe.

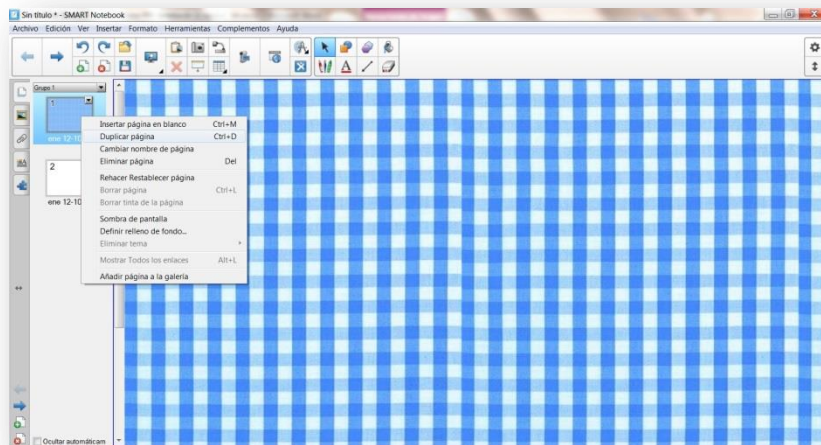

Este será resultado: dúas o máis páxinas co mesmo fondo

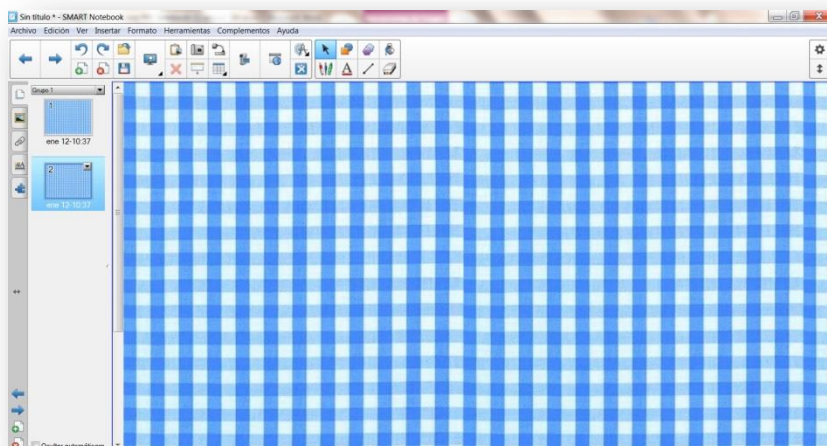



Se queremos escoller unha imaxe de fondo da GALERÍA do Notebook, en lugar da nosa carpeta facemos o seguinte:

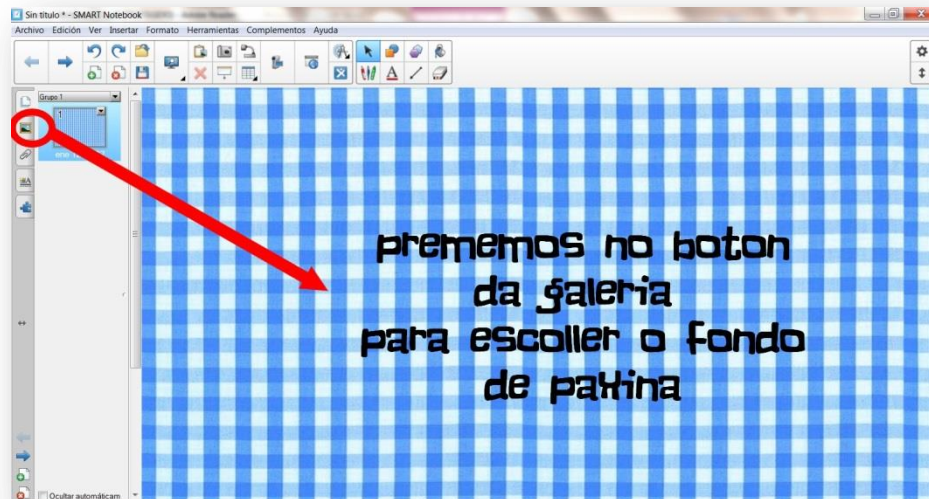

Unha vez dentro da galería escollemos a opción MATERIAIS ESENCIAIS

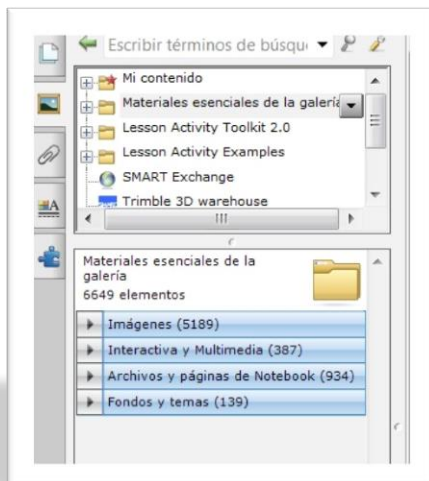
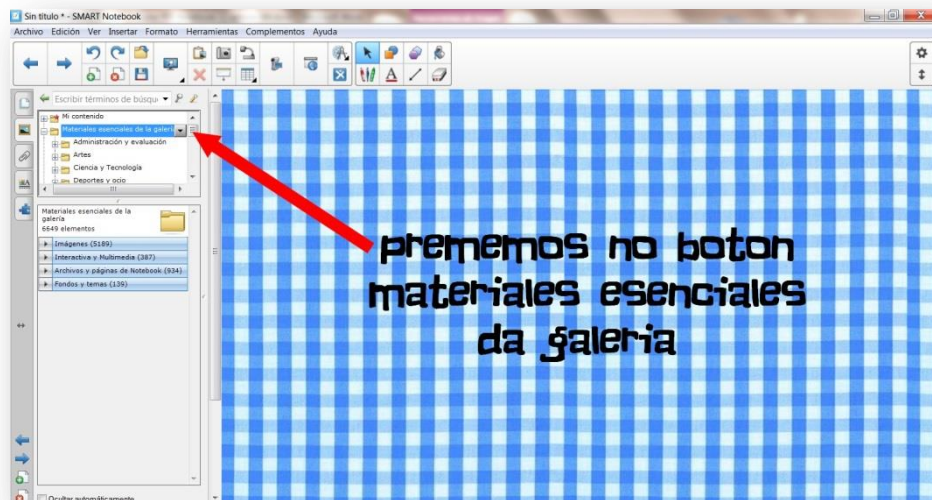

Ⓢ Abrirásenos un desplegable onde nos indicarán as posibilidades que temos.



Escollemos **ARCHIVOS E PAXINAS**

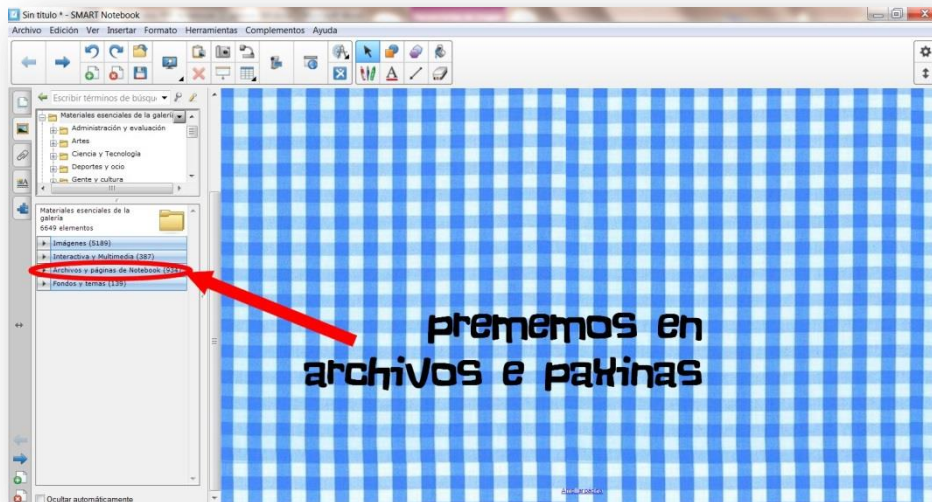

E seleccionase a que se queira facendo dobre clic enriba dela.

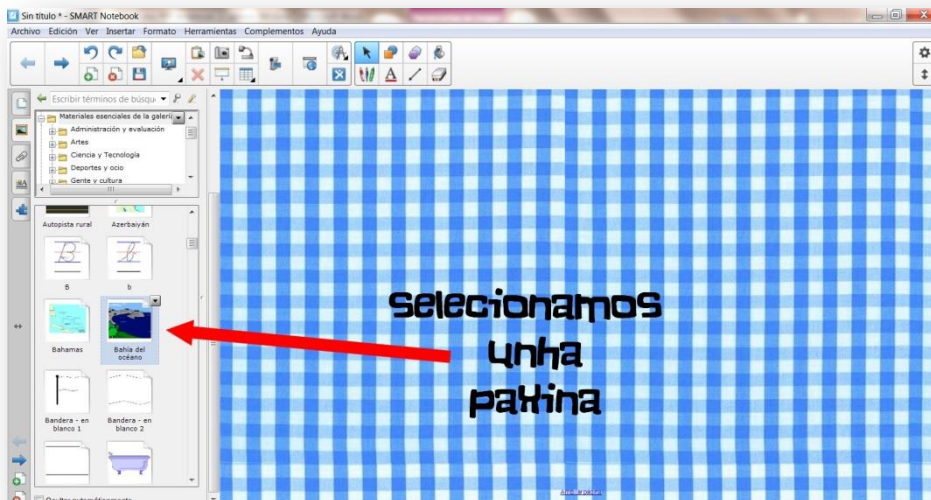

Dobre clic sobre ela para engadila no Notebook:

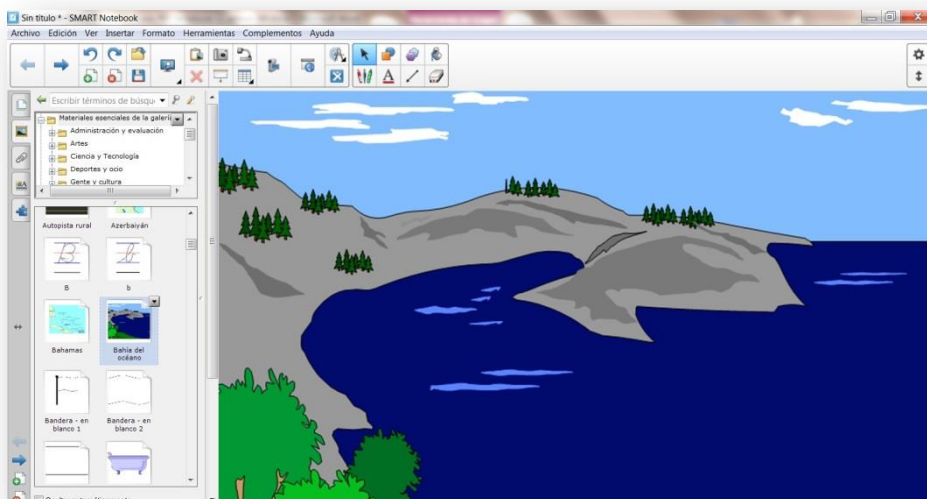



Deste xeito queda engadida ...

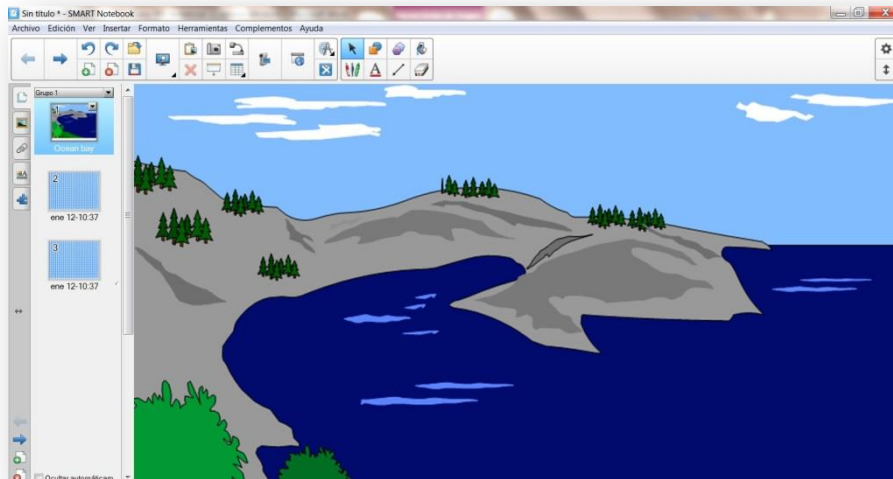

Se o que precisamos é un **fondo temático** ou un **tema** (o tema leva implícitas unhas fontes predeterminadas cos cores e tamaños predefinidos), debemos voltar á GALERÍA

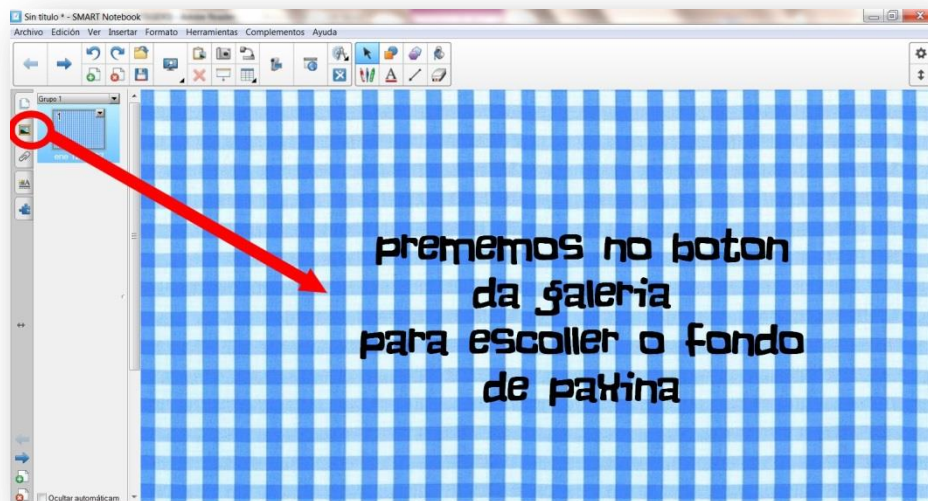

E escollemos no botón **MATERIALES ESENCIALES** da galería

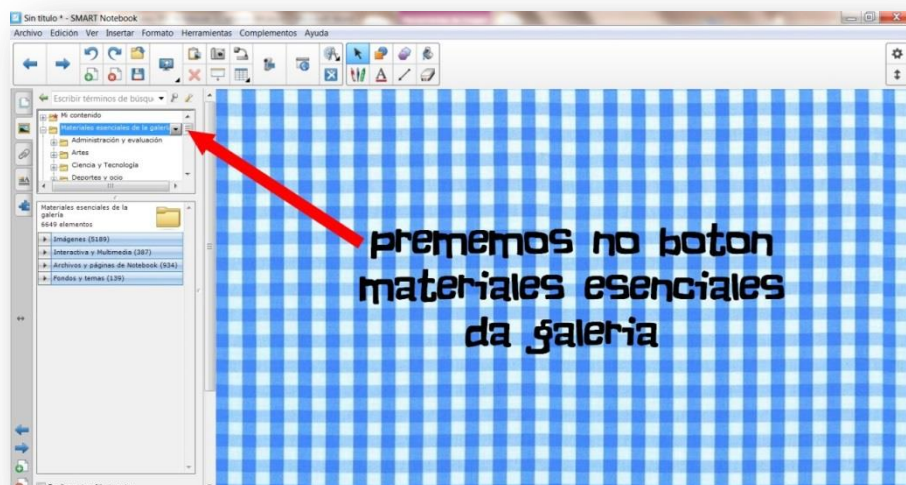



E dentro destes eleixirase a opción **FONDOS E TEMAS**

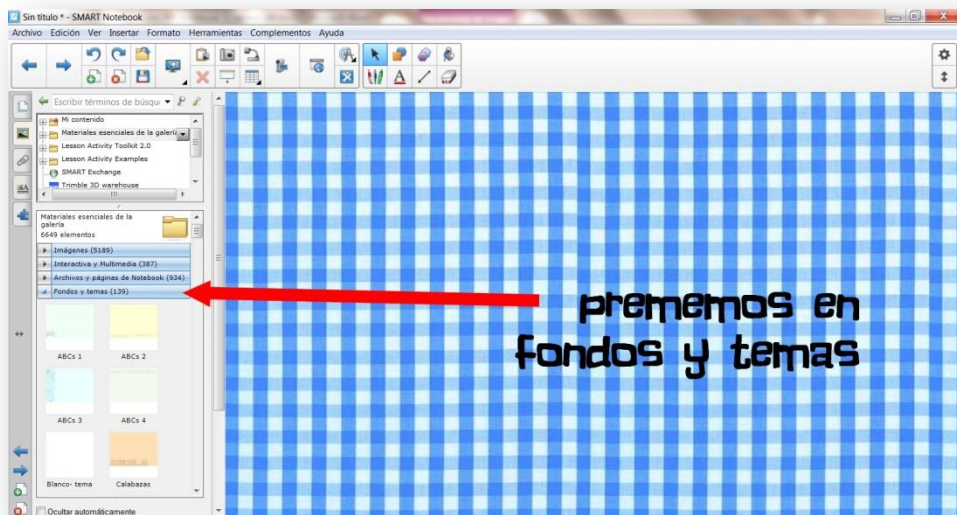

Vainos aparecer unha ventá emerxente que nos indica se o queremos colocar como fondo en todas as páxinas, nas páxinas do grupo no que estamos o usó na páxina actual.

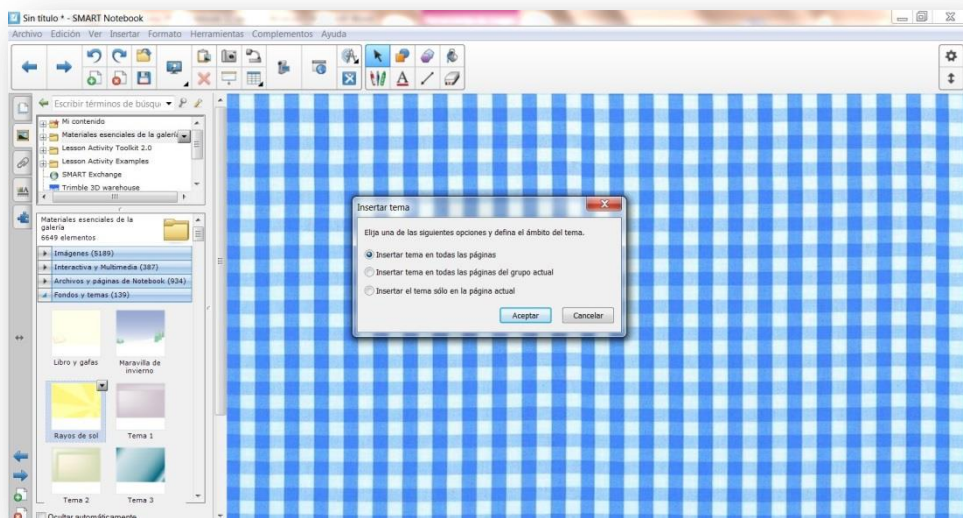

Escollemos a opción que máis nos conveña, neste caso a de todas as páxinas, e obtemos os seguintes resultados: todas as páxinas cambia o fondo.

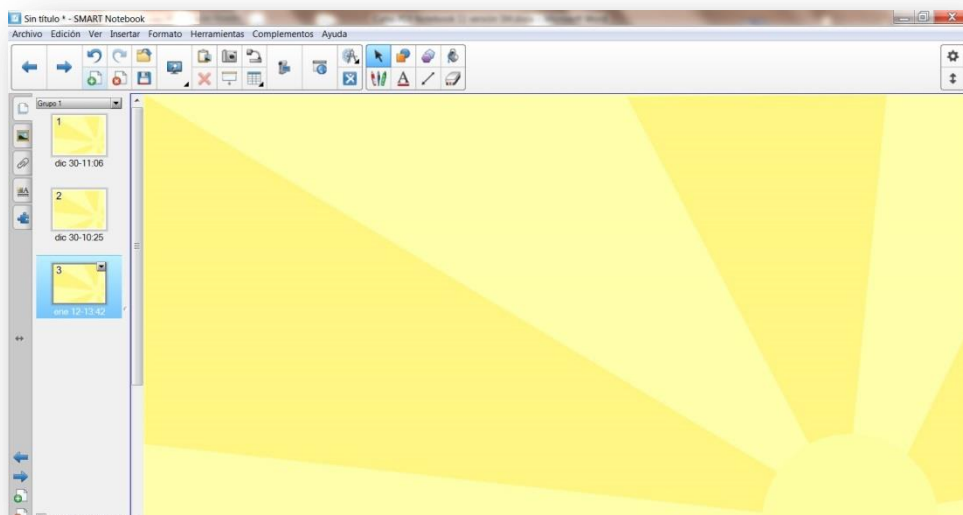



Tamén podemos crear os nosos propios **TEMAS**.

Para iso temos que premer na lapela superior, en **FORMATO**, e escollemos a opción **TEMA**

Poderemos crear un novo cento por cento, ou aproveitar unha páxina que xa teñamos feita e podería ser aproveitada para outros recursos.

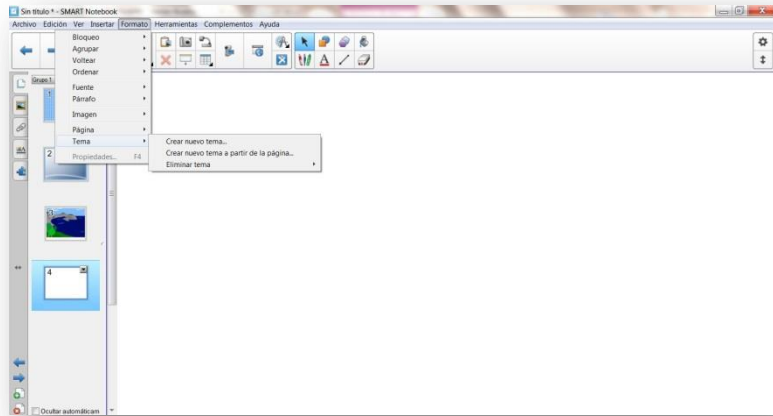

Crear un **NOVO TEMA** partindo de cero:

Prememos en **CREAR NOVO TEMA** e lle poñemos nome

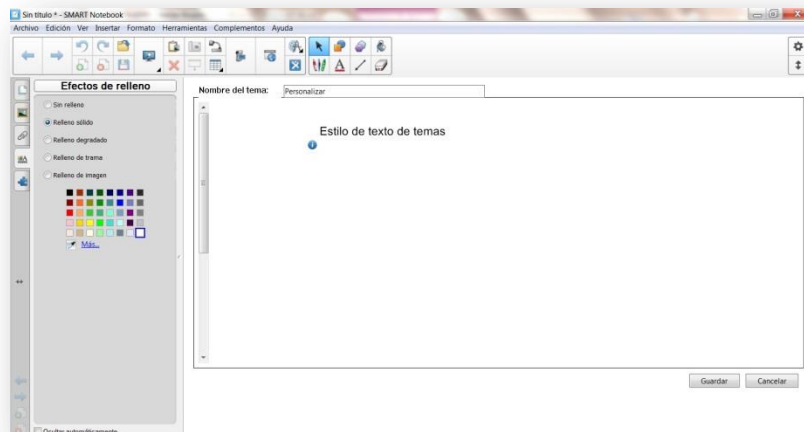

Despois escollemos a fonte (letra) que vai levar por defecto:

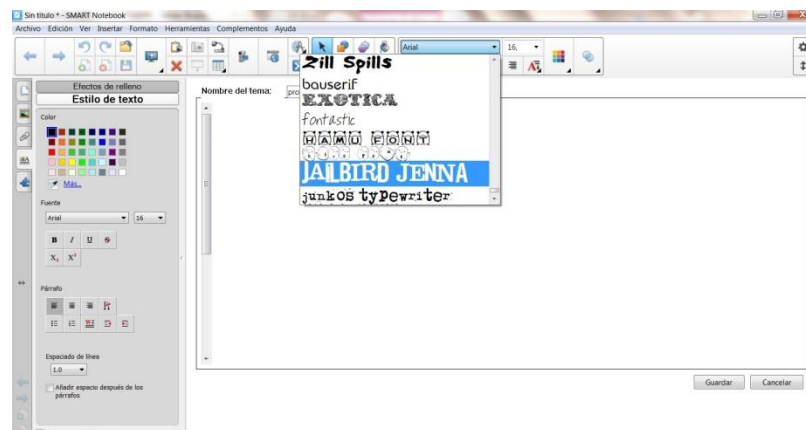

Non podemos esquecer engadirlle o fondo ou a imaxe do tema.

Xa nolo pide na lapela de **EFFECTOS DE RELLENO**.

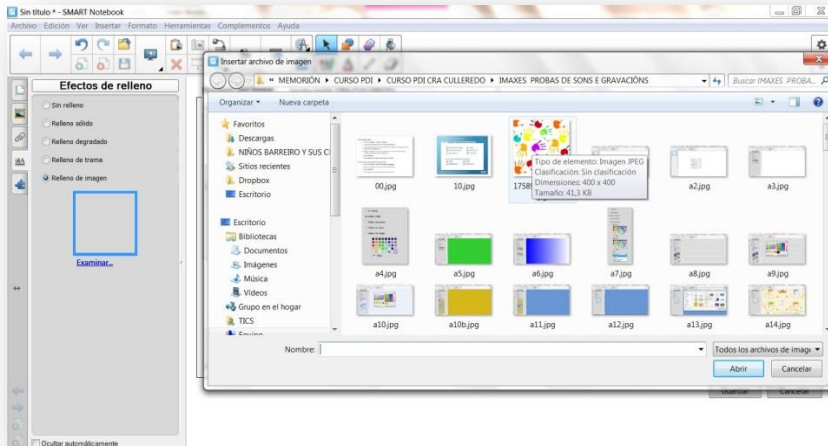

Cando o teñamos escollido poderémolo gardar.

Apareceranos en **MÍ CONTENIDO**, dentro do epígrafe **FONDOS E TEMAS**:

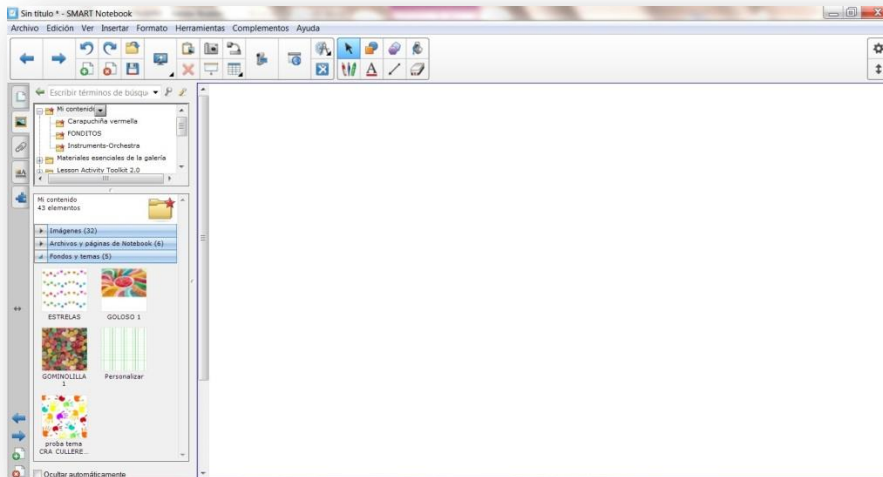

Poderemos escoller entre insértao en todas as páxinas, na actual ou nun grupo:

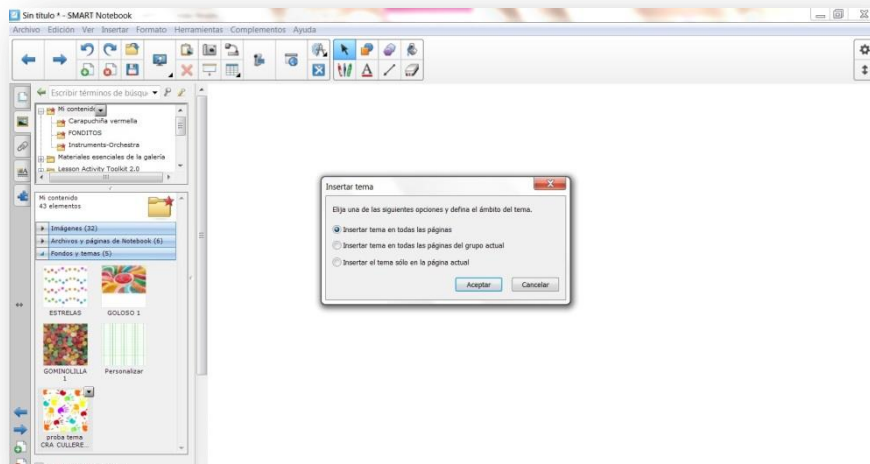

Neste caso elegimos colocalo como fondo da páxina actual:



E este é o resultado:

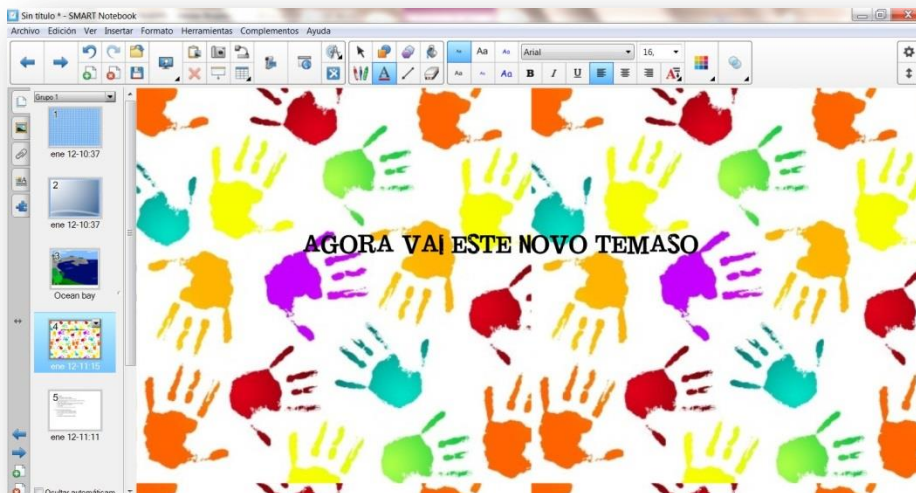

Ás veces creamos páxinas que queremos volver a utilizar con certa frecuencia polo tema que tratan ou ben pola cantidade delas que temos que usar (unha para cada alumno, por exemplo) . Para estes casos existe a posibilidade de crear un **NOVO TEMA**, partindo dunha páxina feita por nós.





Coa páxina xa feita prememos en **FORMATO**, escollemos **TEMA** e **CREAR NUEVO TEMA A PARTIR DE LA PAGINA**

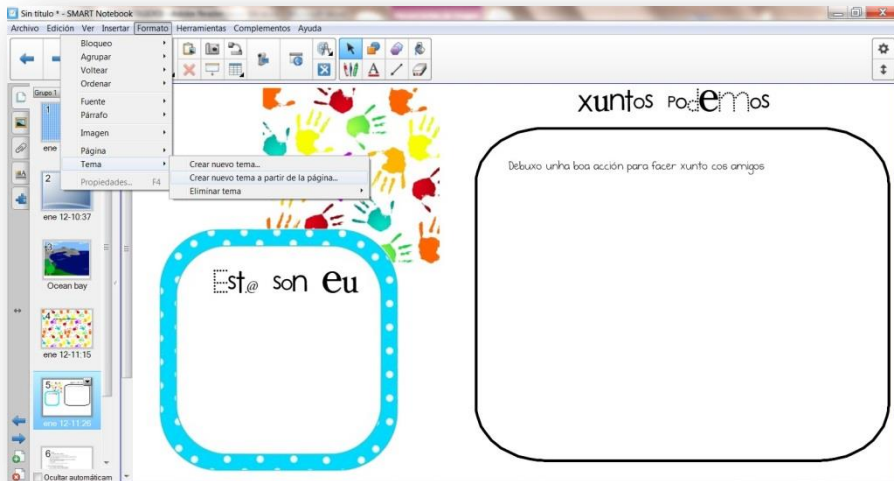

Colocámoslle o título e gardámolo premedo en **GUARDAR**

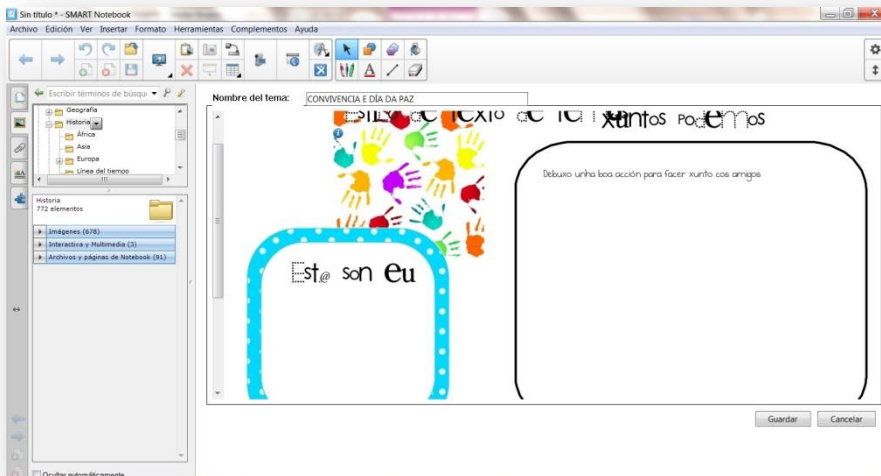

Apareceranos na **GALERIA**, dentro de **MI CONTENIDO**, en **FONDOS Y TEMAS**, listo para usar como páxina aillada, ou como substituta de fondos dun grupo de páxinas ou de todas elas, segundo escollamos.

