

## 7. PLANO OPERACIONES

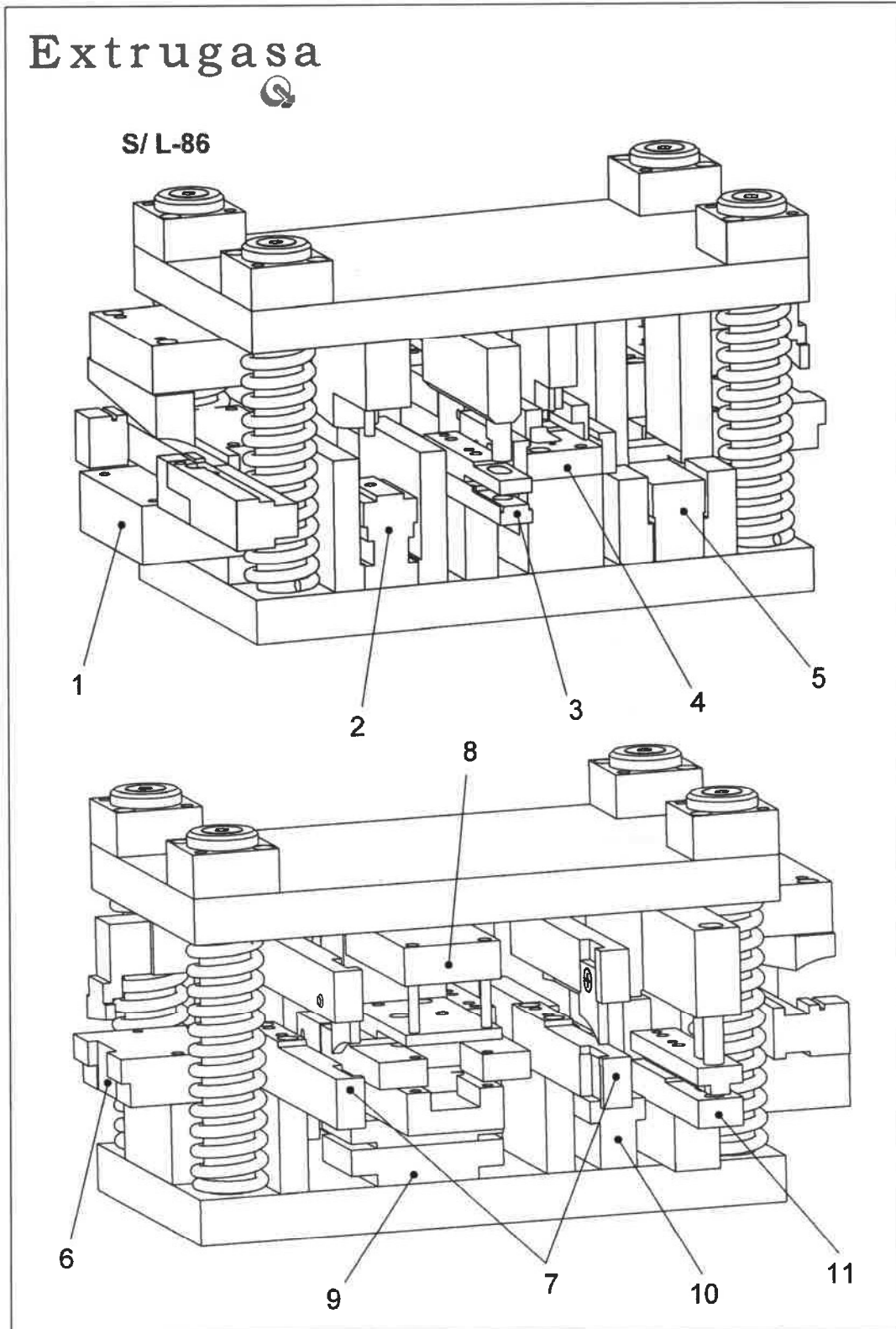

**POSICIONES DE MECANIZADO**

- 1.- MECANIZADO DE ALOJAMIENTO PARA CIERRE
- 2.- MECANIZADO RANURA PARA CARRIL MARCO SUPERIOR E INFERIOR Y TALADRO DE SUJECCION
- 3.- MECANIZADO ESCUADRA HOJA
- 4.- MECANIZADO TAPETA
- 5.- MECANIZADO CORTE DE PESTAÑAS PARA HOJA DE RODAMIENTOS CLIMALIT
- 6.- MECANIZADO SALIDA DE AGUAS CARRIL Y CORTE PESTAÑA PARA POSIBILITAR TALADROS MARCO LATERAL
- 7.- MECANIZADO SALIDA DE AGUAS CAMARA
- 8.- MECANIZADO TALADROS MARCO LATERAL
- 9.- MECANIZADO PESTAÑAS MARCO LATERAL
- 10.- MECANIZADO PESTAÑAS HOJAS LATERAL PARA ACOPLAMIENTO HOJA DE RODAMIENTOS
- 11.- MECANIZADO ESCUADRAS MARCO

POSICIONES 1, 2, 3, 10

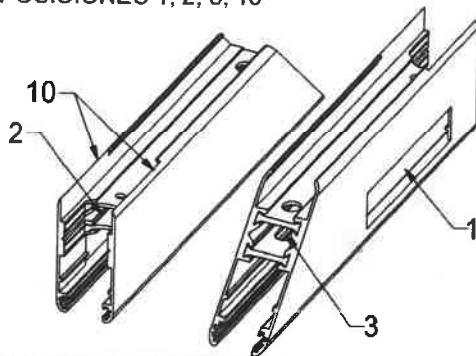

POSICION 4

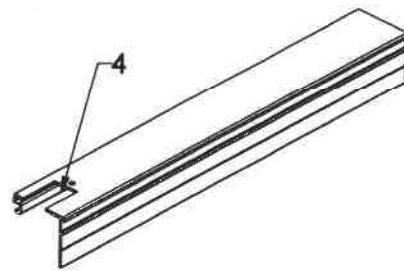

POSICION 5

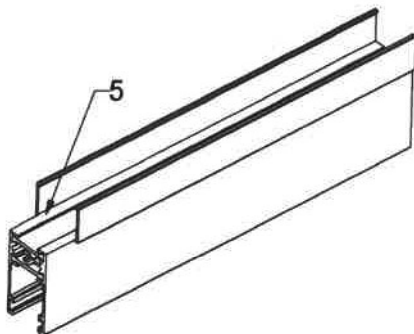

POSICIONES 6, 8, 9

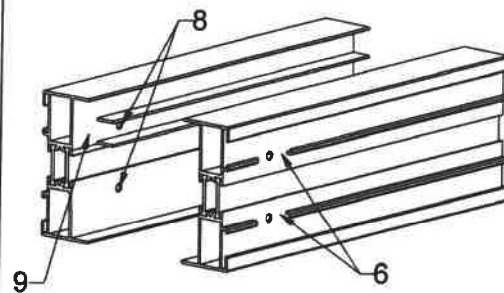

POSICIONES 6, 7

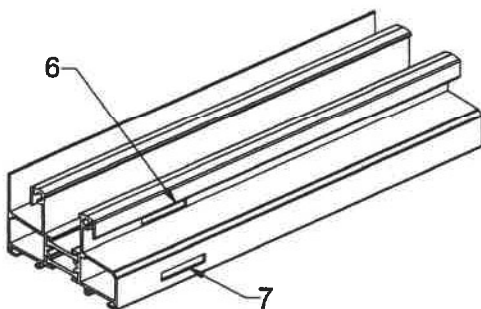

POSICION 11

