

PLAN DE ADAPTACIÓN Á
SITUACIÓN COVID NO CURSO
2021-2022

ÍNDICE

INTRODUCCIÓN	4
MEDIDAS DE PREVENCIÓN BÁSICA	4
2. MEMBROS DO EQUIPO COVID	4
CENTRO DE SAÚDE DE CEE	5
3. ESPAZO DE ILLAMENTO COVID.....	5
4. NÚMERO DE ALUMNOS POR NIVEL.....	6
5. CADRO DE PERSOAL.....	7
6. GRUPOS ESTABLES DE CONVIVENCIA.....	8
7. MEDIDAS ESPECÍFICAS PARA OS GRUPOS ESTABLES DE INFANTIL.....	9
8. CANLE DE COMUNICACIÓN	12
9. REXISTRO DE AUSENCIAS DO PERSOAL E ALUMNADO.....	12
10. PROCEDEMENTO DE COMUNICACIÓN DAS INCIDENCIAS ÁS AUTORIDADES SANITARIAS E EDUCATIVAS.....	13
MEDIDAS XERAIS DE PROTECCIÓN INDIVIDUAL	13
11. CROQUES DA UBICACIÓN DOS PUPITRES NAS AULAS.....	13
12. IDENTIFICACIÓN DE ESPAZOS OU SALAS PARA ASIGNAR GRUPOS	14
13. USO DE ESPAZOS DE PT E AL, DEPARTAMENTO DE ORIENTACIÓN OU AULAS DE APOIO.....	14
14. REALIZACIÓN DAS TITORÍAS	15
15. CANLES DE INFORMACIÓN AS FAMILIAS E PERSOAS ALLEAS AO CENTRO.....	15
16. USO DA MÁSCARA.....	15
17. INFORMACIÓN E DISTRIBUCIÓN DO PLAN.....	16
MEDIDAS DE LIMPEZA	16
18. ASIGNACIÓN DE TAREFAS, ESPAZOS E MOBILIARIO A LIMPAR.....	16
19. DISTRIBUCIÓN HORARIA DO PERSOAL	17
20. MATERIAL E PROTECCIÓN PARA A REALIZACIÓN DAS TAREFAS DE LIMPEZA.....	17
21. CADRO DE CONTROL DA LIMPEZA DOS ASEOS.....	17
22. VENTILACIÓN DAS AULAS.....	18
23. DETERMINACIÓN DOS ESPAZOS PARA A XESTIÓN DE RESIDUOS.....	18
MATERIAL DE PROTECCIÓN	18
24. REXISTRO E INVENTARIO DO MATERIAL COVID.....	18

25. DETERMINACIÓN DO SISTEMA DE COMPRAS.	19
26. PROCEDIMENTO E DISTRIBUCIÓN DE ENTREGA DE MATERIAL DE PROTECCIÓN.....	19
XESTIÓN DOS GROMOS	20
27. DETERMINACIÓN DAS MEDIDAS	20
28. PERSOAS QUE REALIZARÁN AS COMUNICACIÓNS DAS INCIDENCIAS.	23
29. XESTIÓN DAS PETICIÓNS DE SUPOSTOS DE VULNERABILIDADE.....	23
MEDIDAS DE CARÁCTER ORGANIZATIVO.....	23
30.31.32.33.34. DETERMINACIÓN DAS ENTRADAS E SAÍDAS.....	23
CARTELERÍA	30
MEDIDAS EN RELACIÓN COAS FAMILIAS E ANPAS.	30
35. PROGRAMA MADRUGADORES.....	31
36. REALIZACIÓN DAS ACTIVIDADES EXTRAESCOLARES.....	31
37. XUNTANZAS DE ANPAS E CONSELLO ESCOLAR.....	31
38. TITORIAS E COMUNICACIÓN COAS FAMILIAS.....	31
39. REALIZACIÓN DE EVENTOS CELEBRACIÓNS E SAÍDAS.....	32
MEDIDAS PARA O ALUMNADO TRANSPORTADO	34
40. ESPAZO DE ESPERA PARA O ALUMNADO TRANSPORTADO.	34
MEDIDAS DO USO DO COMEDOR.....	34
41. ESTABLECEMENTO DE QUENDAS	35
42. PREVISIÓN SOBRE O PERSOAL COLABORADOR	36
43. PREVISIÓN SOBRE O PERSOAL DE COCIÑA E LIMPEZA DA MESMA.	36
MEDIDAS PARA O USO DOUTROS ESPAZOS.....	36
44. OUTROS ESPAZOS.	36
45. DETERMINACIÓNS ESPECÍFICAS PARA A MATERIA DE E.F.....	37
46. CAMBIOS DE AULA	37
47. USO BIBLIOTECA	38
48. ASEOS	38
MEDIDAS ESPECIAIS PARA OS RECREOS	38
49. 50- HORARIOS E ESPAZOS NOS RECREOS	39
MEDIDAS PARA E. INFANTIL E PRIMEIRO CICLO DE PRIMARIA	45

51.52. MEDIDAS	45
MEDIDAS ESPECÍFICAS PARA USO DE LABORATORIOS E TALLERES DE FORMACIÓN PROFESIONAL.....	46
53.USO DOS ESPAZOS.....	46
NORMAS ESPECÍFICAS PARA ALUMNADO DE NEE	46
54.NORMAS NEE.....	46
55. PARTICULARIDADES COIDADOR	47
PREVISIÓNS ESPECÍFICAS PARA O PROFESORADO	47
56.57 REUNIÓNS DO PROFESORADO E ÓRGANOS COLEXIADOS.....	48
MEDIDAS DE CARÁCTER FORMATIVO E PEDAGÓXICO	49
58.59 PLAN DE FORMACIÓN DO PROFESORADO	49
60. PROFESORADO ENCARGADO DAS TICS	51
61. INSTRUCIÓNS DE INICIO DE CURSO ADAPTADAS Á COVID.....	51
62. DIFUSIÓN DO PLAN.....	57

INTRODUCCIÓN

Como consecuencia da situación actual provocada pola pandemia da COVID-19, procedemos a presentar o Plan de Adaptación para este vindeiro curso, de acordo ó Anexo V recollido no Protocolo de Adaptación ó contexto da COVID-19 nos centros de ensino non universitario de Galicia para o curso 2021-2022, expedido pola Consellería de Educación, Universidade e Formación Profesional.

MEDIDAS DE PREVENCIÓN BÁSICA

A continuación expoñeranse as medidas de prevención básica adaptadas ó noso centro.

1. DENOMINACIÓN DO CENTRO

Código	Denominación	
15003248	CEIP Plurilingüe Eugenio López	
Enderezo		Código Postal
Rúa da Escola, número 9.		15270
Localidade	Concello	Provincia
Cee	Cee	A Coruña
Teléfono	Correo electrónico	
881880455	ceip.eugenio.lopez@edu.xunta.es	
Páxina web		
https://www.edu.xunta.gal/centros/ceipeugeniolopez/		

2. MEMBROS DO EQUIPO COVID

Membro 1	Cargo
María Jesús Souto Caamaño	Directora
Membro 2	Cargo

Leticia Domínguez Domínguez.	Mestra de AL
Membro 3	Cargo
Julio Piñeiro Arias	Mestre de Educación Primaria
Suplente 1	Cargo
María Lorenzo Lojo	Mestra Educación Infantil
Suplente 2	
Natalia Carolina Curbelo Fariña	Orientadora
Suplente 3	
Mar Cives Agulleiro	Mestre de PT

CENTRO DE SAÚDE DE CEE	
Enderezo	Teléfono
R/ Independencia s/n. Cee	981747097

3. ESPAZO DE ILLAMENTO COVID

O espazo asignado no centro para o illamento da COVID-19, atópase situado no pavillón novo, enfronte á porta do corredor que comunica coa sala de profesores. En concreto, correspóndese coa:

➤ ***Aula de inglés – Aula espacial Buzz Lightyear***

A aula espacial contará coas condicións e materiais necesarios para ser un lugar seguro, acoledor e illado. Polo que incluirá:

- Unha ventilación axeitada
- Máscaras cirúrxicas
- Panos desbotables.
- Solucións hidroalcohólicas.
- Papeleira con pedal.
- Luvas
- Termómetro

PROCEDEMENTO ASIGNADO A CADA ETAPA
Educación infantil
No suposto caso de que un alumno/a de educación infantil presente unha sintomatoloxía compatible coa COVID 19, irá acompañado do profesor de apoio da súa aula cara a sala de profesores. Ao chegar a dita sala, un dos mestres que se atope de garda nela, farase cargo do neno/a, na correspondente aula COVID, mentres non ven a <u>familia</u> . A súa vez, esta será avisada pola secretaria ou administrativa do centro e <u>deberá acudir a maior brevidade posible</u> .
Educación Primaria
Se dita situación sucede en educación primaria, o profesor/a titor/a solicitará á secretaría do centro que se poña en contacto coa <u>familia</u> que <u>deberá acudir a maior brevidade posible</u> , mentres que un profesor de garda acompañará ao neno/a na aula COVID á espera da chegada da mesma.

Levarase a cabo un **registro** das persoas que permanezan nas aulas de illamento a través do cumprimento do seguinte cadro que se incluírá no *Anexo I* deste documento.

CADRO ILLAMENTO COVID-19				
ALUMNO/A	DATA	PROF.ACOMPAÑANTE	TEMPO DE ESTANCIA	DE

Se coincidisen no tempo máis dun caso con sintomatoloxía compatible coa COVID, os restantes casos agardarán acompañados por algunha persoa traballadora do centro educativo nun lugar cuberto exterior, ou nun interior coa ventilación adecuada (hall de entrada)

4. NÚMERO DE ALUMNOS POR NIVEL

	INFANTIL			PRIMARIA					
	3 Anos	4 Anos	5 Anos	1º	2º	3º	4º	5º	6º
A	17	16	19	19	21	20	15	19	20
B		14	21	19	19	19	14	19	20

C									21
---	--	--	--	--	--	--	--	--	----

5. CADRO DE PERSOAL

PERSOAL DO CENTRO
Abelleira Lobelos, Jorge
Abuelo de Noriega, M ^a Reyes
Arán Vila, Mónica Belén
Busto Pequeño, M ^a Solange
Castiñeira Fiúza, Sandra
Cives Agulleiro, Mar
Curbelo Fariña, Natalia Carolina
Domínguez Alonso, Mercedes Luz
Domínguez Domínguez, Leticia
Entenza Vidal, María del Carmen
Feal Díaz, Almudena
Ferreira Coira, Ana M ^a
Insua Estévez, M ^a Gloria
Lorenzo Lojo, M ^a del Carmen
Manteiga Armada, Vanesa
Méndez Castro, M ^a del Carmen
Míguens Rodríguez, M ^a Luisa
Paz Rama, David
Piñeiro Arias, Julio
Porteiro Domínguez, Patricia
Rey Rico, María José
Rodríguez-Corredoyra Linares, M ^a Ángeles
Rodríguez Lariño, Jorge
Rodríguez Pérez, M ^a José
Salgado Vázquez, Marcos
Sánchez Castro, Ana M ^a

Sansidro Lojo, Ana M ^a Guadalupe
Souto Camaño, M ^a Jesús
Túñez Lema, Patricia
Vilar Ameijeiras, Andrea

6. GRUPOS ESTABLES DE CONVIVENCIA

CURSO
EDUCACIÓN INFANTIL
3 ANOS A
4 ANOS A
4 ANOS B
5 ANOS A
5 ANOS B
APOIO
EDUCACIÓN PRIMARIA
1ºA
1ºB
2ºA
2ºB
3ºA
3ºB
4ºA
4ºB
5ºA
5ºB
5ºC
6ºA
6ºB
6ºC

MESTRES ESPECIALISTAS	
AUDICIÓN E LINGUAXE	LETI VANESA
PEDAGOXÍA TERAPÉUTICA	MAR M ^o DEL CARMEN

ORIENTACIÓN	NATALIA
EDUCACIÓN FÍSICA	MARCOS JORGE
EDUCACIÓN MUSICAL	ANA SÁNCHEZ
LINGUA ESTRANXEIRA	DAVID M ^o DEL CARMEN
RELIXIÓN	SOLANGE

7. MEDIDAS ESPECÍFICAS PARA OS GRUPOS ESTABLES DE INFANTIL.

Atendendo as indicacións recollidas no protocolo expedido pola consellería, recoméndase o inicio da xornada accións nas que se traballe a lembranza de normas de hixiene e a concienciación do alumnado coa pandemia, actividades que se realizarán presentadas como algo lúdico.

Teremos en consideración a supervisión do xel hidroalcohólico en idades temperás polo risco que supón, priorizando o uso de auga e xabón.

En canto os recantos (espazos) delimitaranse e organizaranse de xeito individual coa súa posterior desinfección, tanto espazos como materiais.

As merendas serán de xeito individual en grupos colaborativos e en espazos diferenciados, no caso de ser posible priorizarase ó aire libre.

Nos recreos reforzarase a vixilancia, procurando evitar contactos ou ben en diferentes quendas.

Definimos as seguintes medidas para as aulas de referencia a cada grupo de alumnos/as seguindo tres premisas fundamentais: espazo, claridade e limpeza.

Estrutura e material dispoñible

- Os pupitres das aulas estarán separados e orientados cara os encerados e o lugar onde se atope o docente, cuxa distancia a manter entre os postos escolares será a máxima que permita a aula. Para a aplicación do criterio de medición, a distancia realizaranse dende o centro das cadeiras.
- Na etapa de Educación Infantil conformaranse grupos estables de convivencia, traballando na aula mediante grupos colaborativos dun

máximo de 5 alumnos/as (preferiblemente sempre os mesmos), que se constituirán como subdivisións dos grupos estables de convivencia para mellorar a trazabilidade dos contactos. Sempre que sexa posible usarase a máscara, sendo en todo caso para o profesorado e o persoal non docente que teña contacto cos grupos de infantil de uso obrigatorio.

- O alumnado de 6 anos en diante deberá poñer a máscara, agás naqueles casos que por motivos debidamente xustificados se atopen exentos ou non poidan empregar polo momento ou actividade a realizar (actividades coa AL, uso da fruta, comedor, merenda, etc). Neses momentos deberá gardar a máscara nun sobre, bolsa ou riñonera co seu nome.

Así mesmo, cómpre indicar que se recomenda o uso da máscara de 3 a 5 anos.

- O alumnado deberá levar sempre unha máscara de recambio e outra de reposto, así como un xel hidroalcohólico de uso individual, agás os alumnos de E.I.
- O profesorado deberá empregar a máscara, agás aqueles que se encontren exentos por motivos xustificados ou naqueles momentos nos que resulte inviable o seu uso (PT e/ou AL, música).

En todo caso, nesas circunstancias deberá prevalecer a distancia social, e empregarase outros medios tales como viseiras protectoras ou mamparas en lugares determinados.

- Entre os materiais de hixiene e protección básica fronte ó COVID, incluíranse:
 - Xel hidroalcohólico na entrada e saída a cada aula.
 - Papeleira con tapa e pedal.
 - Mesa e cadeira asignada ó logo do curso etiquetada preferiblemente co nome do alumno/a.
 - Material escolar identificado co nome
 - Rotulador de encerado propio ou no caso de compartilo, desinfectalo antes e despois de cada uso.
 - Panos desbotables
 - Desinfectantes
 - Luvas

- Aqueles elementos ou obxectos cotiáns de fácil contacto na aula, como persianas, ventás, interruptores da luz, etc será manipulado polo profesor que se atope na aula.
- Evitarase na medida do posible o material de uso común, suprimindo de ser necesario estanterías co fin de facilitar o espazo requirido para cumprir coas medidas de seguridade.
- Suprímese o uso dos percheiros das aulas de primaria co fin de evitar aglomeracións entre o alumnado que impidan o distanciamento social. Polo tanto, a roupa de abrigo deberá apoiarse nas cadeiras do alumnado.
- O alumnado terá o seu propio material (bolígrafos, lapises, tesoiras, etc; co seu nome dentro dun estoxo e evitará o uso compartido de ditos materiais con outros compañeiros/as.
- Os libros e cadernos de cada alumno/a gardaranse na casa e traeranse o día que sexan necesarios a aula, evitando os libros nas estanterías da aula, así como o seu reparto.
Así mesmo, poderán ter unha bolsa, mochila ou maleta con asa ubicada no gancho do seu pupitre para gardar o seu material de uso máis indispensable.
- Evitaranse os desprazamentos innecesarios na aula ou polos corredores do centro.
- Todo material e/ou obxecto que sexa necesario compartir deberase desinfectar antes e despois do seu uso.
- As aulas deberanse ventilar nos cambios de aula en 5 minutos. Para levar control sobre ditos momentos realizarase un rexistro das horas e minutos de ventilación que se faga ao día en cada aula.
Así mesmo, se unha aula é de uso común como a aula de valores sociais e cívicos, estará 15 minutos ventilada antes da entrada dun novo grupo estable de convivencia.

Docencia impartida polos especialistas.

A docencia impartida polo especialista de lingua estranxeira farana na aula correspondente, mentres que a de música farana na aula destinada a tal asignatura.

Mentres que o ensino da educación física farase de xeito individual e na medida do posible, sen material de uso compartido. Do contrario, realizarase a pertinente desinfección do mesmo antes e despois do seu uso.

Así mesmo, durante a clase de educación física, o uso da máscara será obrigatorio, agás cando se realicen no exterior de maneira individual a máis de 2 metros e/ou cando o uso da máscara resulte inadecuado ou imposibilite a práctica correspondente.

No caso do ensino da educación musical cómpre precisar que cando se fai uso de instrumentos de vento (especialmente no caso de frauta) ou nos exercicios de canto, a distancia de seguridade entre o alumnado elevarase a 3 metros.

Sempre que as condicións climatolóxicas o permitan, os mestres especialistas en educación musical e educación física poderán impartir a súa área ó aire libre se así o estiman oportuno.

8. CANLE DE COMUNICACIÓN

No caso de presentarse casos de sintomatoloxía compatible coa COVID-19, tanto no alumnado, profesorado como persoal non docente comunicarase ao equipo COVID, vía telefónica.

9. REXISTRO DE AUSENCIAS DO PERSOAL E ALUMNADO.

Realizarase un rexistro das ausencias do persoal e alumnado no que se incluírán os seguintes datos que figuran no cadro (*Anexo II*):

NOME	DATA	CATEGORÍA	SÍNTOMAS

10. PROCEDEMENTO DE COMUNICACIÓN DAS INCIDENCIAS ÁS AUTORIDADES SANITARIAS E EDUCATIVAS.

Ante o suposto de posibles casos ou sospeitas de coronavirus e/ou incidencias no centro, a persoa coordinadora do equipo COVID-19 contactará coa Xefatura Territorial de Sanidade para comunicarllo, sen prexuízo do uso da canle informática (EDUCOVID) que habilite a Consellería de Educación.

Dende a Xefatura Territorial de Sanidade investigárase os contactos que existan dentro do centro, procederá a súa identificación e enviará a listaxe de contactos á Central de Seguimento de Contactos (CSC). A CSC encargárase da vixilancia evolutiva das persoas identificadas como contactos. Estas terán a consideración de contactos estreitos dun caso de Covid-19 e deberán estar en corentena no seu domicilio durante o período que sinale a Xefatura de Sanidade.

MEDIDAS XERAIS DE PROTECCIÓN INDIVIDUAL

Tendo en conta os recursos e estancias do centro realizaranse as seguintes medidas de protección individual.

11. CROQUES DA UBICACIÓN DOS PUPITRES NAS AULAS.

Os pupitres das aulas estarán separados e orientados cara os encerados e o lugar onde se atope o docente, cuxa distancia a manter entre os postos escolares será a máxima que permita a aula. Para a aplicación do criterio de medición, a distancia realizarase dende o centro das cadeiras.

Para gañar espazo procurarase retirar mobiliario innecesario como estanterías, cadeiras e mesas sobrantes, etc; co fin de obter o máximo distanciamento social.

Tendo en conta ditas instrucións, as aulas tipo deste curso terán o seguinte aspecto (*Anexo III*):

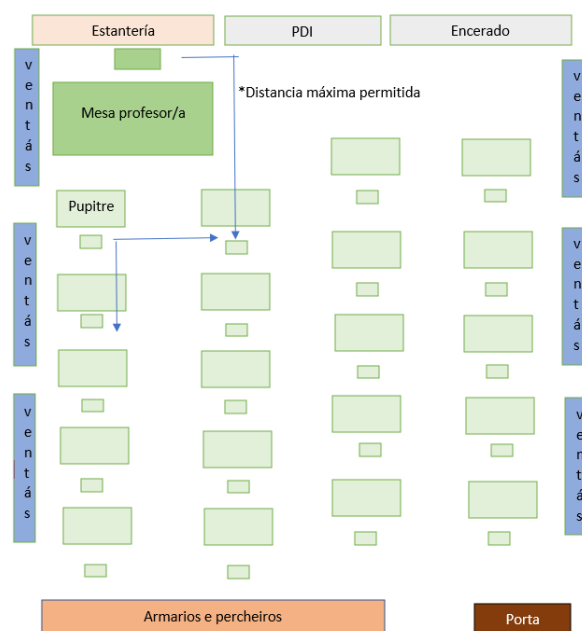

PLANO TIPO AULA DE PRIMARIA

*A distancia a manter entre os postos escolares será a máxima que permita cada aula.

12. IDENTIFICACIÓN DE ESPAZOS OU SALAS PARA ASIGNAR GRUPOS

Non se contemplan.

13. USO DE ESPAZOS DE PT E AL, DEPARTAMENTO DE ORIENTACIÓN OU AULAS DE APOIO.

- O centro dispón dentro do edificio principal, dunha aula específica de AL tanto no segundo como terceiro andar, así como dunha aula de PT no segundo andar.
- Ditas aulas contan con moito material manipulable de uso compartido para o desenvolvemento das súas competencias. Polo tanto, unha vez se proceda ó seu uso deberase desinfectar as mans ó igual que cando se remate.
- Os equipos informáticos ou TICs (ratos, teclados e/ou pantallas) deberán ser desinfectados antes do seu uso cun pulverizador desinfectante e un pano.
- Esta docencia impartirase dentro ou fóra da aula segundo se determine dende o departamento de orientación.
- Empregarase a máscara, agás naqueles momentos nos que entre en contradición coa actividade pedagóxica a desenvolver. Neses momentos

deberase empregar a pantalla facial ou as mamparas protectoras das que dispoña a aula.

- O alumnado empregará a máscara, salvo excepcionalidades debidamente xustificadas.
- As aulas deberán ventilarse 5 minutos despois de cada sesión co alumno/a e/ou grupo de alumnos/as.

14. REALIZACIÓN DAS TUTORÍAS

As tutorías realizaranse preferentemente de xeito telemático, a través de chamada telefónica, videochamada ou similar, sendo presencial en casos indispensables os martes de 16:00–17:00h con cita previa. O espazo asignado para tal fin contará con tódalas medidas de seguridade e desinfección.

15. CANLES DE INFORMACIÓN AS FAMILIAS E PERSOAS ALLEAS AO CENTRO.

O medio de comunicación e información xeral sobre o centro cara as persoas alleas ó mesmo será a través da súa páxina web e do emprego da cartelería proporcionada pola Consellería e da elaborada polo propio centro.

16. USO DA MÁSCARA.

A máscara será obrigatoria para o alumnado maior de 6 anos e recomendable nos nenos e nenas de entre 3 a 5 anos. Uso obrigatorio entre todo o persoal docente e non docente en calquera espazo do centro (común e propio do grupo estable de convivencia) salvo excepcionalidades debidamente xustificadas. Polo tanto será necesaria o uso da máscara nos seguintes espazos e situacións:

- Aulas de primaria
- Espazos común interiores: corredores, sala de profesores, baños, escaleiras, biblioteca...
- Desprazamentos.
- Recreo

- Entradas e saídas do comedor escolar
- Na clase de Educación Física (de uso obrigatorio cando non se poida cumprir a distancia de seguridade de 2 m.)

Cómpre lembrar que se debe facer un **correcto uso da máscara** tendo en conta as seguintes directrices:

- A máscara debe cubrir dende o tabique nasal ata o queixo ou mentón, de forma que cubra completamente o nariz e a boca.
- A máscara que se empregue debe adaptarse ben ó tabique nasal de cada persoa.
- Cando coloquemos a máscara debemos realizar previamente un axeitado lavado de mans (con auga e xabón ou solución hidroalcohólica)
- Cando retiremos a máscara debemos realizar o lavado de mans e quitar a máscara a través das súas asas por detrás das orellas, gardala nun recipiente preferiblemente transpirable (papel ou tea) e volver a realizar o lavado das mans .

17. INFORMACIÓN E DISTRIBUCIÓN DO PLAN.

As medidas e información pertinente incluída neste documento serán difundidas á comunidade educativa, a través da páxina web do centro.

Así mesmo, ditas medidas serán obxecto de información e formación ó alumnado do centro durante o mes de setembro.

MEDIDAS DE LIMPEZA

18. ASIGNACIÓN DE TAREFAS, ESPAZOS E MOBILIARIO A LIMPAR.

Ante a necesidade de intensificar a limpeza e hixiene no centro, contarase co servizo dunha persoa de limpeza na xornada matinal coincidindo coa actividade lectiva, para a limpeza de aseos (polo menos dúas veces na mañá) e superficies de contacto máis frecuente (pasamáns, perchas, mobles...)

Pola tarde, realizarán as labores de limpeza o persoal co que contabamos en cursos anteriores.

A aula espacial deberán ser desinfectadas logo do seu uso empregando un rexistro ou check list á entrada da mesma.

Nese tempo de desinfección, a aula estará sinalizada como *fóra de servizo*.

19. DISTRIBUCIÓN HORARIA DO PERSOAL

O persoal de limpeza proporcionará o servizo cunha persoa na xornada matinal e o resto do persoal prestará o servizo na xornada de tarde, podendo facer rotacións no uso das quendas.

A limpeza do polideportivo concretarase a través do concello.

20. MATERIAL E PROTECCIÓN PARA A REALIZACIÓN DAS TAREFAS DE LIMPEZA.

Utilizaranse desinfectantes como dilucións de lixivia (1:50) recién preparada ou calquera dos desinfectantes con actividade virucida autorizados e rexistrados polo Ministerio de Sanidade, respectando as indicacións da etiquetaxe.

Logo de cada limpeza, os materiais empregados e os equipos de protección usados desbotaranse de xeito seguro, procedéndose posteriormente ao lavado de mans.

Deberá vixiarse a limpeza de papeleiras, de xeito que queden limpas e cos materiais recollidos, co fin de evitar calquera contacto accidental.

21. CADRO DE CONTROL DA LIMPEZA DOS ASEOS

En cada aseo haberá un cadro de control semanal de limpeza nos servizos (*Anexo IV*).

CADRO SEMANAL DE LIMPEZA					
SEMANA: __/__/__					
	LUNS	MARTES	MÉRCORES	XOVES	VENRES
Hora:					
Hora:					
Hora:					

Hora:					
Hora:					

22. VENTILACIÓN DAS AULAS.

Realizaranse tarefas de ventilación frecuente nas instalacións de 15 minutos, ao inicio da xornada, ao finalizar e nos recreos. Ademais de ventilar 5 minutos no cambio de sesión ou entre clases, sempre que as condicións meteorolóxicas e do edificio o permitan. As portas das aulas permanecerán sempre abertas.

Por outra banda, cando un profesional presta asistencia no mesmo espazo con diferentes alumnos/as de xeito consecutivo (orientador, profesor especialista...) desinfectaranse as superficies usadas e ventilarase a aula polo menos 5 minutos logo de cada sesión.

Ademais levarase un **registro** das ventilacións de cada aula seguindo o seguinte modelo (*Anexo V*):

AULA		
DATA	HORA	TEMPO DE VENTILACIÓN

23. DETERMINACIÓN DOS ESPAZOS PARA A XESTIÓN DE RESIDUOS.

Cada espazo individual contará cunha papeleira con tapa e pedal onde se desbotarán os residuos entre os que se encontran os de hixiene persoal.

MATERIAL DE PROTECCIÓN

De acordo ó protocolo, establécese o uso responsable de varios elementos de protección.

24. REGISTRO E INVENTARIO DO MATERIAL COVID.

Levarase un rexistro e inventario do material COVID que se almacenará na estancia do antigo almacén do CEFOR (terceiro andar).

O material que se almacenará será o seguinte:

- Xel hidroalcohólico.
- Papeleiras con pedal.
- Panos desbotables.
- Desinfectante.
- Panos de limpeza.
- Luvas

Cómpre sinalar a necesidade de avisar con antelación sobre a súa reposición cando dito material se encuentre próximo a esgotar.

25. DETERMINACIÓN DO SISTEMA DE COMPRAS.

O material de protección e desinfección mercarase nos seguintes establecementos:

- DROGUERIA COUTO (Empresa Local)
Avenida Fernando Blanco, 5. Cee. A Coruña.
Teléfono. 981745070
- LYRECO
Empresa online.
Teléfono. 902100059
- SUMINISTROS COTELGA
Rúa María de los Ángeles de la Gándara, 15 – Polígono Boisana. Santiago de Compostela.
Teléfono. 981563050
- Aqueloutros que se consideren necesarios puntualmente.

26. PROCEDIMIENTO E DISTRIBUCIÓN DE ENTREGA DE MATERIAL DE PROTECCIÓN

A través do seguinte cadro tipo (*Anexo VI*) expónse o material que conterá cada espazo xunto coa data de reposición:

Material	Reposición data	Espazo
Xel		
Papeleiras		
Panos desbotables		

Desinfectante		
Panos limpeza		
Luvras		

XESTIÓN DOS GROMOS

Ante a posible aparición de abrochos poñeranse en práctica as seguintes medidas expedidas do Protocolo que expón a Consellería de Educación e Formación Profesional.

27. DETERMINACIÓN DAS MEDIDAS

Procedemento ante un gromo

- Non asistirán ao centro aqueles estudantes, docentes e outros profesionais que teñan síntomas compatibles con COVID-19, así como aqueles que se atopen en illamento por diagnóstico de COVID19 ou en período de corentena domiciliaria por ter contacto estreito con algunha persoa con síntomas ou diagnosticada de COVID-19. Tampouco acudirán ao centros as persoas en espera de resultado de PCR por sospeita clínica.
- Diante dun suposto no que unha persoa ou alumno da que se sospeita que comeza a desenvolver síntomas compatibles con COVID-19 no centro educativo, as medidas de prevención e control levaranse a cabo por parte do SERGAS en base ao documento técnico elaborado pola Ponencia de Alertas y Planes de Preparación y Respuesta: "Guía de actuación ante la aparición de casos de COVID-19 en centros educativos", en virtude da mesma. Levarase a un espazo separado de uso individual, colocaráselle unha máscara cirúrxica (tanto ao que iniciou síntomas como á persoa que quede ao seu coidado), e no caso de afectar ó alumnado contactarase coa familia que acudirá ó centro a maior brevidade posible. A persoa ou o seu titor deberán chamar ao seu centro de saúde de Atención Primaria para solicitar consulta ou ao teléfono de referencia do SERGAS e seguiranse as súas instrucións. En caso de presentar síntomas de gravidade ou dificultade respiratoria chamarase ao 061.
- O traballador que inicie síntomas debe abandonar o seu posto de traballo protexido por máscara, e logo de seguir as instrucións do centro

de saúde ata que a súa situación médica sexa valorada por un profesional sanitario. De confirmarse o positivo, o equipo Covid do centro incluírá a rede contactos a través da aplicación “Edu-Covid” para a identificación por parte da autoridade sanitaria.

- No suposto da aparición dun caso, ou dunha sospeita, de coronavirus nun centro educativo tanto sexa do alumnado, profesorado ou persoal do centro, a persoa coordinadora do equipo formado na COVID-19 incluírá na aplicación informática a información prevista do eventual afectado/a; os que teñan a consideración de contactos estreitos, os dos compañeiros/as afectados/as e do seu profesorado, así como de quen poida ser unha persoa próxima que estea vencellada ao centro educativo. A aplicación xerará unha alerta no Central de Seguimento de Contactos (CSC) quen se encargará da vixilancia evolutiva das persoas identificadas como contactos. Cando o fluxo de información proceda da autoridade sanitaria incorporárase a mesma información.
- A familia dun neno ou nena con sospeita de contaxio, deberá solicitar unha consulta telefónica co seu pediatra para que este avalíe a necesidade de solicitude dunha proba diagnóstica.
- Tras a aparición dun caso confirmado da Covid- 19 seguiranse as instrucións da Autoridade Sanitaria.

Escenarios no suposto de abrochos:

- A autoridade sanitaria, en función do número de contaxios, poderá ordenar a corentena dun grupo determinado de contactos estreitos do centro escolar, o peche dunha ou varias aulas, dun nivel educativo ou do centro educativo na súa totalidade de conformidade co previsto na “Guía de actuación ante la aparición de casos de COVID-19 en centros educativos”, e o “Protocolo de vixilancia e control epidemiolóxico fronte o virus SARS-Co-V-2 no ámbito educativo de Galicia” ,cos seguintes supostos:
 - Tendo en conta que segundo o criterio epidemiolóxico considerase contacto estreito a calquera alumno, ou profesional do centro educativo, profesor ou outro traballador que compartise espazo co caso confirmado a unha distancia inferior a 2 metros ao redor do

caso confirmado durante máis de 15 minutos sen utilizar a máscara. Os contactos serán determinados pola autoridade sanitaria segundo os protocolos vixentes en cada momento.

- As persoas que teñan a consideración de contactos estreitos da persoa cun diagnóstico confirmado (cunha obriga de illamento durante 10 días) deberán entrar en corentena permanecendo nos seus domicilios ata que teñan o resultado negativo da PCR que solicitará transcorridos 10 días do último contacto co caso confirmado. Se polo motivo que fose pasan 14 días do último contacto co caso confirmado e non se realiza a PCR a corentena finalizará igualmente. O restante alumnado da aula que non teña a consideración de contacto estreito poderá continuar coa asistencia presencial á aula. Aos contactos estreitos realizaráselle unha proba de COVID nun prazo non superior a 48 horas para identificar ás persoas que teñan unha posible infección por COVID-19.
- En función da intensidade e virulencia do gromo, así como do número de persoas e niveis educativos afectados a Autoridade Sanitaria poderá acordar a medida de corentena da totalidade das persoas que conforman unha aula, das que conforman un nivel educativo completo onde teña xurdido o gromo ou, de ser o caso, da totalidade das persoas que integran un centro educativo. A medida será proposta pola Autoridade Sanitaria dentro do Grupo de Coordinación e Seguimento da Pandemia, previsto no punto 10.1 do Protocolo da Consellería.
- A aparición dun contaxio sospeitoso con posterior confirmación é un suposto de declaración obrigatoria que implicará por parte da autoridade sanitaria a obriga de entrada en illamento de polo menos 10 días no caso da persoa enferma, e de entrada en corentena de 10 días a todas as persoas que teñan a consideración de contacto estreito de conformidade coas indicacións das autoridades sanitarias.
- A suspensión da actividade lectiva presencial suporá a aplicación do Plan de Continxencia ante peches, que desenvolverá as medidas previstas no presente protocolo relativas ao ensino a distancia.

- Finalizado o período de illamento das persoas que conforman unha aula, nivel educativo ou centro realizarase un proceso de retorno a actividade educativa ordinaria presencial. O Grupo de Coordinación e Seguimento da Pandemia determinará o momento a partir do cal se iniciará o retorno e as medidas específicas que sexa preciso adoptar e o comunicará ao centro.

28. PERSOAS QUE REALIZARÁN AS COMUNICACIÓNS DAS INCIDENCIAS.

Comunicaranse coas comunidades sanitarias educativas as persoas que forman o equipo COVID (*epígrafe 2*).

29. XESTIÓN DAS PETICIÓNS DE SUPOSTOS DE VULNERABILIDADE.

Aquel profesorado especialmente vulnerable poderá exercer o seu traballo sempre que a súa condición clínica estea controlada e o permita, e mantendo as medidas de protección de forma rigorosa. Os servizo sanitario do Servizo de Prevención de Riscos Laborais debora avaliar e emitir informe sobre o caso concreto seguindo o establecido no Procedemento de actuación para os servizos de prevención de riscos laborais fronte a exposición ao SARS-COV-2 (cadro especificado no anexo XIII do protocolo de adaptación ao contexto da COVID 19 2021/2022 publicado pola xunta)

MEDIDAS DE CARÁCTER ORGANIZATIVO

De acordo á nova situación será determinante establecer certas medidas de seguridade nas entradas e saídas con asignación de distintos espazos e horarios para cada nivel educativo, co fin de evitar grandes aglomeracións e manter orde.

30.31.32.33.34. DETERMINACIÓN DAS ENTRADAS E SAÍDAS

As entradas e saídas ó colexio realizaranse mediante os tres accesos dos que dispón o centro co fin de evitar unha afluencia masiva de persoas. Así pois, queda pechado e restrinxido o acceso estreito pola zona da horta debido a situación sanitaria actual.

Nas entradas e saídas do colexio é **imprescindible que os familiares se axusten ás entradas establecidos por nivel.**

Así mesmo, tan pronto comece a chegar o alumnado deberá ir a súa zona de espera correspondente.

DETERMINACIÓN DAS PORTAS DE ENTRADA E SAÍDAS

ENTRADAS

O alumnado de educación infantil e primaria deberá acceder só ao centro. No caso de 4º de educación de infantil ou alumnado que polas súas características precisen acompañamento (xustificado na dirección do centro), poderá chegar acompañado dun familiar e agardar nun espazo diferenciado (zona de verxa fronte o sitio asignado do grupo do seu fillo).

O alumnado accederá ó centro pola entrada asignada ó nivel educativo que lle corresponde.

➤ **Porta principal:** O alumnado de educación infantil e o alumnado de transporte accederá ó centro pola entrada principal do mesmo.

O alumnado de transporte (a partir das 9:10h), colocarse en ringleiras coa suficiente separación entre eles, tanto ó baixar como ó subir ó transporte, situado na vía pública.

Os acompañantes do transporte escolar aos que lle corresponda a vixilancia do alumnado, velarán que todos os ocupantes do vehículo leven posta a máscara durante todo o traxecto e que cada usuario/a ocupe o seu asento en todo momento.

Unha vez o alumnado de transporte de primaria acceda ao centro dirixirse á zona que teñen asignada ata o momento de entrada. O alumnado de transporte de educación infantil dirixirse á súa zona, de espera respectando o seu grupo estable de convivencia.

O alumnado de infantil que non veña no transporte unha vez acceda ó centro, formará ringleiras na súa zona correspondente e será recollido e acompañado polo mestre que imparta docencia na primeira sesión.

As filas en infantil organizaranse do seguinte xeito (*Anexo VII*):

- 4 anos: farán a fila enfronte a porta principal
- 5 anos: farán a fila no lateral do comedor, ó lado das ventás e da porta principal.
- 3 anos: farán fila no patio á esquerda da porta principal. (Ao lado da zona de espera 3º primaria)

A entrada realizarase as 9:30 na seguinte orde:

- 4 anos
- 5 anos
- 3 anos

Cada grupo (A e B) entrará pola súa porta asignada.

Por último despois de 3 anos entrará pola porta principal o alumnado de 3ºB.

O resto de cursos de primaria para a entrada seguira á orde de menor a maior pola súa porta correspondente.

FILAS EDUCACIÓN INFANTIL

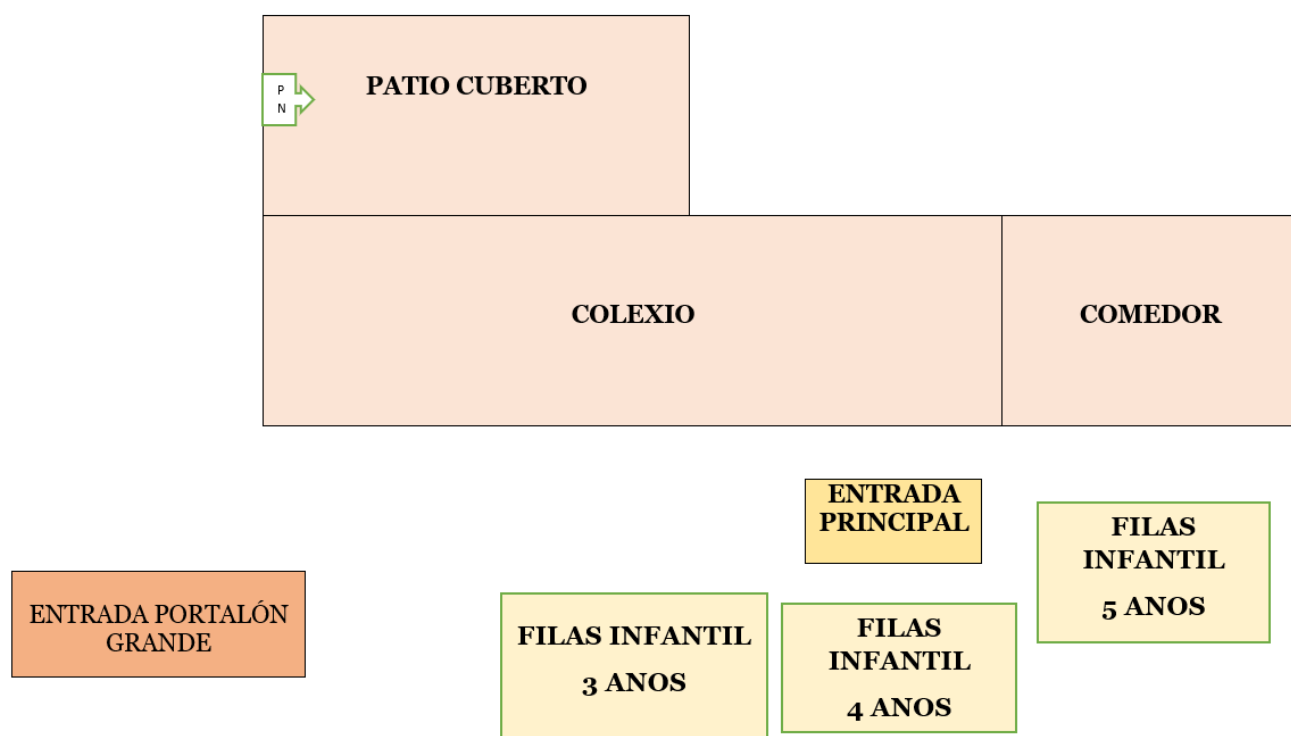

➤ **Portalón grande:** O alumnado de 1º, 2º e 3º de educación primaria accederán pola porta lateral de acceso ao centro.

FILAS DO PATIO DE ABAIXO

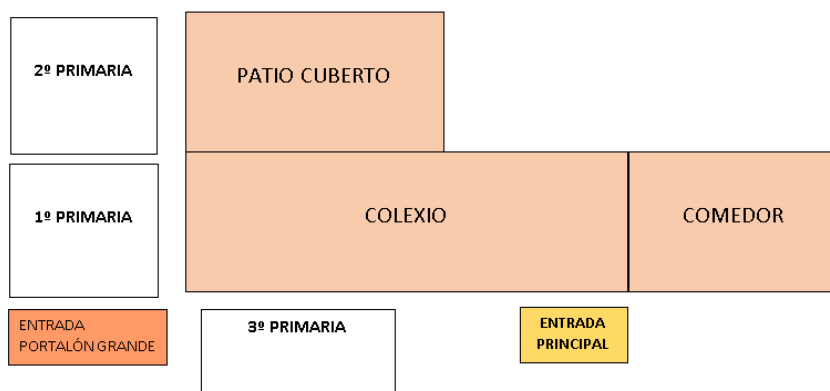

- **Acceso ó pavillón:** O alumnado de 4º, 5º e 6º de educación primaria entrarán polo acceso ao polideportivo, onde formarán as súas respectivas filas (véxase o plano a continuación)

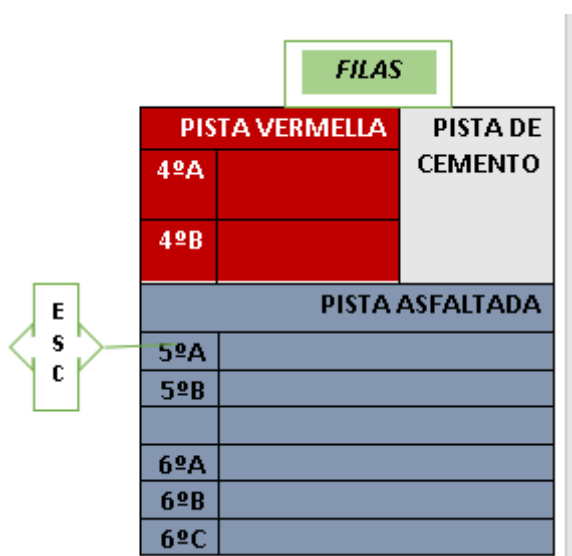

Durante o tempo que o alumnado permaneza no patio asinado ó seu nivel, será vixiado polo profesorado de garda segundo o horario de quendas estipulado:

GRUPOS DE GARDA DE TRANSPORTE
1º GRUPO
PT, EF2, APOIO INFANTIL, 3ºA,2ºA,1ºB,5ºA,4ºA,6ºB,PT2
2º GRUPO
3ºB,1ºA,EF1,6ºA,4ºB,5ºB,DIRECTORA
3º GRUPO
5ANOSA, 5ANOSB, RELIXIÓN, 2ºB, AL2, INGLÉS1, MÚSICA, 6ºC, SECRETARIA.

No momento de tocar o timbre faranse as **filas** de cada grupo no lugar correspondente e irán acompañados polo profesorado asignado.

FILAS DO PATIO DE ABAIXO E DE ARRIBA

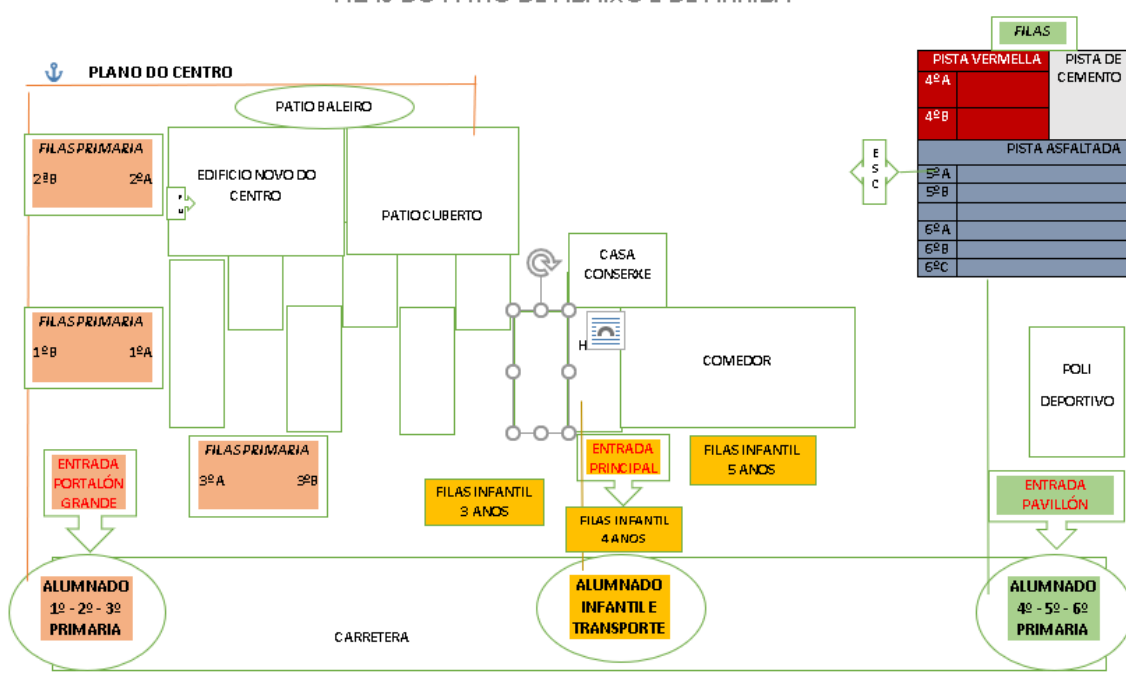

FILAS DO PATIO DE ABAIXO E DE ARRIBA

FILAS EDUCACIÓN INFANTIL

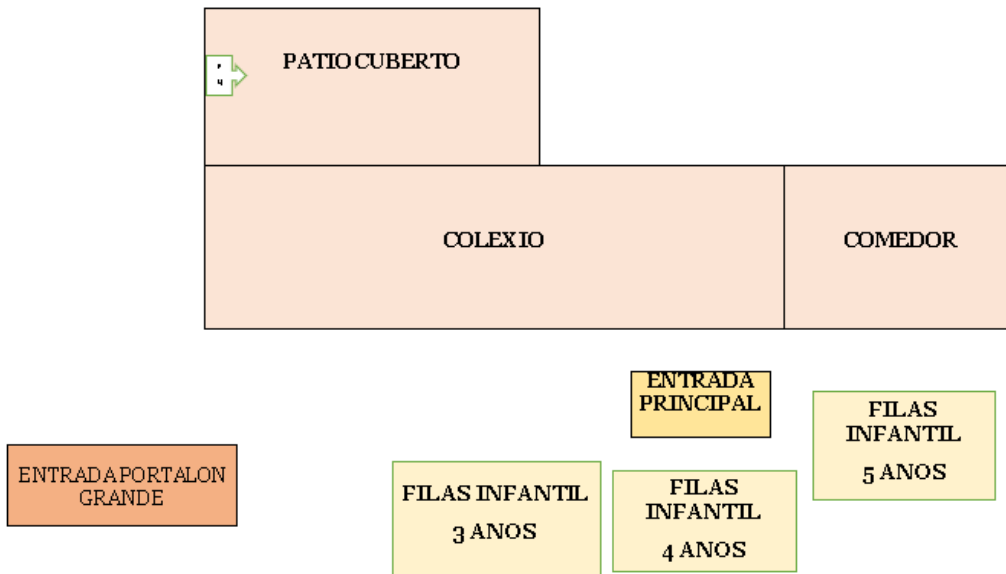

FILAS DO PATIO DE ABAIXO E DE ARRIBA

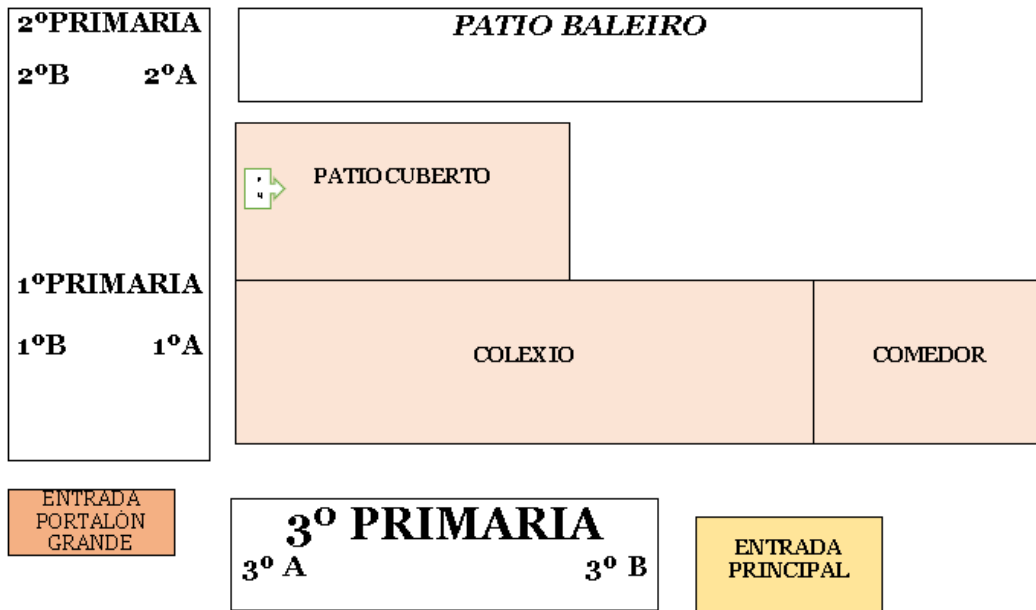

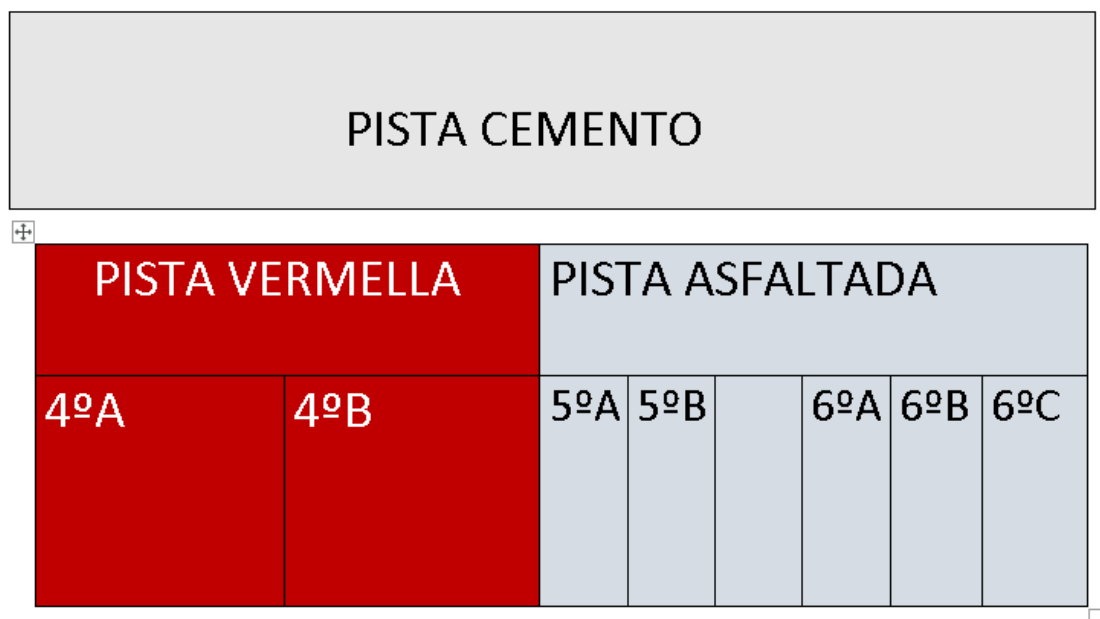

- En caso de chuvia, o alumnado subirá directamente a súa aula.

SAÍDAS:

- **Entrada principal:** En Educación Infantil poderán a saír de forma ordenada cinco minutos antes da hora. Esta saída farase pola porta principal onde cada aula (A / B) sairá por unha porta distinta (*Anexo VIII*):

SAÍDAS INFANTIL

PORTA PRINCIPAL

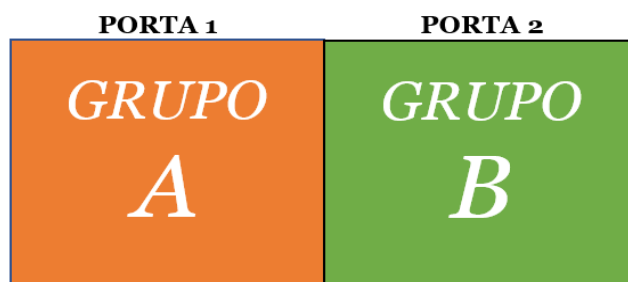

- **Pavillón novo:** Sairán de xeito organizado os grupos de 1ºA, 1ºB, 2ºA, 2ºB, 3º A e 3ºB. Saída que efectuarán polo primeiro acceso ao centro (portalón).

- **Primeiro andar:** sairán de xeito organizado e respectando as distancias os grupos de 4ºA e 4ºB que abandonarán o centro pola porta do polideportivo.
- **Segundo andar:** Sairán de xeito organizado e respectando as distancias de seguridade 5ºA, 5ºB, 6ºA, 6ºB, 6ºC, saíndo pola porta do polideportivo (ANEXO IX)

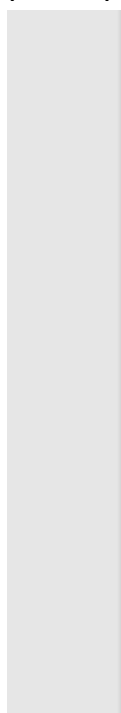

CADRO DE ENTRADAS AO CENTRO		
CURSO		
PAVILLÓN	PORTALÓN	ENTRADA PRINCIPAL
5º	1º	4 ANOS
6º	2º	5 ANOS
4º	3º	3 ANOS
CADRO DE SAIDAS AO CENTRO		
CURSO		
PAVILLÓN	PORTALÓN	ENTRADA PRINCIPAL
5º	1º	4 ANOS
6º	2º	5 ANOS
4º	3º	3 ANOS

*O ALUMNADO DE TRASPORTE ENTRA E SAE POLA ENTRADA PRINCIPAL

Os desprazamentos verticais en ascensor restrinxiranse para uso de persoas con mobilidade reducida, prestando o seu uso, coas medidas de protección axeitada (uso de máscara).

CARTELERÍA

Co fin de facilitar o acceso e a circulación de persoas no centro de acordo á nova situación, indicárase no chan o sentido de ida e volta, subida e baixada das escaleiras, así como a distancia de seguridade en determinados espazos.

Ademais, os taboleiros dos corredores incluírán cartelería coas novas normas en cada espazo, situación etc; adaptadas ó contexto COVID.

MEDIDAS EN RELACIÓN COAS FAMILIAS E ANPAS.

A continuación, indícanse as medidas tomadas dende o centro para o contacto coas familias e as ANPAS.

35.PROGRAMA MADRUGADORES.

De cara ao curso 2021/2022 non está previsto o programa madrugadores.

36.REALIZACIÓN DAS ACTIVIDADES EXTRAESCOLARES.

A ANPA non ten previsto realizar actividades extraescolares para o curso 2021/2022, ditas actividades teñen que reflexarse nun plan de actividades extraescolares de adaptación a situación COVID e un plan de continxencia específico para ditas actividades que debe presentarse na dirección do centro e debe ser aprobado polo equipo COVID e o consello escolar. Dito protocolo determinará as medidas de protección fronte a COVID e determinará con claridade as responsabilidades das persoas organizadoras ou xestoras, pero debido as circunstancias este ano non se levarán a cabo.

37. XUNTANZAS DE ANPAS E CONSELLO ESCOLAR.

As reunións que organice tanto a **ANPA** como os **Consellos Escolares** celebraranse preferentemente por medios telemáticos, evitando en todo caso as xuntanzas que supoñan un número elevado de persoas.

38. TITORIAS E COMUNICACIÓN COAS FAMILIAS.

As reunións de titoría realizaranse preferentemente por teléfono ou videochamada e de xeito presencial con previo aviso en casos necesarios, os martes de 16:00h a 17:00h, seguindo as normas de seguridade e desinfección precisas.

Utilizarase como mecanismo de comunicación xeral coas familias a páxina web do centro.

O centro informará as familias e coa confirmación da recepción de dita información, de que o alumnado con calquera sintomatoloxía aguda non pode acceder ao centro educativo.

Deste xeito, as familias deberán facer unha avaliación sintomática diaria do alumnado (*Anexo X*) coa medición de temperatura ou a identificación doutros síntomas compatibles coa COVID-19, antes de acudir pola mañá ó centro escolar, cuxo compromiso quedará reflectido nunha declaración responsable ao inicio do curso escolar.

Presentou nos últimos días?		SI	NON
Síntomas respiratorios	Febre maior de 37,5°C		
	Tose seca		
	Dificultade respiratoria		
Outros síntomas	Fatiga severa (cansazo)		
	Dor muscular		
	Falta de olfacto		
	Falta de gusto		
	Diarrea		

Ten actualmente algún dos síntomas? Sinalar cales e cando comezaron.

		SI	NON
CONVIVIU nos últimos 10 días?	cunha persoa Covid-19 + confirmado?		

Así mesmo, cómpre confirmar os datos de contacto das familias rexistrados no centro e actualizalos de ser necesario ó inicio do curso escolar.

39. REALIZACIÓN DE EVENTOS CELEBRACIÓNS E SAÍDAS.

Ao longo das actividades deben manterse os grupos de convivencia estable ou gardarse as distancias de seguridade previstas nos protocolos con carácter xeral. Cómpre priorizar as actividades no exterior pero evitando igualmente aglomeracións.

Deberase levar rexistro das persoas que participan nestas actividades, así como o lugar que ocupan, non podendo cambiar de compañeiros/as para limitar as interaccións e facilitar a localización de posibles contactos estreitos.

É preciso extremar as medidas de hixiene e ventilación antes, durante e despois da actividade.

Cando a actividade implique saída do centro e visita a algún lugar deberá coñecerse con antelación o protocolo COVID da instalación e deberá ser asumida e explicada ao alumnado de acordo á súa idade.

O número de profesorado acompañante debe ser tal que permita garantir as medidas de seguridade sanitarias nas visitas e saídas do centro educativo.

Cando a actividade implique uso de transporte deberán extremarse as medidas de hixiene, por suposto será obrigatorio o uso de máscara e anotarase o lugar que ocupa o alumnado que será fixo nos dos sentidos do traxecto.

Cando as actividades supoñan a entrada no centro de persoal alleo este deberá coñecer previamente e asumir na súa totalidade o protocolo COVID e o Plan de adaptación do centro e asinar o compromiso de realizar a enquisa de autoavaliación antes da actividade. En ningún caso acudirá se teñen síntomas de igual xeito que o persoal do centro. Tanto si se trata de actividades esporádicas como regulares o Equipo Covid estará informado en todo momento así como profesorado afectado. Estas persoas alleas extremarán a hixiene á entrada e saída do centro, gardarán o uso de máscara e distancia de seguridade.

No caso de acceso ao centro de persoas alleas ao persoal deberán estar sempre acompañadas de persoal do centro. Os eventos e celebracións que terán lugar nos centros educativos realizaranse sempre que se poda ao aire libre e acorde ás mesmas condicións que os seus homólogos no ámbito comunitario.

MEDIDAS PARA O ALUMNADO TRANSPORTADO

O aforo dos autobuses de transporte escolar será o determinado en cada caso polo órgano autonómico ou estatal competente. Poderán ser utilizadas todas as prazas coa obriga de emprego da máscara.

Os/as acompañantes aos que lle corresponda a vixilancia do alumnado, cando resulte obrigatorio, velarán porque todos os ocupantes leven posta a máscara durante todo o traxecto e que cada usuario

O alumnado de transporte deberá subir e baixar do seu correspondente autobús con máscara, de forma ordenada, mantendo a distancia de seguridade e indo en dirección a porta principal como nos anteriores cursos. Unha vez alí, dirixirase infantil e primaria a súa correspondente zona do patio.

Na baixada do bus, o alumnado deberá esperar a que a persoa encargada do seu coidado llelo indique.

Dentro do autobús, o alumnado ocupará sempre o mesmo asento durante o curso escolar e irá todo o traxecto con máscara obrigatoria a partir de 6 anos e recomendable de 3 a 5 anos seguindo os seguintes criterios:

1. O alumnado sentarase con compañeiros da mesma aula.
2. No caso de non ter compañeiros da mesma aula, sentarase cos irmáns/as.
3. Se hai suficiente espazo sentarase un alumno/a en cada par de asentos, co fin de gardar a distancia de seguridade.

40. ESPAZO DE ESPERA PARA O ALUMNADO TRANSPORTADO.

O alumnado que fai uso do transporte escolar ás 15:45 h, fará ringleiras no patio cuberto segundo as liñas de transporte que empreguen e respectando as distancias en todo momento, sendo supervisados polo persoal acompañante do autobús.

MEDIDAS DO USO DO COMEDOR

As medidas xerais do uso do comedor, baséanse principalmente na distancia de seguridade entre os seus comensais e na hixiene e desinfección dos materiais empregados.

Ademais, deberase empregar a máscara entre o primeiro e o segundo prato e entre o segundo prato e a sobremesa (tempos de espera).

O servizo quedará limitado á capacidade suficiente para ter ó alumnado separado por 1,5 metros de distancia sentados en oblicuo e sempre que non estean encarados. O alumnado que conforme grupos colaborativos ou grupos estables de convivencia no ensino infantil e no de primaria pode comer agrupado sen respectar a distancia anterior separando os grupos por 1,5 metros un do outro.

Asignaranse postos fixos durante todo o ano para o alumnado e garantirase a estanque idade.

Instalaranse de ser necesario, mamparas ou separacións de cando menos 0,60 cm de altura, colocadas directamente sobre o mesado que separen alumnos encarados ou acaroados, non sendo preciso respectar a distancia de 1,5 metros nesas circunstancias.

41. ESTABLECEMENTO DE QUENDAS

Seguindo as instrucións do Protocolo COVID-19 entrarán en dúas **quendas** un total de 200 comensais, dos cales, o alumnado de infantil comerá nas aulas e o de primaria no comedor. Estes ocuparán os mesmos asentos durante a prestación do servizo e a distribución das mesas adaptarase ás normas de seguridade establecidas.

A continuación no seguinte cadro:

QUENDAS DE COMEDOR			NIVEIS	ESPAZO
	Entrada	Saída		
1º	14:25 h	15:30 h	1º, 2º, 3º, 4º 5º 6º PRIMARIA	COMEDOR

2º	14:30 h	15:30 h	EDUCACIÓN INFANTIL	AULAS DE INFANTIL
-----------	---------	---------	--------------------	-------------------

O alumnado non transportado recollerase no centro ó rematar a súa quenda correspondente pola porta principal.

O equipo COVID do centro disporá dun plano no que constarán os postos fixos asignados a cada alumno/a para garantir o control e seguimento epidemiolóxico. Levarase control diario da asistencia do alumnado ao comedor co mesmo fin.

42. PREVISIÓN SOBRE O PERSOAL COLABORADOR

No comedor escolar do centro dispónse de **quince colaboradores/as por día** para a asistencia do alumnado beneficiario de comedor.

43. PREVISIÓN SOBRE O PERSOAL DE COCIÑA E LIMPEZA DA MESMA.

O persoal de cociña está formado por **tres** persoas que se encargarán da cociña e do lavado e desinfección de todo o enxoval, electrodomésticos e utensilios que se utilicen.

MEDIDAS PARA O USO DOUTROS ESPAZOS

44. OUTROS ESPAZOS.

SALA DE INFORMÁTICA:

Usarase en casos imprescindibles, preferiblemente en educación infantil.

En todo caso dedicarase os primeiros minutos a desinfección dos materiais informáticos, así como nos últimos minutos da sesión.

Ademais, ventilarase a sala durante 5 minutos, unha vez finalice a súa estancia cada grupo.

Fonte de auga:

A fonte de auga de uso común (patio exterior ao centro) queda prohibido pola incompatibilidade coas medidas de seguridade que se esixen actualmente (distancia social, desinfección, uso compartido, etc).

AULA DE MÚSICA

- Nos casos de utilización de instrumentos de vento (fauta, trompeta) exercicios de cantos... a distancia interpersonal elevarase a 3 metros e recalcase a importancia dunha axeitada ventilación dos espazos.

45. DETERMINACIÓNS ESPECÍFICAS PARA A MATERIA DE E.F.

- O uso da máscara será obrigatorio agás que se realicen no exterior, de maneira individual, a máis de 2 metros e que o uso da máscara resulte inadecuado ou imposibilite a práctica correspondente
- O uso de materiais que teñan que ser usados por varios alumnos e procurando a súa limpeza e desinfección despois do seu uso ou a realización de hixiene de mans.
- Coidarase especialmente o uso da máscara no polideportivo.
- Esta materia realizarase preferiblemente ó aire libre, sempre que o tempo o acompañe.
- Así pois, realizaranse as modificacións precisas na programación da materia adaptadas á nova situación.

46. CAMBIOS DE AULA

Cando o alumno precise dun cambio de aula, debera proceder a desinfectar o seu posto, en caso de ter sido usado con anterioridade.

No caso de ter que trasladarse a outra aula avisarase o profesor anterior para que finalice a súa clase 5 minutos antes, de xeito que poda organizar a saída ordenada e paulatina do alumnado. Se houbera outro grupo na nova aula, agardarase a que saia por completo.

O alumnado moverase polos corredores en ringleiras e con máscara, gardando a distancia de seguridade de 1'5 metros, seguindo as frechas direccionais.

47. USO BIBLIOTECA

Seguiranse as normas básicas que establezan os responsables da biblioteca atendendo en todo caso as normas de uso e funcionamento das aulas ordinarias así como as seguintes premisas xerais:

- Os alumnos irán a biblioteca con máscara, con cita previa e no día que lle corresponda.
- O aforo será do 50%.
- O préstamo realizarase de xeito habitual, mentres que no proceso de devolución, os libros gardaranse en caixas illadas.
- O equipo de biblioteca determinará e sinalizará as mesas que se poderán utilizar tendo en conta a distancia de seguridade e a súa posterior desinfección por parte dos usuarios que as ocuparan.

48. ASEOS

Os aseos utilizaranse o 50% do seu aforo, neste caso será 1 por aseo: 1 neno e 1 nena empregando un semáforo que sinalice o seu acceso.

- O profesor/a titor dará permiso ó alumnado para ir ó aseo de un en un.
- No tempo de recreo o uso dos aseos exteriores será excepcional.
- Unha vez utilizado o aseo, baixarase a tapa do inodoro e posteriormente tirarase da cisterna.
- Lavarase as mans con auga e xabón, antes e despois de usar o aseo.
- O alumnado con NEE usará un aseo específico no que se intensificará a limpeza e a desinfección como medida de prevención de risco.
- No caso de alumnado da etapa da educación infantil ou con NEE, o persoal coidador que acompañe ao alumnado ao aseo deberá portar as protección individuais axeitadas.

MEDIDAS ESPECIAIS PARA OS RECREOS

49. 50- HORARIOS E ESPAZOS NOS RECREOS

- As zonas delimitadas no centro para o desenvolvemento dos recreos serán asignadas a un grupo estable de convivencia. Estes espazos rotarán ao longo da semana.

Educación infantil

- Haberá dúas quendas de recreo:
 - 1º quenda: 12:00 h – 12:25 h.
 - 2º quenda: 12:25 h – 12:50 h.
- As zonas de recreo en infantil son as seguintes:
 - Parque infantil.
 - Antigo areeiro (ó lado da casa do conserxe).
 - Patio de arriba.

Axuntase o cadro que estará exposto nas aulas e corredores (*Anexo XI*):

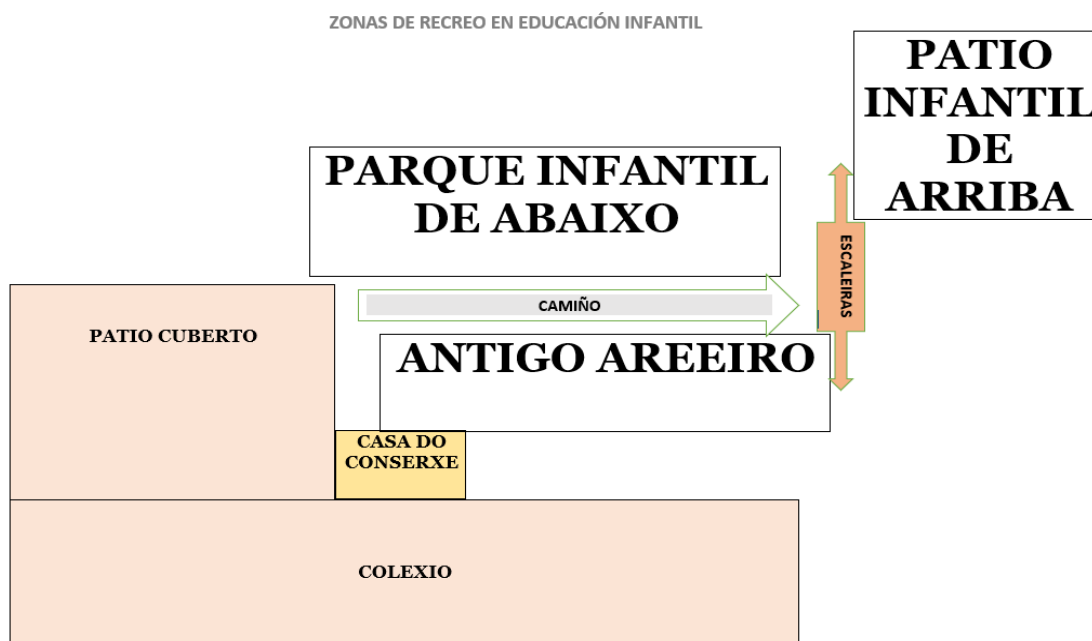

EDUCACIÓN INFANTIL					
RECREOS SEN CHUVIA					
1ª QUENDA DE RECREO. HORARIO 12:00h – 12:25h					
NIVEL	LUNS	MARTES	MÉRCORES	XOVES	VENRES
3 ANOS	AREIRO (ó lado da casa do conserxe).	COLUMPIOS	PATIO ARRIBA DE	AREIRO	COLUMPIOS
4 ANOS B	COLUMPIOS (Parque infantil de abaixo)	PATIO ARRIBA DE	AREIRO	COLUMPIOS	PATIO ARRIBA DE
5 ANOS B	PATIO INFANTIL DE ARRIBA	AREIRO	COLUMPIOS	PATIO ARRIBA DE	AREIRO

Activar Windows

RECREO DÍAS DE CHUVIA-PATIO CUBERTO

EDUCACIÓN INFANTIL, 1º e 2º (SEN ROTACIÓN)



En caso de choiva os nenos de 3 anos realizarán o patio noutro momento

Educación primaria

- Habberá dúas quendas de recreo:

1º quenda: 12:00 h – 12:25 h.

2º quenda: 12-25 h – 12:50 h.

- A hora de ler realizarase:

Na 1º quenda de 12:25 – 12:50 h

Na 2º quenda de 12:00 – 12:25 h

- No acceso ó patio de arriba:

Recreo 1º e 2º

Accederán ao patio pola rampla nova e subiran da mesma maneira agás 3ºB que subirá e baixará pola porta principal.

Recreo 4º,5º e 6º

Para acceder o patio o alumado que vaia a pista asfaltada subira pola rampla e o que vaia a pista vermella pola escaleira, segundo lle toque en cada turno.

Para subir as aulas subiran polo mesmo sitio.

Axuntase o cadro que estará exposto nas aulas e corredores (*Anexo XII*):

DÍAS SEN CHUVIA 1º, 2º, 3º

PATIO DE ABAIXO					
LUNS	MARTES	MÉRCORES	XOVES	VENRES	ESPAZO
1ºB	2ºB	3ºB	1ºB	3ºB	FRONTAL
2ºB	3ºB	1ºB	2ºB	1ºB	TRASERA
3ºB	1ºB	2ºB	3ºB	2ºB	ZONA DE PORTALÓN

DÍAS DE CHUVIA

Os días de chuvia o alumando de 1º e 2º compartiran o patio cuberto co alumnado de infantil nas respectivas quendas (véxase o plano de arriba) e o alumnado de 3º no polideportivo (vexase no cadro de 4º, 5º e 6º).

DÍAS SEN CHUVIA 4º, 5º e 6º

ZONAS DE RECREO NO PATIO DE ABAIXO

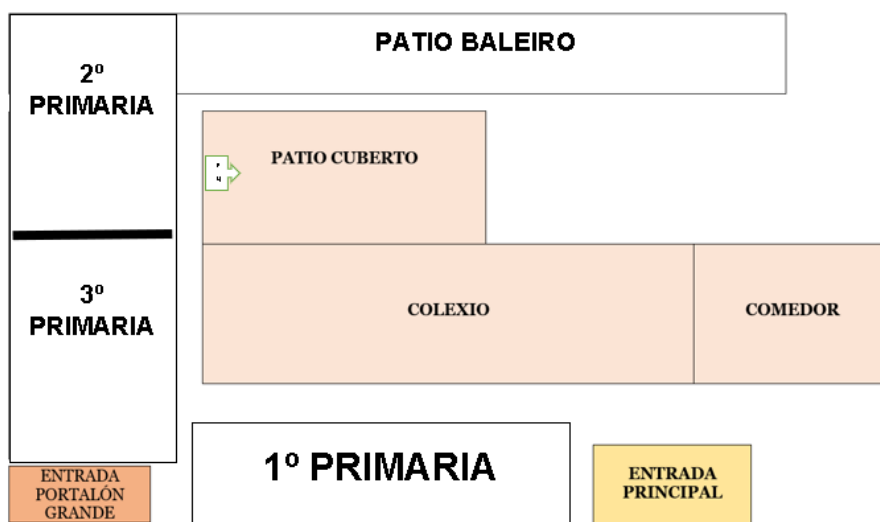

RECREOS SEN CHUVIA					
LUNS	MARTES	MÉRCORES	XOVES	VENRES	ESPAZO
4ºB	6ºB	5ºB	6ºC	4ºB	PISTA VERMELLA
5ºB	6ºC	6ºB	4ºB	5ºB	CEMENTO
6ºB	5ºB	4ºB	6ºB	6ºC	PISTA ASFALTADA 1
6ºC	4ºB	6ºC	5ºB	6ºB	PISTA ASFALTADA 2

DÍAS DE CHUVIA 3º, 4º ,5º e 6º

RECREOS DE CHUVIA. POLIDEPORTIVO					
1º QUENDA RECREO. HORARIO 12:00 – 12:25h					
LUNS	MARTES	MÉRCORES	XOVES	VENRES	ESPAZO
4ºB	5ºB	6ºB	6ºC	3ºB	PISTAA
5ºB	6ºB	6ºC	3ºB	4ºB	PISTAB
6ºB	6ºC	3ºB	4ºB	5ºB	CORREDOR ESQUERDA
6ºC	3ºB	4ºB	5ºB	6ºB	CORREDOR DEREITA
3ºB	4ºB	5ºB	6ºB	6ºC	PASILLO A

RECREOS DE CHUVIA - POLIDEPORTIVO					
2º QUENDA RECREO. HORARIO 12:25- 12:50h					
LUNS	MARTES	MÉRCORES	XOVES	VENRES	ESPAZO
4ºA	3ºA	5ºA	6ºA	4ºA	PISTAA
5ºA	6ºA	3ºA	4ºA	5ºA	PISTAB
6ºA	5ºA	4ºA	3ºA	6ºA	CORREDOR ESQUERDA
3ºA	4ºA	6ºA	5ºA	3ºA	CORREDOR DEREITO
					PASILLO A

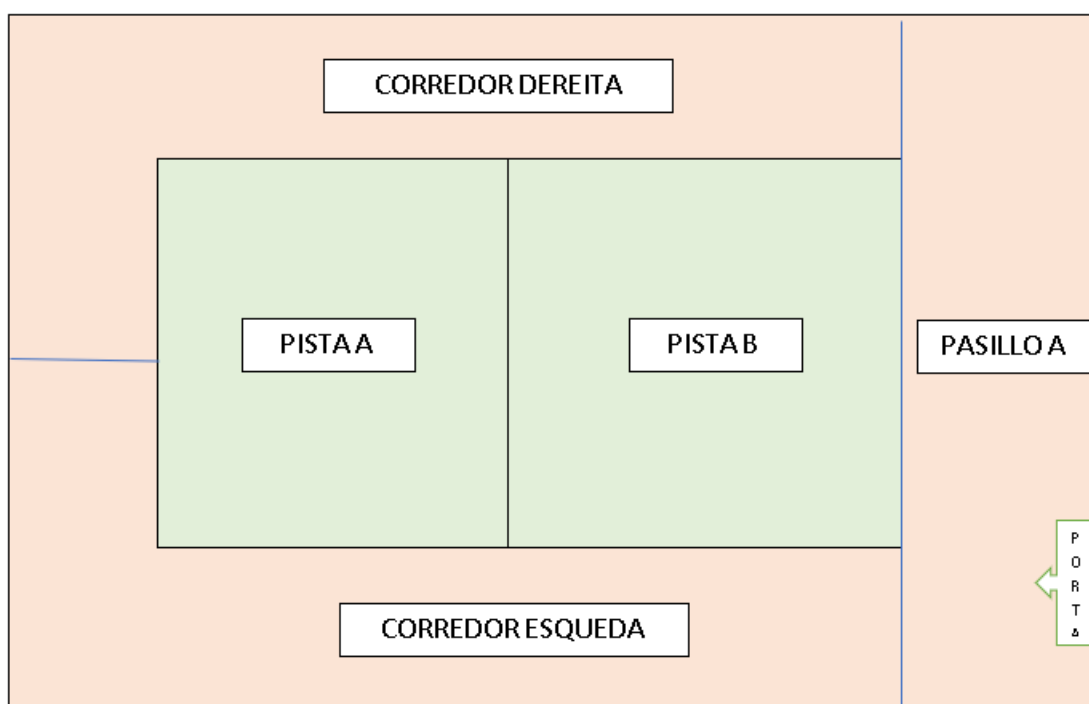

Priorizárase os recreos ó aire libre. Nos días de chuvia lixeira, o alumnado virá á escola cun calzado e prenda impermeable.

Os aseos empregaranse minimamente durante a xornada de recreo.

Poderán compartirse obxectos coas medidas de hixiene necesarias.

MEDIDAS PARA E. INFANTIL E PRIMEIRO CICLO DE PRIMARIA

A raíz da nova situación establécense medidas e cambios metodolóxicos no ensino e aprendizaxe de distintos niveis educativos.

51.52. MEDIDAS

EDUCACIÓN INFANTIL

- Na etapa de Educación Infantil conformaranse grupos estables de convivencia, traballando na aula mediante grupos colaborativos dun máximo de 5 alumnos/as (preferiblemente sempre os mesmos), que se constituirán como subdivisións dos grupos estables de convivencia para mellorar a trazabilidade dos contactos. Sempre que sexa posible usarase a máscara, sendo en todo caso para o profesorado e o persoal non docente que teña contacto cos grupos de infantil de uso obrigatorio.
- Recoméndase iniciar a xornada con actividades nas que se traballe a lembranza de normas de hixiene e a concienciación do alumnado coa pandemia, dende unha perspectiva lúdica.
- Deberase ter en consideración que o uso do xel hidroalcohólico en idades temperás pode supor o risco de que poñan os dedos na boca polo que no caso dos dispensadores non deben de ser accesibles sen supervisión. En infantil serán aplicados polo/a mestre/a responsable.
- Para o xogo en recantos (ambientes) delimitarase e organizarase o seu uso de xeito individual, garantindo a desinfección posterior ao seu uso, tanto do espazo como dos materiais. Estes materiais deben ser de fácil desinfección e con poucas pezas.
Aconséllase eliminar xoguetes ou obxectos que non sexan estritamente necesarios.
- A merenda realizarase de xeito individual en espazos diferenciados, dentro da aula. A merenda farase 15 minutos antes da saída ao recreo no caso de primeira quedan e no caso da segunda na hora de ler.
- Nos recreos débese reforzar a vixilancia, procurando evitar o contacto entre os distintos grupos.
- Os obradoiros serán adaptados a grupos máis reducidos e procurando a desinfección do material (robótica, xogos...) despois de cada uso.

- Actualmente, oídas as novas instrucións recoméndase o uso da máscara nos nenos de entre 3 e 5 anos.

EDUCIÓN PRIMARIA

- Segundo o PLAN COVID publicado pola xunta no ano 2021 no seu punto 3.2 (pax15) “o uso da máscara será obrigatoria a partir dos 6 anos de idade independentemente do curso no que e atope matriculado”. A obriga da utilización farase efectiva no momento que cumpra 6 anos.
- A distancia a manter entre grupos escolares será a máxima que permita a aula, constituídos como grupo de convivencia estable.

MEDIDAS ESPECÍFICAS PARA USO DE LABORATORIOS E TALLERES DE FORMACIÓN PROFESIONAL

53.USO DOS ESPAZOS

No centro non temos espazos dedicados a laboratorio nin talleres

NORMAS ESPECÍFICAS PARA ALUMNADO DE NEE

O equipo COVID en colaboración co Departamento de Orientación establecerá as medidas concretas en relación coa diferente tipoloxía do alumnado de NEE.

54.NORMAS NEE

- Na atención ao alumnado con necesidades educativas especiais recoméndase o uso das máscaras dentro e fóra da aula cando non se cumpra coa distancia mínima de seguridade.
- Naqueles casos nos que non se pode facer uso das mesmas (como pode ser o mestre especialista de AL e/ou PT) optaranse por outros materiais que garantan a protección individual, como o uso de pantallas ou mamparas, así como a protección colectiva, establecendo grupos de convivencia estable formados polo alumnado do mesmo grupo docente e aula.
- No caso de que o alumnado non teña autonomía, organizarase o acompañamento deste nas entradas, saídas, traslado polo centro e no momento do recreo, así como na hixiene de mans nos momentos de

entrada ao centro, cambio de aula e de actividade, despois de ir ao baño, tras esbirrar ou tusir, antes e despois de comer e naqueles casos que sexa preciso, dando sempre marxe ao desenvolvemento da súa autonomía.

- Asignarase un aseo específico no centro no que se intensificará a limpeza e a desinfección como medida de prevención de risco.
- O Departamento de Orientación en colaboración co equipo COVID identificará as necesidades de protección e hixiene que este alumnado precisa para a súa atención.
- No caso dunha escolarización combinada, coidarase adoptar as mesmas medidas co fin de facilitar a comprensión das mesmas por parte deste alumnado.
- O centro educativo axustará todas as indicacións e comunicacións dirixidas a este alumnado que ten escolarizado, ós diferentes sistemas de comunicación utilizados co alumnado con necesidades educativas especiais.

55. PARTICULARIDADES COIDADOR

Os coidadores deberán extremar as medidas de atención e coidado co alumnado, adaptándose a cada situación concreta.

No caso do alumnado da etapa de educación infantil ou con NEE, o persoal coidador que acompañe ó alumnado ó aseo deberá portar as proteccións individuais axeitadas (máscara, etc)

PREVISIÓNS ESPECÍFICAS PARA O PROFESORADO

As xuntanzas e comunicacións entre o profesorado realizaranse en espazos que cumpran as medidas de seguridade de aforo, distancia e hixiene. A estancia estará debidamente ventilada e cumprindo o máximo de aforo.

Os materiais de uso común (bolis, lapis...) na mesa e cada profesor/a serán desinfectados coas medidas precisas logo da súa utilización.

O material de limpeza e desinfección será subministrado polo centro educativo.

Aquel material de uso compartido (máquina de café, ordenador, etc) debe ser desinfectado unha vez se remate o seu uso.

Poderase usar as cadeiras que estean permitidas, sen movelas dese lugar.

Cada estancia contará con dispensador de xel hidroalcohólico, papeleira de pedal e cartelería que recorde as normas e consellos.

Todas as reunións do profesorado realizaranse cumprindo as normas de protección e o aforo dos locais cando non sexa posible, usaranse medios telemáticos.

Nas reunións de titorías priorizarase a reunión non presencial, mediante vídeo chamada ou telefono

- **Despachos do Equipo Directivo e Departamento de Orientación**

Antes de acceder ós despachos, haberá que limpar as mans (na entrada hai un dispensador de xel hidroalcohólico).

O material que se empregue (teléfono, plastificadora) deberá ser desinfectado despois do seu uso.

A **secretaría** contará con separación de mampara para a atención ó público.

Será necesario solicitar cita previa para a realización de trámites administrativos co fin de evitar aglomeracións e tempos de espera.

Así mesmo, priorizarase o envío de documentación de inscricións, matrículas, etc por medios informáticos.

56.57 REUNIÓN DO PROFESORADO E ÓRGANOS COLEXIADOS

Todas as reunións do profesorado realizaranse cumprindo as normas de protección e aforo.

As reunións de Claustro efectuaranse no comedor, mantendo a distancia de seguridade.

As reunións do Consello Escolar realizaranse preferentemente de xeito telemático, a través de videoconferencia e de ser necesario de xeito presencial.

MEDIDAS DE CARÁCTER FORMATIVO E PEDAGÓXICO

O novo contexto no que nos encontramos, esixe readaptar a metodoloxía empregada, a formación impartida, o carácter pedagóxico e os temas de interese para os cales propoñemos as seguintes medidas:

58.59 PLAN DE FORMACIÓN DO PROFESORADO

O equipo COVID fará publicidade deste protocolo a todo o persoal docente e non docente.

Durante o mes de setembro inculcarase ós alumnos/as, os hábitos de prevención da COVID, empregando sempre un enfoque lúdico. Entres os hábitos que deberán desenvolver atópanse:

- O correcto uso da máscara, o xeito de poñela e sácala, e de ser o caso de gardala nos momentos da comida, así como dos protocolos de substitución e lavado.
- Evitar tocar os ollos, o nariz e a boca.
- Hixiene de mans: lavado frecuente e meticuloso das mans con auga e xabón, durante polo menos 40 segundos, ou con solucións hidroalcohólicas, durante polo menos 20 segundos, no seu defecto. Cando as mans estean visiblemente sucias debe utilizarse auga e xabón. O lavado realizarase cando menos 5 veces ao longo da xornada, particularmente na entrada e saída ao centro, antes e despois do recreo, antes e despois de comer e sempre despois de ir ao aseo.
- A necesidade dunha hixiene correcta de mans cada vez que se use material compartido.
- A importancia que ten a ventilación dos espazos para evitar a transmisibilidade.
- Á entrada e saída do centro, todas as persoas (persoal do centro, familias e visitantes) deberán procurar obrigatoriamente unha hixiene de mans con verificación visual do seu correcto cumprimento. Prestarase especial atención a esta tarefa nos primeiros días do curso polo seu carácter educativo. No caso do alumnado verificarase polo profesorado a súa realización, unha vez sentados na aula mediante a formulación de preguntas.

- Habilitar dispensadores de solución alcohólica na entrada e en espazos comúns.
- Aplicar medidas para o correcto cumprimento da hixiene e a utilización de solución alcohólica atendendo ás características de cada centro.
- Xerar dinámicas para que o alumnado realice hixiene de mans con frecuencia (xogos de mimetismo, acompañamento do lavado, momentos previos ás actividades, entrada no comedor, cada vez que van o baño...) ademais de medidas de educación sanitaria. Será necesario garantir a existencia de xabón e papel para secar as mans.
- Instalación de porta panos desbotables e dispensadores de xabón nos aseos ou de xel hidroalcohólico nos espazos comúns e aulas.
- Xerar sistemas de educación sanitaria para a implantación de medidas de hixiene respiratoria:
 - Ao tusir ou esbirrar, tapar a boca e o nariz cun pano de papel que se desbotará nunha papeleira con tapa(nos casos esporádicos nos que non se teña a máscara), ou ben facelo contra a flexura do cóbado e sempre afastándose do resto das persoas
 - Realizar hixiene de mans frecuentemente, sobre todo despois de tocar secrecións respiratorias (esbirrar, tusir, uso de panos) e/ou obxectos con posibilidade de estar contaminados, así como antes e despois de comer, usar os aseos ou tocar material susceptible de ser compartido.
- Manter a distancia física recomendada.
- Será necesaria a utilización de máscara de protección. Informarase do uso correcto da mesma e do xeito de poñela e sacala.
- Ademais, incluíranse carteis e sinalizacións que faciliten o cumprimento e comprensión das medidas de prevención e hixiene que serán actualizadas segundo as indicacións das autoridades sanitarias.
- Ao longo do curso, tratarase esta situación de xeito transversal e dentro da Educación para Saúde.
- Favorecerase o desenvolvemento de iniciativas innovadoras para dinamizar e promover hábitos de vida activa e saudable, a través dos programas nos que participa o centro, como o de voz natura ou os contratos – programa.

- Incluirase en todos os cursos, a Educación Emocional para aprender a xestionar os problemas derivados da pandemia.
- Realizaranse charlas de sanitarios do Centro de Saúde tanto para docentes, familias e alumnado.
- Dentro do plan de formación do profesorado para o curso 2020 – 2021 incluíranse cursos impartidos por profesionais en materia de prevención e protección.
- Toda a información estará dispoñible na web do centro e resolveranse as dúbidas que vaian xurdindo.

60. PROFESORADO ENCARGADO DAS TICS

Corresponde ao profesorado que designe a dirección do centro, asistidos de ser o caso polo asesores ABALAR, continuar coa mellora do funcionamento e o mantemento da aula virtual. Durante o mes de setembro crearanse os cursos dentro das aulas virtuais e así como os usuarios para o alumnado e o profesorado.

As persoas coordinadoras TIC, poderán crear modelos básicos que sexan homoxéneos para a totalidade dos cursos e que faciliten o labor do profesorado con menor experiencia no uso.

Na educación infantil no que non se use aulas virtuais, ou no caso noutro alumnado no que non sexa posible o seu uso, arbitrase un modo alternativo para a comunicación coas familias e o mantemento da actividade lectiva nos supostos no que se teña que pasar a educación a distancia.

Durante os primeiros días de clase en setembro os titores de cada grupo, facilitaran ao alumando a inscrición na aula virtual.

61. INSTRUCCIÓNS DE INICIO DE CURSO ADAPTADAS Á COVID.

Segundo as Instrucións, da Dirección Xeral de Educación, Formación Profesional e Innovación Educativa, en relación ás medidas educativas que se deben adoptar, determinarase o seguinte:

- ***Programa de acollida***

Facilitarase a incorporación do alumnado afectado pola suspensión da actividade lectiva presencial durante o curso 2020/2021, a través da posta en práctica dun programa de acollida elaborado polo equipo directivo que será presentado ao Consello Escolar do centro.

Dito plan desenvolverase nas dúas primeiras semanas do curso, coa organización de actividades globalizadas que informen, alomenos, dos seguintes aspectos:

- a) Novas normas de organización e funcionamento do centro.
- b) Actuacións de prevención, hixiene e protección.
- c) Accións formativas para a mellora da competencia dixital do alumnado necesaria para o seu desenvolvemento na modalidade de ensino presencial ou, de ser o caso, non presencial.
- d) Atención aos aspectos emocionais e sociais.

- ***Avaliación inicial***

Farase unha avaliación inicial durante a primeira semana do curso escolar, co fin de identificar as dificultades do alumnado, así como as súas necesidades de atención educativa.

- ***Programacións didácticas***

As programacións didácticas incorporarán as aprendizaxes imprescindibles non adquiridas no curso anterior, así como unha transición posible ao ensino non presencial, se esta fose necesaria.

Os equipos docentes elaborarán plans de reforzo e recuperación coa finalidade de que o alumnado recupere as aprendizaxes imprescindibles non adquiridos no curso 2020/2021, e reforzaranse en todo caso os elementos curriculares esenciais e as competencias e aprendizaxes imprescindibles do curso anterior adaptadas as necesidades individuais do

alumnado derivadas dos resultados da avaliación inicial, durante alomenos, o primeiro trimestre do curso 2021/2022.

No plan de reforzo estableceranse as medidas metodolóxicas e organizativas que favorezan o pleno desenvolvemento de todo o alumnado. Entre estas medidas estarán a proposta de tarefas globalizadas que requiran da posta en practica de todas as competencias do alumnado, o uso das TIC, actividades que favorezan a auto-aprendizaxe, o pensamento crítico e creativo, a investigación, etc.

Prestarase especial atención ao alumnado con necesidades específicas de apoio educativo e ao alumnado que tivese dificultades derivadas da fenda dixital, sen prexuízo do desenvolvemento doutras medidas de atención a diversidade que se poidan establecer.

- ***Orientacións para a atención á diversidade***

Na atención ao alumnado con necesidades específicas de apoio educativo (NEAE) coidarase que todo o alumnado teña acceso ao proceso de ensinanza e aprendizaxe en calquera dos escenarios presentes e asegurarse a súa participación e implicación no desenvolvemento das accións educativas.

Atenderase ós diferentes modos que ten o alumnado de percibir e expresar a información para garantir a comprensión e a comunicación da mesma así como o axuste, de medios, tempos, instrumentos ou procedementos de avaliación, as súas circunstancias.

Deseñaranse e desenvolveranse plans de recuperación dos aspectos curriculares afectados pola suspensión da actividade lectiva presencial no curso 2010/2021, incluíndo neles as medidas de atención á diversidade en xeral, e en particular, as referidas ao alumnado con NEAE.

- ***Orientacións para os servizos de orientación***

Os Departamentos de Orientación reforzarán as actuacións dirixidas a identificación das necesidades educativas ocasionadas pola situación de pandemia en coordinación coas persoas titoras, das medidas e dos programas para a atención das mesmas así como as accións dirixidas ao coidado do benestar da comunidade educativa.

Proporcionarán asesoramento pedagóxico ós docentes para axustar a súa practica educativa telemática na atención á diversidade así como adaptar a súa propia función de orientación á situación do momento.

Os servizos de orientación coordinaranse na atención do alumnado con necesidades educativas ou con vulnerabilidade, no coidado do seu benestar e na atención as familias.

- ***Ensino non presencial***

1. Ó abeiro do establecido no Protocolo de Adaptación ao Contexto da COVID-19 nos centros de ensino non universitario de Galicia para o curso 2021/2022, elaborárase un “Plan de Continxencia” no que se estableceran as medidas que se adoptaran no caso de suspensión da actividade lectiva para facer efectivo o ensino non presencial e os supostos de reactivación da actividade lectiva presencial, de conformidade coas instrucións da autoridade sanitaria.

2. No suposto de ensino non presencial, adoptaranse as medidas establecidas no apartado 29 (Aulas virtuais e ensino á distancia) do Protocolo de Adaptación ao Contexto da COVID-19. O profesorado, preferentemente a través da aula virtual do centro e Agueiro, determinará

as tarefas a realizar polo alumnado garantindo a adquisición das aprendizaxes básicas e a avaliación continua.

3. A organización dos recursos educativos de apoio do centro garantirá unha axeitada atención ao alumnado con necesidades específicas de apoio educativo, favorecendo o seu acceso ao currículo, poñendo especial coidado na atención do alumnado con necesidades educativas especiais.

4. Establecerase un procedemento de comunicación entre o alumnado, as familias e o equipo docente utilizando, preferentemente, as plataformas e medios telemáticos corporativos. Este procedemento determinará e concretará claramente os obxectivos ou finalidades da comunicación, as persoas responsables así como a súa temporalización.

Educación infantil

1. Ao abeiro da Disposición adicional segunda da Orde do 19 de maio de 2021 pola que se aproba o calendario escolar para o curso 2021/2022, establécese que o período de adaptación do alumnado de 4º de Educación Infantil terá unha duración mínima para acadar os seus obxectivos neste curso que non se prolongara mais alá do día 21 de setembro de 2021.

2. Ademais dos obxectivos propios deste período incluíranse os relacionados coa formación sobre o Plan de adaptación a situación COVID-19 no curso 2021/2022.

3. Reforzarase a comunicación do profesorado coas persoas proxenitoras ou da titoría legal do alumnado para informalos do Plan de adaptación a situación COVID-19 no curso 2021/2022, así como do Plan de continxencia.

4. Propiciaranse contornas escolares saudables e seguras a través de medidas de prevención, hixiene e promoción da saúde adaptadas a esta etapa educativa e atenderase ao benestar emocional deste alumnado.

5. O profesorado realizará unha adaptación das programacións.

Educación Primaria

1. Durante o primeiro trimestre, adoptaranse as medidas necesarias para favorecer a transición do grupo entre as etapas de infantil e primaria que se basearán na información que consta nas correspondentes Memorias finais, en canto as aprendizaxes imprescindibles non adquiridas, así como nos informes individualizados do alumnado elaborados ao final do curso 2020/2021. Á vista destes informes, o profesorado organizará plans de recuperación e reforzo, coa colaboración do departamento de orientación, para aquel alumnado que presente algunha necesidade educativa e/ou emocional.

2. A planificación do curso 2021/2022 será realizada en colaboración polo profesorado de Primaria e o profesorado de Educación Infantil para o desenvolvemento de programacións didácticas globalizadas baseadas en metodoloxías que non supoñan unha ruptura abrupta respecto das empregadas durante a etapa educativa que o alumnado vén de rematar.

3. O informe individual valorativo do traballo realizado polo alumnado no curso 2020/2021 deberá ser tido en conta de cara a realización da programación do curso 2021/2022. Do mesmo xeito, a avaliación inicial será especialmente relevante no comezo deste curso para a detección das posibles aprendizaxes imprescindibles non adquiridas no 3º trimestre do curso 2020/2021.

4. É necesario prestar especial atención á transición entre niveis dentro desta etapa. No caso de 6º de Educación Primaria o informe individual será de especial relevancia xa que conta cun carácter informativo e orientador, detallando aquelas aprendizaxes imprescindibles non adquiridas a causa

das circunstancias do terceiro trimestre, e que deberán ser obxecto de tratamento durante o curso escolar 2021/2022.

5. Será especialmente necesaria a colaboración entre os equipos docentes para atender ao alumnado de forma coordinada nos aspectos educativos e emocionais.

6. Así mesmo, durante o curso 2021/2022 adoptaranse as medidas necesarias de atención a diversidade, individuais ou grupais, orientadas a responder as necesidades educativas concretas do alumnado derivadas da situación excepcional do curso 2020/21.

7. De acordo co establecido no artigo 8.4 do Decreto 105/2014, dedicarase as horas de libre configuración do centro (4º e 6º de primaria) ao afondamento e/ou reforzo dalgunha das áreas instrumentais.

- ***Tipificación de condutas***

Atendendo ó Decreto 8/2015, do 8 de xaneiro, polo que se desenvolve a Lei 4/2011, do 30 de xuño, de convivencia e participación da comunidade educativa en materia de convivencia escolar entenderanse incluídas nos supostos do artigo 42 letras a), b) e d) coa consideración de condutas leves contrarias á convivencia os supostos de incumprimento polo alumnado do uso da máscara nos tempos e lugares que sexan obrigatorios e o incumprimento das instrucións do profesorado en aplicación do presente protocolo. Polo que respecta ao profesorado e persoal non docente atenderá ao previsto na súa normativa.

62. DIFUSIÓN DO PLAN.

Este plan de adaptación á situación COVID-19 será un documento público do centro e de acceso á comunidade educativa e as autoridades sanitarias e educativas.

Poderase consultar na páxina web do centro e está aberto a recepción de achegas, suxestións ou dúbidas no seguinte enderezo electrónico:

ceip.eugenio.lopez@edu.xunta.es

ANEXOS